

X-ZITE DELUXE PLUS

DK / MONTERINGSVEJLEDNING

1. JUSTER STYRETS FREMPIND

⚠ ADVARSEL: Frempinden må ikke monteres højere end MAX mærket (1). Der skal være mindst 65 mm tilbage i gaffelrøret.

- Løsn skruen (3) med en unbrakonøgle med 1-2 omgange.
- Bestem styrets højde, og spænd skruen (3).
- Sæt dækslet (2) på (medfølger separat i tilbehørspakken).
- Løsn skruen (4) 1-2 omgange med en unbrakonøgle.
- Indstil styrets frempinds position, og spænd skruen (4).

2. JUSTER STYRETS POSITION

- Løsn skruerne (1) med en unbrakonøgle.
- Juster styret (2), og spænd alle klemskruer (1) diagonalt.

3. JUSTER SADELHØJDEN

⚠ ADVARSEL: Sørg for, at sadlen ikke trækkes længere op end til markeringen (1).

- Løsn sadelklemmen (2) med en unbrakonøgle, bestem sadelhøjden, og spænd bolten.
- For at kunne køre sikkert, bekvemt og uden at blive træt skal sadel- og styrehøjden indstilles til kropsstørrelsen.
- Sadelhøjden er korrekt, når hælen hviler på pedalen i den laveste position, når du sidder med benet ikke helt strakt. Fodspidserne skal stadig kunne røre jorden.

4. MONTER PEDALERNE

OBS! Vær opmærksom på venstregevind og højregevind!

Venstre side = venstregevind

Højre side = højregevind

- Skru pedalerne (1) i med hånden.
- Spænd pedalarmen (2) bagfra med en unbrakonøgle

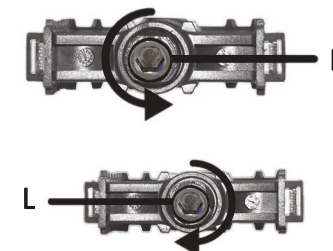
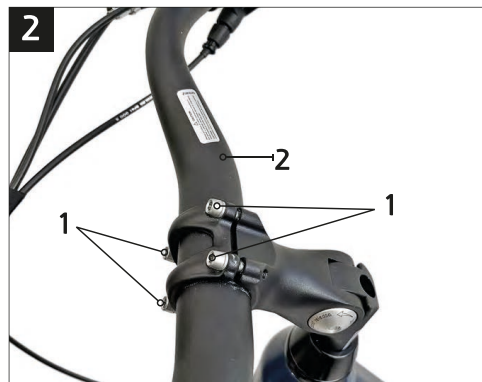
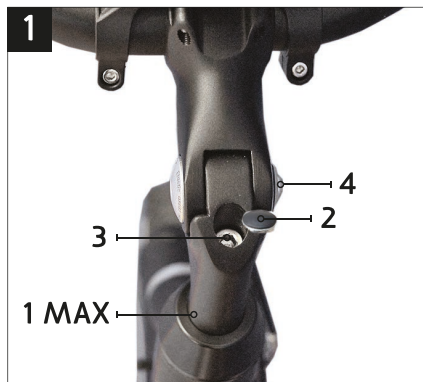

NO / MONTERINGSANVISNING

1. JUSTER STYREST FRAMPINNE

⚠ ADVARSEL: Styrets frampinne må kun trekkes ut av stammen på gaffelrøret opp til merket (1). Det må være minst 65 mm igjen i gaffelrøret.

- Løsn skruen (3) med en unbrakonøgle 1-2 omdreininger.
- Bestem høyden på styret og trekk til skruen (3).
- Monter dekslet (2) (leveres separat i tilbehørspakken).
- Løsn skruen (4) 1-2 omdreininger med en unbrakonøgle.
- Juster posisjonen på styrets frampinne og stram til skruen (4).

2. JUSTER STYRETS POSISJON / FOLD DISPLAYET OPP

- Løsn skruene (1) med en unbrakonøgle.
- Juster styret (2) og stram alle skruene (1) diagonalt.

3. JUSTER SETEHØYDEN

⚠ ADVARSEL: Pass på at setet ikke trekkes lenger opp enn til merket (1).

- Løsn seteklemmen (2) med en unbrakonøgle, bestem setehøyden og stram bolten.
- For å kunne sykle trygt, komfortabelt og uten å bli sliten, må sete- og styrehøyden tilpasses kroppsstørrelsen.
- Setehøyden er korrekt når hælen hviler på pedalen i laveste posisjon og du sitter med benet ikke helt utstrakt. Fotspissene skal stadig kunne berøre bakken.

4. MONTER PEDALERNE

MERK! Vær oppmerksom på venstregjenger og høyregjenger!

Venstre side = venstregjenger

Høyre side = høyregjenger

- Skru pedalerne (1) i for hånd.
- Stram pedalarmen (2) bakfra med en unbrakonøgle.

SE / MONTERINGSANVISNINGAR

1. JUSTERA STYRSTAMMEN

⚠ VARNING: Styrstammen får endast dras ut ur gaffelrörets stam upp till markeringen (1). Det måste finnas minst 65 mm kvar i gaffelröret.

- Lossa skruen (3) med 1-2 varv med en insexnyckel.
- Bestäm styrets höjd och dra åtskruen (3).
- Sätt på skyddet (2) (medföljer separat i tillbehörspaketet).
- Lossa skruen (4) 1-2 varv med en insexnyckel.
- Ställ in styrstammens läge och dra åt skruen (4).

2. JUSTERA STYRETS POSITION / FÄLL UPP DISPLAYEN

- Lossa skruvarna (1) med en insexnyckel.
- Justera styret (2) och dra åt alla skruvar (1) diagonalt.

3. JUSTERA SADELHÖJDEN

⚠ VARNING: Kontrollera att sadeln inte dras upp ytterligare än till markeringen (1).

- Lossa sadelklämman (2) med en insexnyckel, bestäm sadelhöjden och dra åt skruen.
- För att du ska kunna köra säkert, bekvämt och utan att bli trött måste sadel- och styrehöjden anpassas till din kroppstorlek.
- Sadelhöjden är korrekt när din häl vilar på pedalen i det lägsta läget när du sitter med benet inte helt utsträckt. Tåspetsarna ska fortfarande kunna nudda marken.

4. MONTERA PEDALERNA

OBS! Vär uppmärksam på vänstergänga och högergänga!

Vänster sida = vänstergänga

Höger sida = högergänga

- Skruva fast pedalerna (1) för hand.
- Dra åt pedalarmen (2) bakifrån med en insexnyckel.