

3
YEARS
WARRANTY

® SLATE

POWER TOOLS

USER GUIDE
READ ME

HIGH-PRESSURE WASHER ELITE



EN02	ES72
DK16	FR86
NO30	NL100
SE44	PL114
DE58		

www.slate.dk
Stensgårdvej 1
DK-5500 Middelfart

Item no. 720206802

Model: BCMR-110



Made in China

CAUTION: Do not use this device before reading the instructions.

- The appliance has been designed solely for private use outdoors and not for commercial use.
- Keep this appliance away from heat, direct sunlight, moisture, rain, ice and sharp edges.
- Do not allow anybody that has not been trained to use a pressure washer to operate the machine without first reading the instruction manual.
- **WARNING:** High-pressure washers must not be used by children.
- Before starting your machine, carefully check for defects. If you find any, do not start your machine and contact your local distributor.
- In particular, ensure that the electric cable insulation is in perfect condition and free of cracks. If the electric cable is damaged, an approved local service centre must replace it.
- **WARNING:** High-pressure jets can be dangerous if they are used incorrectly. The jet must not be directed towards persons, electrical equipment connected to the mains or the appliance itself.

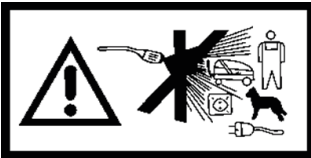

- **WARNING:** Do not use the appliance close to other people unless they are wearing protective clothing.
- **CAUTION:** Do not direct the jet towards yourself or other persons to clean clothing or shoes.
- Hold the lance firmly in your hands.
- The operator and persons close to the cleaning area must take necessary measures to protect themselves from dislodged debris when in use.
- Wear protective gloves and clothing during use.

- **WARNING:** The appliance has been designed for use with a cleaning agent supplied or recommended by the manufacturer. Using other cleaning products or chemical products may affect the safety of the appliance.
- **WARNING:** Disconnect the appliance from the power supply before carrying out any maintenance.
- **CAUTION:** To ensure the safety of the appliance, only use spare parts supplied or approved by the manufacturer.
- Do not use the appliance if the power cable or important parts of the appliance are damaged, such as the safety device, high-pressure hose or handgun.
- Do not use the appliance with wet hands. If the appliance is damp or wet, unplug it immediately. Do not place it in water.
- The tyres and valves on the tyres may be damaged by the high-pressure jet and could burst.
- Never use the machine in an environment where there is a danger of explosion.
- It is forbidden to clean surfaces containing asbestos at high pressure.
- This high-pressure washer must not be used in temperatures below 0° C.
- **CAUTION** - The hoses, accessories and high-pressure couplings are important for the safety of the machine. Only use hoses, accessories and couplings recommended by the manufacturer.
- **WARNING:** Inadequate extension cables may be dangerous. Cables and spools must always be completely unwound to avoid the cable overheating.
- If an extension cable is used, the plug and socket must be waterproof and conform to the requirements below regarding the dimensions of the cable.
 - 1.0 mm², max. 12.5 m
 - 1.5mm², max. 20 m
- If the power cable is damaged, it must be replaced by the manufacturer, their service agent or a qualified professional in order to avoid any danger.

- **WARNING:** This machine is not designed to be used by persons (including children) with reduced physical, sensory or mental capacities or who lack experience or knowledge.
- **WARNING:** Children must be supervised to ensure that they do not play with the appliance.
- **CAUTION – Risk of explosion – do not spray flammable liquids, and do not direct the jet towards flammable liquids.**
- **WARNING:** Water that has circulated in the anti-backflow system is not drinkable.
- **WARNING:** Do not use the appliance if the power cable or important parts of the appliance are damaged, such as the safety devices, high-pressure hoses and handgun.
- **WARNING:** If you have an extension cable, it must be waterproof.
- **WARNING:** When you switch on the machine, a recoil movement is produced due to the force of the water jet. Use two hands to control the lance. Wear safety gloves when using the appliance. Wear suitable protective clothing.
- In case of accidental contact with detergent, wash with water. If the liquid comes into contact with the eyes, seek medical assistance (the detergent can cause irritation or burns).
- In the event that the appliance breaks down, do not attempt to repair it yourself: contact a professional technician to avoid any danger.

Main power connection

- It is recommended that the electrical supply to this machine should comprise a residual current device (RCD) which interrupts the current if the leakage current exceeds 30 mA for 30ms.

According to current guidelines, the unit must never be operated without a system separator on the potable water system. Use an EN 12729 type BA system separator. Water that passes through a system separator is non-potable.

Technical data

Rated Pressure	110bar
Max. pressure	165bar
Flow power	5.8l/min
Voltage	230V/50Hz
Vibration gun	Max 2.25 m/s ²
Water temperature	5~60 C°

The Circuitry

EN

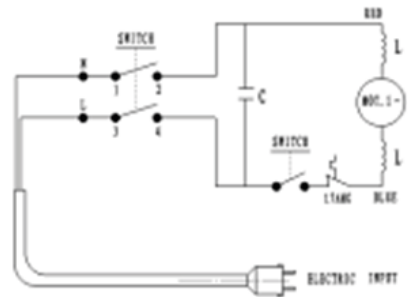

1. Gun nozzle
2. Gun lance
3. Gun handle
4. High-pressure hose
5. Outlet connector
6. Machine body
7. Hose reel
8. Power cable
9. Plug
10. Inlet hose
11. Water tap

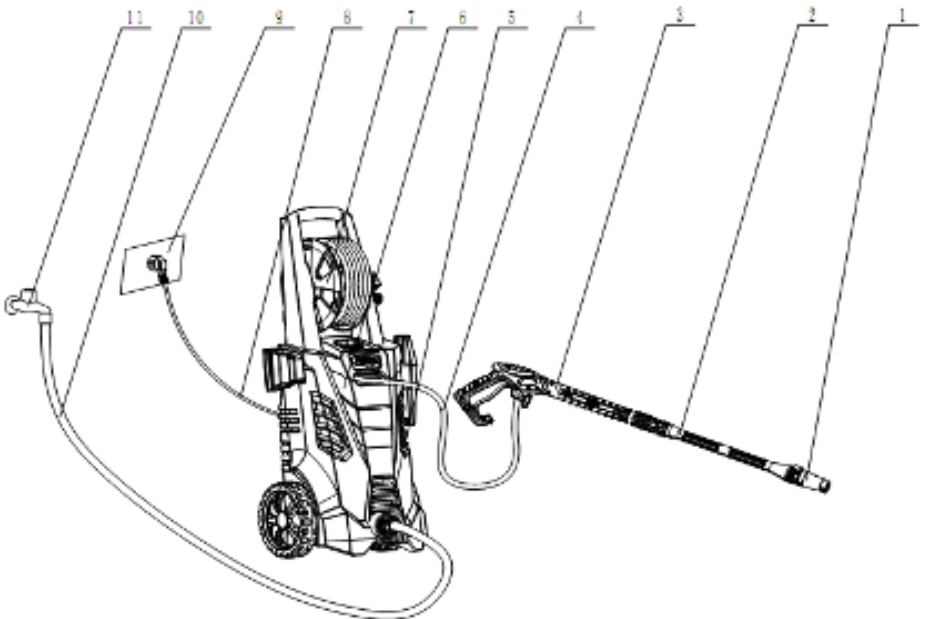

2. First time instructions

EN

This section will explain in detail how to prepare the high-pressure washer for use.

SAFETY DEVICES

- The unloader valve can reduce pressure if it exceeds pre-set values.

Locking device on trigger (see illustration at the beginning of this manual): The trigger gun features a locking device. When the knob is activated, the trigger cannot be operated.



THERMAL SENSOR

A thermal sensor protects the motor against overloading. The machine will restart after a few minutes when the thermal sensor has cooled.

3. Operation instructions

3.1 Connection of garden hose

Screw the water inlet coupling (8) tight on to the water inlet Note: The inlet filter (A) must always be fitted in the water inlet pipe to filter out sand, chalk and other impurities as these will damage the pump valves.

Caution: Failure to fit the filter will invalidate the guarantee.

Connect the garden hose with a standard quick coupling

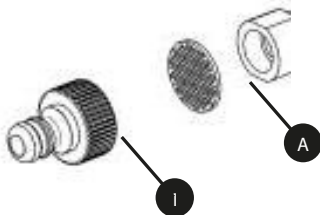

3.2 Mounting of high pressure hose

EN

Attach the high pressure hose to the handgun and machine.

Detach the high-pressure hose by pressing the pawl (A) or button (B)

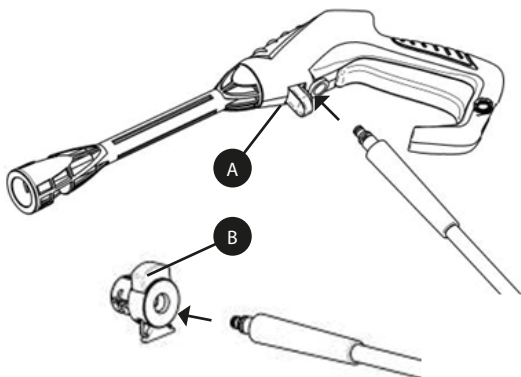

3.3 Mounting of lance and nozzle

Push the lance into the handgun

When inserted, turn it. Caution: Make sure the lance is properly fixed to the gun

Attach the nozzle. Caution: When attaching the nozzle, button (A) on the nozzle should come out. Check before activating the trigger that the nozzle is properly fixed.

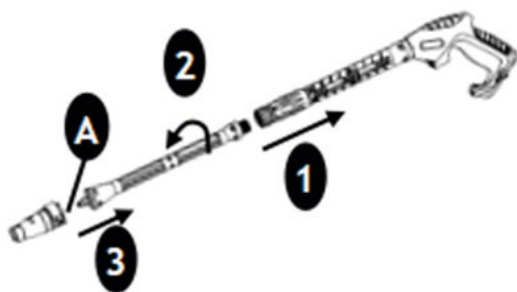

Attention: All accessory nozzles must be installed as above.

3.4 Water connection

EN

Connecting the water supply

Follow your water supplier's instructions.

For connection information, see the data plate/technical specifications

Use a reinforced hose (not supplied) with a standard connection (ext. diameter: 16mm/int. 12mm, maximum length: 25m).

IMPORTANT! Only use water without any impurities. If there is a risk of sand particles in the inlet water (e.g. from your own well), an additional filter should be mounted.

Let the water run through the water hose before connecting it to the machine to prevent sand and dirt from penetrating the machine. Note: Check that the filter is fitted in the water inlet pipe and that it is not clogged up.

Connect the water hose to the water supply by means of the quick connector (inlet water, max. pressure: 10 bar, max. temperature: 60°C).

Turn on the water.

3.5 Start/stop the machine

The handgun (1) and lance are affected by kick-back during operation – always hold them firmly with both hands.

IMPORTANT: Point the nozzle at the ground.

Check that the machine is in the upright position. **NOTE:** Do not place the machine in long grass!

Release the trigger lock.

Activate the trigger of the handgun (1) and let the water run until all air has escaped from the water hose.

Press the Start/stop switch (4).

Activate the trigger of the handgun (1).

Always adjust the distance and thus the pressure of the nozzle according to the surface which is to be cleaned.

Do not cover the machine during operation or use it in a room without adequate ventilation!

NOTE: If the machine is left or not used for 5 minutes, it must be switched off on the start/stop switch (4) "O":

Press the start/stop switch (4) "O".

Disconnect the electrical plug (10) from the socket.
Shut off the water supply and activate the trigger of the handgun (1) to relieve the machine of pressure.
Lock the handgun (1)

When the trigger (1) is released, the machine automatically stops.
The machine will start again when you re-activate the trigger (1)

3.6 Multi Nozzle

The pressure of the multi nozzle can be adjusted by turning it. **WARNING:**
Do not do this under operation to avoid the jet hitting the hand.

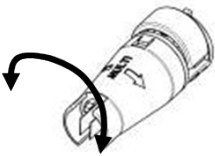

3.7 Use of built-in detergent bottle

1. Unscrew the lid of the built-in detergent bottle.
2. Add detergent to the built-in detergent bottle (A)
3. Change the nozzle of the spray gun to the detergent nozzle as below:

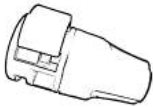

4. Then spray detergent.

3.8 Install indicator diagram

EN

1.) Gun hook assembly:

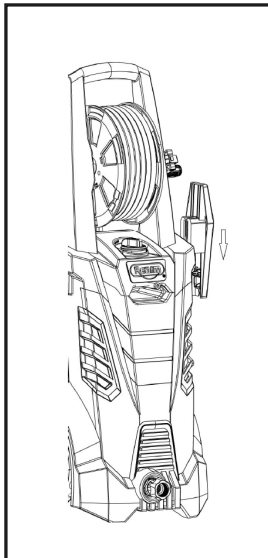
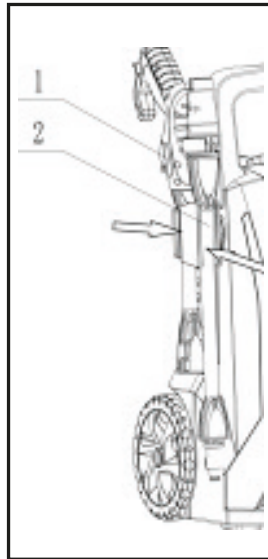
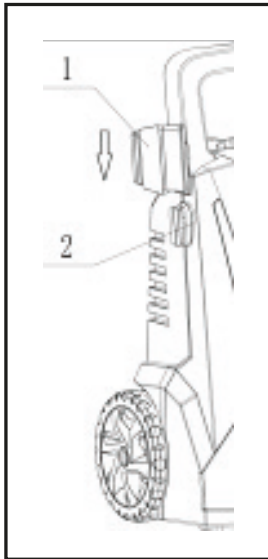

2) Quick connector structure on the machine body. All the accessories can be stored on the machine .

4. After-use instructions

The machine should be stored in a frost-free room!

Pump, hose and accessories should always be emptied of water prior to storing as follows:

Stop the machine (press the start/stop switch "O" and detach the water hose, high-pressure hose and nozzle

Restart the machine and activate the trigger of the handgun. Let the machine run until no more water runs through the handgun.

Stop the machine, unplug it and wind up the hose and cable.

Place the handgun, lance, nozzles and other accessories in the holders on the machine. The hook can be used for storage of the hose and cord. All accessories can be stored in the washer after use.

WARNING: Never start up a frozen machine. Frost damage is not covered by the guarantee!

5. Environmental protection

Old appliances contain valuable materials that can be recycled. Please arrange for the proper recycling of old appliances. Please dispose of your old appliances using appropriate collection systems.

6. Maintenance, cleaning and repair

WARNING! Always disconnect the electrical plug from the socket prior to maintenance or cleaning.

To ensure a long and problem-free working life, please follow the following guidance:
Wash out the water hose, high-pressure hose, spray lance and accessories before mounting.

Clean the connectors of dust and sand.

Rinse the detergent spraying attachment after use.

Clean the nozzles.

Any repair should always be made in an authorized workshop with original spare parts.

6.1 Cleaning the inlet filter

Clean the water inlet filter regularly once a month or more frequently according to use.

Carefully loosen the filter with a screwdriver and clean it . Check that it is intact before re-mounting it.

The inlet filter must always be fitted inside the water inlet pipe to filter out sand, chalk and other impurities, as they will damage the pump valves.

CAUTION: Failure to fit the filter will invalidate the warranty

6.2 Cleaning the air vents

The machine should be kept clean so as to let cooling air pass freely through the machine vents.

6.3 Greasing the couplings

To ensure an easy connection and that o-rings do not dry up; the couplings should be greased regularly.

6.4 How to use the needle

Rotate the adjustable nozzle to separate the two pieces and expose the spraying hole. Then grasp the handle of the needle, insert it into the hole, and finally remove any obstructions.

Warning:

1. Cut off electric power before using
2. Get away from children
3. Do not direct it at yourself or others
4. Keep it dry and clean
5. Do not use it for other purposes

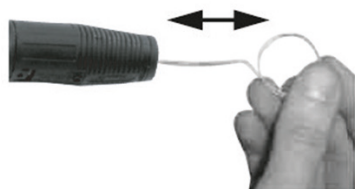

Symptom	Cause	Recommended action
The machine will not start	The machine is not plugged-in Faulty socket The fuse has blown Faulty extension cable	Plug the machine in Try another socket Replace the fuse Unplug other appliances Try without the extension cable
Fluctuating pressure	The pump is drawing in air Valves dirty, worn or sticking The water supply is not sufficient Pump seals worn	Check that hoses and connections are airtight. Contact your service centre Increase water pressure, check for blockages and / or change the pipe to one with a smaller diameter. Contact your nearest service centre
The machine stops	The fuse has blown Incorrect mains voltage Thermal sensor activated Partially blocked jet	Replace the fuse Unplug other appliances Check that the mains voltage corresponds to the specifications on the nameplate Leave the machine to cool for 5 mins Clean the jet with a needle and by spraying water backwards through the jet
Fuse blown	Fuse too small Increase in the amperage	Replace it with a fuse with higher amp consumption than the washer. Try without the extension cable
Pulsing machine	Air in inlet hose / pump Inadequate supply of water generated Partially blocked jet Water filter blocked Folded pipe	Allow machine to run with open trigger until regular working pressure resumes. Increase water pressure, check for blockages and / or change the large pipe. Clean the jet with a needle and by spraying water rearwardly through the jet Clean the filter Unfold the pipe
The machine turns on and off by itself	Pump fuse and/or trigger out of order No water supply	Contact your nearest service centre Connect the inflow water.
The machine is on but no water comes out	Water filter blocked Blocked jet	Clean the filter Clean the jet with a needle and by spraying water rearwardly through the jet

The symbol on the product or on its packing indicates that this product may not be treated as household waste. Instead it must be handed over to the applicable collection point for the recycling of electrical and electronic equipment. By ensuring this product is disposed of correctly, you will help prevent potential negative consequences for the environment and human health, which could otherwise be caused by inappropriate waste handling of this product. For more detailed information about recycling of this product, please contact your local city office, your household waste disposal service or the shop where you purchased the product.



Warranty Terms and Conditions

3-Year Warranty – SLATE Power Tools

SLATE power tools are covered by a 3-year warranty against defects in materials and workmanship under normal use. The warranty is valid from the date of purchase and applies only to tools bought from authorized retailers.

What Is Covered:

1. Defects in materials or workmanship under normal operating conditions.
2. Replacement or repair of defective parts, at the discretion of SLATE.
3. Labor costs related to warranty repairs.

What Is Not Covered:

This warranty does not cover damage resulting from:

1. Misuse, improper use, or operation outside the intended purpose.
2. Visible damage caused by drops, impacts, or physical abuse.
3. Water damage or any exposure to liquids.
4. Overloading the tool beyond its rated capacity.
5. Unauthorized repairs, disassembly, or modifications.
6. Normal wear and tear.

Proof of purchase is required for all warranty claims. The warranty applies only to the original purchaser and is not transferable. For warranty assistance, please contact your local SLATE dealer or visit our official website.

FORSIGTIG: Brug ikke denne enhed, før du har læst instruktionerne.

- Apparatet er udelukkende designet til privat brug udendørs og ikke til kommerciel brug.
- Hold dette apparat væk fra varme, direkte sollys, fugt, regn, is og skarpe kanter.
- Lad ikke nogen, der ikke er uddannet til at bruge en højtryksrensere, betjene maskinen uden først at have læst brugsanvisningen.
- ADVARSEL: Højtryksrensere må ikke bruges af børn.
- Før du starter din maskine, skal du omhyggeligt kontrollere den for fejl. Hvis du finder noget, skal du ikke starte maskinen og kontakte din lokale forhandler.
- Sørg især for, at det elektriske kables isolering er i perfekt stand og fri for revner. Hvis det elektriske kabel er beskadiget, skal det udskiftes af et godkendt lokalt servicecenter.
- ADVARSEL: Højtryksdyser kan være farlige, hvis de bruges forkert. Strålen må ikke rettes mod personer, elektrisk udstyr, der er tilsluttet lysnettet, eller selve apparatet.

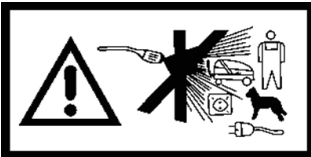

- ADVARSEL: Brug ikke apparatet i nærheden af andre mennesker, medmindre de har beskyttelsestøj på.
- FORSIGTIG: Ret ikke strålen mod dig selv eller andre personer for at rengøre tøj eller sko.
- Hold lansen fast i dine hænder.
- Operatøren og personer i nærheden af rengøringsområdet skal træffe de nødvendige foranstaltninger for at beskytte sig mod løsevet snavs, når maskinen er i brug.
- Brug beskyttelseshandsker og -tøj under brug.

- **ADVARSEL:** Apparatet er designet til brug med et rengøringsmiddel, der leveres eller anbefales af producenten. Brug af andre rengøringsmidler eller kemiske produkter kan påvirke apparatets sikkerhed.
- **ADVARSEL:** Afbryd apparatet fra strømforsyningen, før du udfører nogen form for vedligeholdelse.
- **FORSIGTIG:** For at sikre apparatets sikkerhed må du kun bruge reservedele, der er leveret eller godkendt af producenten.
- Brug ikke apparatet, hvis strømkablet eller vigtige dele af apparatet er beskadiget, f.eks. sikkerhedsanordningen, højtryksslangen eller pistolen.
- Brug ikke apparatet med våde hænder. Hvis apparatet er fugtigt eller vådt, skal du straks trække stikket ud. Læg den ikke i vand.
- Dæk og ventiler på dækkene kan blive beskadiget af højtryksstrålen og kan sprænge.
- Brug aldrig maskinen i et miljø, hvor der er advarsel om eksplosion.
- Det er forbudt at rengøre asbestholdige overflader med højt tryk.
- Denne højtryksrenser må ikke bruges ved temperaturer under 0° C.
- **FORSIGTIG - Slang**er, tilbehør og højtryksskobliger er vigtige for maskinens sikkerhed. Brug kun slanger, tilbehør og koblinger, der er anbefalet af producenten.
- **ADVARSEL:** Utilstrækkelige forlængerkabler kan være farlige. Kabler og spoler skal altid rulles helt ud for at undgå overophedning af kablet.
- Hvis der bruges et forlængerkabel, skal stikket være vandtæt og overholde nedenstående krav til kablets dimensioner.
 - 1,0 mm², maks. 12.5 m
 - 1,5 mm², maks. 20 m
- Hvis strømkablet er beskadiget, skal det udskiftes af producenten, deres serviceagent eller en kvalificeret fagmand for at undgå enhver advarsel.
- **ADVARSEL:** Denne maskine er ikke beregnet til at blive brugt af personer (herunder børn) med nedsat fysisk, sensorisk eller mental kapacitet, eller som mangler erfaring eller viden.

ADVARSEL: Børn skal være under opsyn for at sikre, at de ikke leger med apparatet.

- FORSIGTIG - Eksplosionsfare - sprøjt ikke brandfarlige væsker, og ret ikke strålen mod brandfarlige væsker.
- ADVARSEL: Vand, der har cirkuleret i anti-backflow-systemet, kan ikke drikkes.
- ADVARSEL: Brug ikke apparatet, hvis strømkablet eller vigtige dele af apparatet er beskadiget, f.eks. sikkerhedsanordningerne, højtryksslangerne og pistolen.
- ADVARSEL: Hvis du har et forlænger-kabel, skal det være vandtæt.
- ADVARSEL: Når du tænder for maskinen, opstår der en rekylbevægelse på grund af vandstrålens kraft. Brug to hænder til at styre lansens. Brug sikkerhedshandsker, når du bruger apparatet. Brug passende beskyttelsestøj.
- I tilfælde af utilsigtet kontakt med rengøringsmiddel, vask med vand. Hvis væsken kommer i kontakt med øjnene, skal du søge lægehjælp (rengøringsmidlet kan forårsage irritation eller forbrændinger).
- Hvis apparatet går i stykker, må du ikke forsøge at reparere det selv: Kontakt en professionel tekniker for at undgå enhver advarsel.
- Det anbefales, at den elektriske forsyning til denne maskine omfatter en fejlstrømsafbryder (RCD), som afbryder strømmen, hvis lækstrømmen overstiger 30 mA i 30 ms.

Tekniske data

Nominelt tryk	110 bar
Maks. tryk	165 bar
Flow effekt	5,8 l/min
Spænding	230V/50Hz
Vibrationspistol	Max 2,25 m/s ²
Vandets temperatur	5~60 °C

Kredsløbet

DK

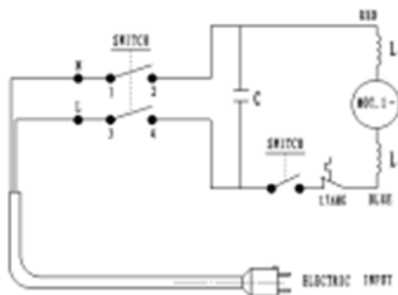

1. Pistolens dyse
2. Geværlanse
3. Håndtag til pistol
4. Højtryksslange
5. Udgangstik
6. Maskinens krop
7. Slangerulle
8. Strømkabel
9. Ventil
10. Indløbsslange
11. Vandhane

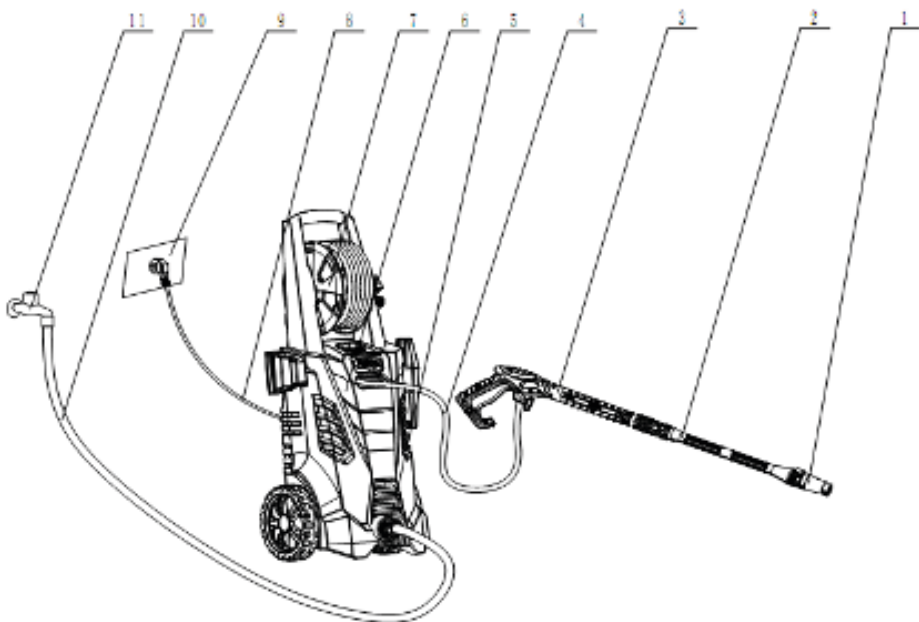

2. Instruktioner for første gang

DK

Dette afsnit forklarer i detaljer, hvordan man gør højtryksrensere klar til brug.

SIKKERHEDSANORDNINGER

- Aflastningsventilen kan reducere trykket, hvis det overskrider de forudindstillede værdier.

Låseanordning på aftrækkeren (se illustrationen i begyndelsen af denne vejledning): Aftrækkerpistolen har en låseanordning. Når knappen er aktiveret, kan aftrækkeren ikke driftes.



THERMAL SENSOR

En termisk sensor beskytter motoren mod overbelastning. Maskinen genstarter efter et par minutter, når den termiske sensor er afkølet.

3. Betjeningsvejledning

3.1 Tilslutning af haveslange

Skrue vandtilførselskoblingen (8) fast på vandtilførslen. Bemærk: Tilførselsfilteret (A) skal altid monteres i vandtilførselsrøret for at filtrere sand, kridt og andre urenheder fra, da disse vil beskadige pumpens ventiler.

Forsigtig: Hvis filteret ikke monteres, bortfalder garantien.

Tilslut haveslangen med en standard hurtigkobling

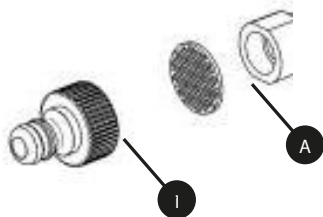

3.2 Montering af højtryksslange

DK

Sæt højtryksslangen på pistolen og maskinen.

Tag højtryksslangen af ved at trykke på palen (A) eller knappen (B)

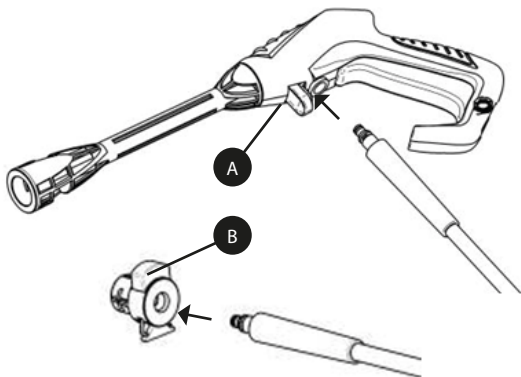

3.3 Montering af lanse og dyse

Skub lansen ind i håndvåbnet

Drej den, når den er sat i. Forsigtig: Sørg for, at lansen sidder ordentligt fast på pistolen.

Sæt dysen på. Vær forsigtig: Når dysen sættes på, skal knappen (A) på dysen komme ud. Kontrollér, at dysen sidder ordentligt fast, før du aktiverer aftrækkeren.

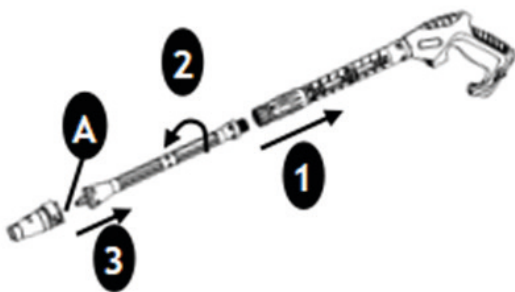

Vær opmærksom: Alle tilbehørsdyser skal installeres som ovenfor.

3.4 Vandtilslutning

DK

Tilslutning af vandforsyning

Følg din vandleverandørs anvisninger.

For oplysninger om tilslutning, se datapladen/tekniske specifikationer

Brug en forstærket slange (medfølger ikke) med en standardtilslutning (udvendig diameter: 16 mm/indvendig 12 mm, maksimal længde: 25 m).

VIGTIGT! Brug kun vand uden urenheder. Hvis der er risiko for sandpartikler i indløbsvandet (f.eks. fra din egen brønd), skal der monteres et ekstra filter.

Lad vandet løbe gennem vandslangen, før du slutter den til maskinen, så sand og snavs ikke trænger ind i maskinen. Bemærk: Kontrollér, at filteret er monteret i vandtilførselsrøret, og at det ikke er tilstoppet.

Tilslut vandslangen til vandforsyningen ved hjælp af lynkoblingen (indløbsvand, maks. tryk: 10 bar, maks. temperatur: 60 °C).

Tænd for vandet.

3.5 Start/stop af maskinen

Pistolen (1) og lansen påvirkes af tilbageslag under drift - hold dem altid godt fast med begge hænder.

VIGTIGT: Ret dysen mod jorden.

Kontrollér, at maskinen står i lodret position. **BEMÆRK:**

Placer ikke maskinen i langt græs!

Slip aftrækkerlåsen.

Tryk på håndpistolens aftrækker (1), og lad vandet løbe, indtil al luft er sluppet ud af vandslangen.

Tryk på start/stop-kontakten (4).

Aktiver aftrækkeren på håndvåbnet (1).

Juster altid afstanden og dermed trykket på dysen i forhold til den overflade, der skal rengøres.

Tildæk ikke maskinen under drift, og brug den ikke i et rum uden tilstrækkelig ventilation!

BEMÆRK: Hvis maskinen efterlades eller ikke bruges i 5 minutter, skal den slukkes på start/stop-kontakten (4) "O":

Tryk på start/stop-kontakten (4) "O".

Tag det elektriske stik (10) ud af stikkontakten.
Luk for vandtilførslen, og tryk på håndpistolens
aftrækker (1) for at aflaste maskinen for tryk.
Lås håndvåbnet (1)

Når aftrækkeren (1) slippes, stopper maskinen automatisk.
Maskinen starter igen, når du aktiverer udløseren igen (1).

3.6 Multidyse

Trykket på multidysen kan justeres ved at dreje den. ADVARSEL: Gør ikke dette under drift for at undgå, at strålen rammer hånden.

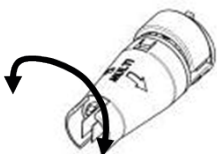

3.7 Brug af indbygget vaskemiddelflaske

1. Skru låget af den indbyggede vaskemiddelflaske.
2. Fyld vaskemiddel i den indbyggede vaskemiddelflaske (A)
3. Skift dysen på sprøjtepistolen til vaskemiddeldysen som vist nedenfor:



4. Sprøjt derefter med rengøringsmiddel.

1.) Montering af pistolkrog :

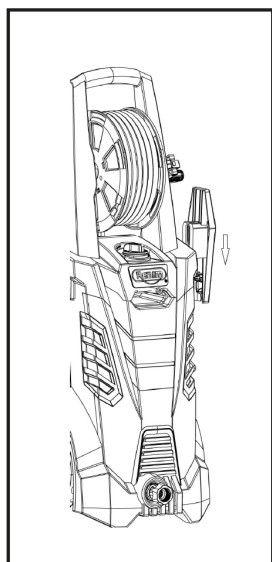
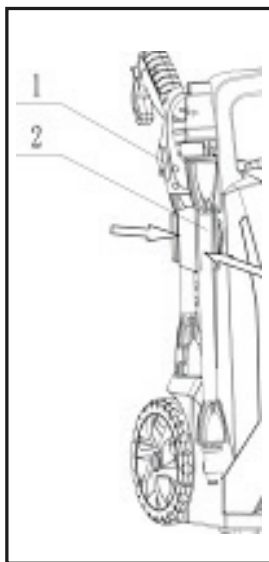
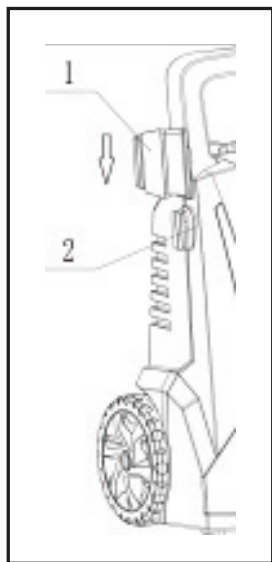

2) Hurtigkoblingsstruktur på maskinkroppen. Alt tilbehøret kan opbevares på maskinen.

4. Instruktioner efter brug

Maskinen skal opbevares i et frostfrit rum!

Pumpe, slange og tilbehør skal altid tømmes for vand før opbevaring på følgende måde:
Stop maskinen (tryk på start/stop-kontakten "O", og tag vandslangen, højtryksslangen og dysen af).

Genstart maskinen, og aktiver aftrækkeren på håndvåbnet. Lad maskinen køre, indtil der ikke løber mere vand gennem pistolen. Stop maskinen, tag stikket ud, og rul slangen og kablet op.

Anbring pistol, lanse, dyser og andet tilbehør i holderne på maskinen. Krogen kan bruges til opbevaring af slange og ledning. Alt tilbehør kan opbevares i vaskemaskinen efter brug.

ADVARSEL: Start aldrig en frossen maskine.
Frostskader er ikke dækket af garantien!

5. Beskyttelse af miljøet

Gamle apparater indeholder værdifulde materialer, som kan genbruges. Sørg venligst for korrekt genbrug af gamle apparater. Brug venligst dine gamle apparater ved hjælp af passende indsamlingssystemer.

6. Vedligeholdelse, rengøring og reparation

ADVARSEL! Tag altid stikket ud af stikkontakten før vedligeholdelse eller rengøring.

For at sikre et langt og problemfrit arbejdsliv skal du følge følgende vejledning:
Vask vandslangen, højtryksslangen, sprøjtelansen og tilbehøret før montering.

Rengør stikkene for støv og sand.

Skyl vaskemiddelsprøjten efter brug.

Rengør dyserne.

Enhver reparation skal altid foretages på et autoriseret værksted med originale reservedele.

6.1 Rengøring af indløbsfilteret

DK

Rengør vandindløbsfilteret regelmæssigt en gang om måneden eller oftere alt efter brug.

Løsn forsigtigt filteret med en skruetrækker, og rengør det. Tjek, at den er intakt, før du monterer den igen.

Indløbsfilteret skal altid monteres inde i vandtilførselsrøret for at filtrere sand, kridt og andre urenheder fra, da de vil beskadige pumpens ventiler.

FORSIGTIG: Hvis filteret ikke monteres, bortfalder garantien.

6.2 Rengøring af udluftningskanaler

Maskinen skal holdes ren, så køleluften kan passere frit gennem maskinens ventilationsåbninger.

6.3 Smøring af koblinger

For at sikre en nem tilslutning og at o-ringene ikke tørrer ud, skal koblingerne smøres regelmæssigt.

6.4 Sådan bruger du nålen

Drej den justerbare dyse for at adskille de to dele og blotlægge sprøjtehullet. Tag derefter fat i nålens håndtag, før den ind i hullet, og fjern til sidst eventuelle

Advarsel:

1. Afbryd strømmen før brug
2. Komme væk fra børn
3. Ret den ikke mod dig selv eller andre
4. Hold den tør og ren
5. Brug den ikke til andre formål

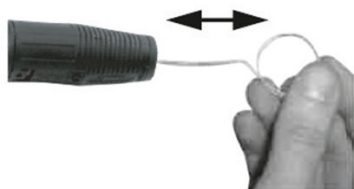

Symptom	Årsag	Anbefalet handling
Maskinen vil ikke starte	Maskinen er ikke tilsluttet Defekt stikkontakt Sikringen er sprunget Defekt forlængerkabel	Sæt maskinen i stikkontakten Prøv en anden beholder Udskift sikringen; Tag stikket ud af andre apparater Prøv uden forlængerkablet
Svingende tryk	Pumpen suger luft ind Ventiler er snavsede, slidte eller sidder fast Vandforsyningen er ikke tilstrækkelig Pumpens tætninger er slidte	Kontrollér, at slanger og tilslutninger er lufttætte. Kontakt dit servicecenter Øg vandtrykket, tjek for blokeringer og/eller skift det store rør. Kontakt dit nærmeste servicecenter
Maskinen stopper	Sikringen er sprunget Forkert netspænding Termisk sensor aktiveret Delvist blokeret stråle	Udskift sikringen Tag stikket ud af andre apparater Kontroller, at netspændingen svarer til specifikationerne på typeskiltet Lad maskinen køle af i 5 minutter Rengør strålen med en nål og ved at sprøjte vand baglæns gennem strålen.
Sikring sprunget	Sikring for lille For høj strømstyrke	Udskift den med en sikring med højere ampereforbrug end vaske-maskinen. Prøv uden forlængerkablet
Pulserende maskine	Luft i indløbsslange/pumpe Utilstrækkelig forsyning af vand genereret Delvist blokeret stråle Vandfilteret er blokeret Foldet rør	Lad maskinen køre med åben aftrækker, indtil det normale arbejdstryk er genoprettet. Øg vandtrykket, tjek for blokeringer og/eller skift det store rør. Rengør strålen med en nål og ved at sprøjte vand baglæns gennem strålen. Rengør filteret Fold røret ud
Maskinen tænder og slukker af sig selv	Pumpesikring og/eller udløser ude af drift Ingen vandforsyning	Kontakt dit nærmeste servicecenter Tilslut vandtilførslen.
Maskinen er tændt, men der kommer ikke noget vand ud	Vandfilteret er blokeret Blokert stråle	Rengør filteret Rengør strålen med en nål og ved at sprøjte vand baglæns gennem strålen.

Symbolet på produktet eller dets emballage angiver, at dette produkt ikke må behandles som husholdningsaffald. I stedet skal det afleveres til det relevante indsamlingssted for genbrug af elektrisk og elektronisk udstyr. Ved at sikre, at dette produkt bortskaffes korrekt, hjælper du med at forhindre potentielle negative konsekvenser for miljøet og menneskers sundhed, som ellers kunne være forårsaget af u hensigtsmæssig affaldshåndtering af dette produkt. For mere detaljerede oplysninger om genbrug af dette produkt bedes du kontakte dit lokale kommunekontor, din husholdningsaffaldsservice eller den butik, hvor du har købt produktet.



Garantibetingelser

3 års garanti – SLATE elværktøj

SLATE elværktøj er dækket af 3 års garanti mod fejl i materialer og udførelse under normal brug. Garantien er gyldig fra købsdatoen og Gælder kun for værktøj købt hos autoriserede forhandlere.

Hvad er dækket:

1. Defekter i materialer eller udførelse under normale driftsforhold.
2. Udskiftning eller reparation af defekte dele efter SLATE's skøn.
3. Arbejdsomkostninger i forbindelse med garantireparationer.

Hvad er ikke dækket:

Denne garanti dækker ikke skader som følge af:

1. Misbrug, forkert brug eller betjening uden for det tilsigtede formål.
2. Synlige skader forårsaget af fald, stød eller fysisk misbrug.
3. Vandskade eller udsættelse for væsker.
4. Overbelastning af værktøjet ud over dets nominelle kapacitet.
5. Uautoriserede reparationer, adskillelse eller ændringer.
6. Normal slitage.

Købsbevis er påkrævet for alle garantikrav.

Garantien gælder kun til den oprindelige køber og kan ikke overdrages.

For garantihjælp, kontakt venligst din lokale SLATE-forhandler

FORSIKTIG: Ikke bruk denne enheten før du har lest instruksjonene.

- Apparatet er kun beregnet for privat bruk utendørs og ikke for kommersiell bruk.
- Hold dette apparatet borte fra varme, direkte sollys, fuktighet, regn, is og skarpe kanter.
- Ikke la noen som ikke har fått opplæring i drift av høytrykksspyler, bruke maskinen uten først å ha lest bruksanvisningen.
- ADVARSEL: Høytrykksspylere må ikke brukes av barn.
- Før du starter maskinen, må du nøye kontrollere at den ikke er defekt. Hvis du finner noe, må du ikke starte maskinen og kontakte din lokale forhandler.
- Sørg spesielt for at isolasjonen i den elektriske kablen er i perfekt stand og fri for sprekker. Hvis den elektriske kablen er skadet, må den skiftes ut av et godkjent, lokalt servicesenter.
- ADVARSEL: Høytrykksdyser kan være farlige hvis de brukes feil. Strålen må ikke rettes mot personer, elektrisk utstyr som er koblet til strømnettet, eller mot selve apparatet.

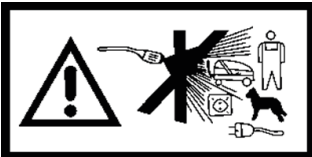

- ADVARSEL: Ikke bruk apparatet i nærheten av andre personer med mindre de har på seg verneklær.
- FORSIKTIG: Ikke rett strålen mot deg selv eller andre personer for å rengjøre klær eller sko.
- Hold lansen godt i hendene.
- Operatøren og personer i nærheten av rengjøringsområdet må treffe nødvendige tiltak for å beskytte seg mot løst rusk når maskinen er i bruk.
- Bruk vernehansker og -klær under bruk.

- **ADVARSEL:** Apparatet er konstruert for bruk med et rengjøringsmiddel som er levert eller anbefalt av produsenten. Bruk av andre rengjøringsprodukter eller kjemiske produkter kan påvirke apparatets sikkerhet.
- **ADVARSEL:** Koble apparatet fra strømforsyningen før du utfører vedlikehold.
- **FORSIKTIG:** For å garantere apparatets sikkerhet må du kun bruke reservedeler som er levert eller godkjent av produsenten.
- Ikke bruk apparatet hvis strømkabelen eller viktige deler av apparatet er skadet, f.eks. sikkerhetsanordningen, høytrykksslangen eller håndvåpenet.
- Ikke bruk apparatet med våte hender. Hvis apparatet er fuktig eller vått, må du straks trekke ut støpselet. Ikke legg den i vann.
- Dekkene og ventilene på dekkene kan bli skadet av høytrykksstrålen og kan sprekke.
- Bruk aldri maskinen i omgivelser der det er advarsel om eksplosjon.
- Det er forbudt å rengjøre asbestholdige overflater med høyt trykk.
- Denne høytrykksspyleren må ikke brukes i temperaturer under 0 °C.
- **FORSIKTIG -** Slang, tilbehør og høytrykkskoblinger er viktige for maskinens sikkerhet. Bruk kun slanger, tilbehør og koblinger som er anbefalt av produsenten.
- **ADVARSEL:** Utilstrekkelige skjøteledninger kan være farlige. Kabler og spoler må alltid ruller helt ut for å unngå overoppheting av kablet.
- Hvis du bruker en skjøteledning, må støpselet og kontakten være vannrett og oppfylle kravene nedenfor når det gjelder dimensjonene på kablet.
 - 1,0 mm², maks. 12.5 m
 - 1,5 mm², maks. 20 m
- Hvis strømkabelen er skadet, må den skiftes ut av produsenten, deres serviceverksted eller en kvalifisert fagperson for å unngå advarsel.

- ADVARSEL: Denne maskinen er ikke beregnet på å brukes av personer (inkludert barn) med nedsatt fysisk, sensorisk eller mental kapasitet eller som mangler erfaring eller kunnskap.
- ADVARSEL: Barn må holdes under oppsyn for å sikre at de ikke leker med apparatet.
- FORSIKTIG - Eksplosjonsfare - ikke spray brennbare væsker, og ikke rett strålen mot brennbare væsker.
- ADVARSEL: Vann som har sirkulert i antitilbakestrømningssystemet, kan ikke drikkes.
- ADVARSEL: Ikke bruk apparatet hvis strømkabelen eller viktige deler av apparatet er skadet, f.eks. sikkerhetsanordninger, høytrykkslanger og håndvåpen.
- ADVARSEL: Hvis du har en skjøteledning, må den være vanntett.
- ADVARSEL: Når du slår på maskinen, oppstår det en rekyllbevegelse på grunn av kraften fra vannstrålen. Bruk to hender for å kontrollere lansen. Bruk vernehansker når du bruker apparatet. Bruk egnede verneklær.
- Ved utilsiktet kontakt med vaskemiddel, vask med vann. Hvis væsken kommer i kontakt med øynene, må du oppsøke legehjelp (vaskemiddelet kan forårsake irritasjon eller forbrenning).
- Hvis apparatet skulle gå i stykker, må du ikke forsøke å reparere det selv, men kontakte en profesjonell tekniker for å unngå advarsel.

Tilkobling av hovedstrøm

- Det anbefales at strømforsyningen til denne maskinen har en jordfeilbryter (RCD) som bryter strømmen hvis lekkasjestrømmen overstiger 30 mA i 30 ms.

Tekniske data

Nominelt trykk	110 bar
Maks. trykk	165 bar
Flyt	5,8 l/min
kraft	2200 W
Spenning	230 V/50 Hz
Vibrasjonspistol	Maks 2,25 m/s ²
Vanntemperatur	5~60 °C

Kretsløpet

NO

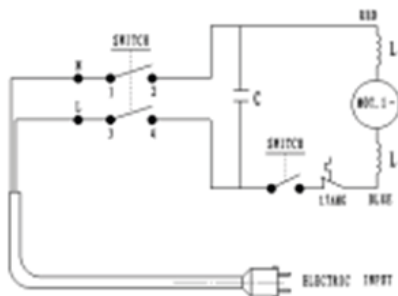

1. Pistolmunnstykke
2. Kanonlans
3. Pistolhåndtak
4. Høytrykkslange
5. Uttakskontakt
6. Maskinkropp
7. Slangetrommel
8. Strømkabel
9. Plugg
10. Innløpsslange
11. Vannkran

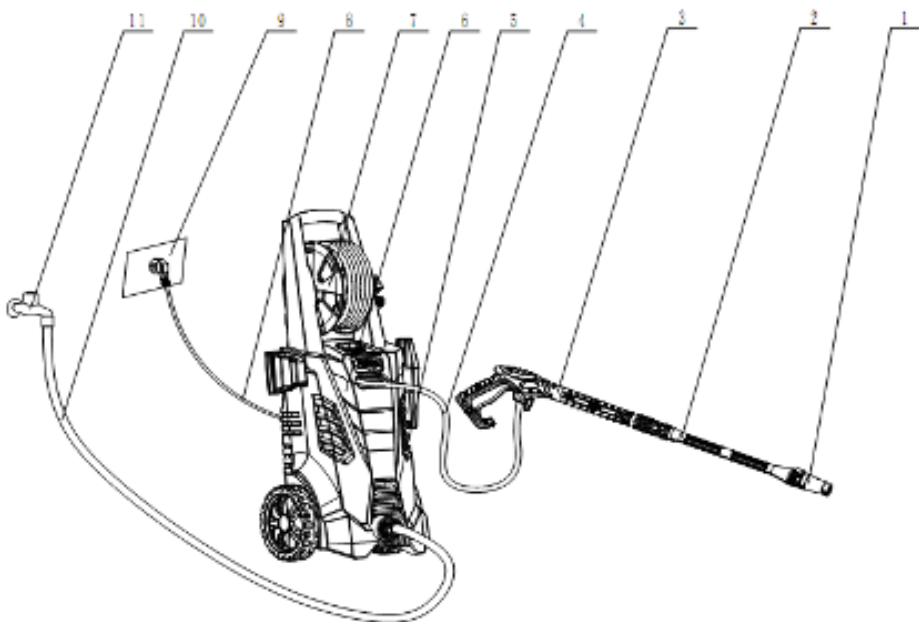

2. Instruksjoner for første gang

NO

I dette avsnittet forklares det i detalj hvordan du klargjør høytrykksspyleren for bruk.

SIKKERHETSANORDNINGER

- Avlastningsventilen kan redusere trykket hvis det overskrider forhåndsinnstilte verdier.

Låseanordning på avtrekkeren (se illustrasjonen i begynnelsen av denne håndboken): Avtrekkerpistolen er utstyrt med en låseanordning. Når knotten er aktivert, kan ikke avtrekkeren driftes.



THERMAL SENSOR

En termisk sensor beskytter motoren mot overbelastning. Maskinen starter på nytt etter noen minutter når varmesensoren har kjølt seg ned.

3. Bruksanvisning

3.1 Tilkobling av hageslange

Skru vanninntakskoblingen (8) fast på vanninntaket. Merk: Inntaksfilteret (A) må alltid monteres i vanninntaksrøret for å filtrere bort sand, kalk og andre urenheter, da disse kan skade pumpens ventiler.

Forsiktig! Hvis filteret ikke monteres, bortfaller garantien.

Koble til hageslangen med en standard hurtigkobling

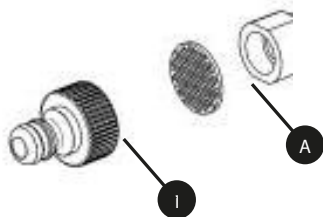

3.2 Montering av høytrykkslange

NO

Fest høytrykkslangen til håndvåpenet og maskinen.

Koble fra høytrykkslangen ved å trykke på sperren (A) eller knappen (B)

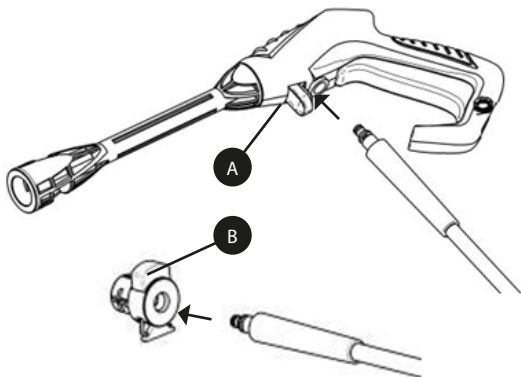

3.3 Montering av lanse og dyse

Skyv lansen inn i håndvåpenet

Når den er satt inn, snur du den. Forsiktig! Sørg for at lansen er ordentlig festet til pistolen

Fest munnstykket. Vær forsiktig: Når munnstykket festes, skal knappen (A) på munnstykket komme ut. Kontroller at munnstykket er ordentlig festet før du aktiverer avtrekkeren.



Vær oppmerksom på følgende: Alle tilbehørsdyser må installeres som beskrevet ovenfor.

3.4 Vanntilkobling

NO

Koble til vannforsyningen

Følg instruksjonene fra vannleverandøren.

For informasjon om tilkobling, se dataskiltet/tekniske spesifikasjoner

Bruk en forsterket slange (medfølger ikke) med standard tilkobling (utvendig diameter: 16 mm/innvendig diameter: 12 mm, maks. lengde: 25 m).

VIKTIG! Bruk kun vann uten urenheter. Hvis det er risiko for sandpartikler i inntaksvannet (f.eks. fra egen brønn), bør det monteres et ekstra filter.

La vannet renne gjennom vannslangen før du kobler den til maskinen for å hindre at sand og smuss trenger inn i maskinen. Merk: Kontroller at filteret er montert i vanninntaksrøret og at det ikke er tilstoppet.

Koble vannslangen til vanntilførselen ved hjelp av hurtigkoblingen (inntaksvann, maks. trykk: 10 bar, maks. temperatur: 60 °C).

Slå på vannet.

3.5 Start/stopp av maskinen

Pistolen (1) og lansen påvirkes av tilbakeslag under drift - hold dem alltid godt fast med begge hender.

VIKTIG! Rett munnstykket mot bakken.

Kontroller at maskinen står i oppreist stilling. **MERK:**

Ikke plasser maskinen i langt gress!

Løsne avtrekkerlåsen.

Aktiver avtrekkeren på håndpistolen (1), og la vannet renne til all luft har sluppet ut av vannslangen.

Trykk på start/stopp-bryteren (4).

Aktiver avtrekkeren på håndvåpenet (1).

Juster alltid avstanden og dermed trykket på munnstykket i henhold til overflaten som skal rengjøres.

Ikke dekk til maskinen under drift eller bruk den

i et rom uten tilstrekkelig ventilasjon!

MERK: Hvis maskinen blir stående eller ikke brukes på 5 minutter, må den slås av på start/stopp-bryteren (4) "O":

Trykk på start/stopp-bryteren (4) "O".

Trekk støpselet (10) ut av stikkkontakten.

Steng av vanntilførselen og aktiver avtrekkeren på håndpistolen (1) for å avlaste maskinen for trykk.
Lås håndvåpenet (1)

Når avtrekkeren (1) slippes, stopper maskinen automatisk.
Maskinen starter igjen når du aktiverer avtrekkeren (1) på nytt

3.6 Multidyse

Trykket på multidysen kan justeres ved å vri på den. **ADVARSEL:**
Ikke gjør dette under drift for å unngå at strålen treffer hånden.

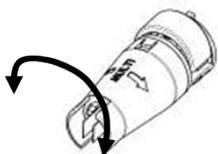

3.7 Bruk av innebygd vaskemiddelflaske

1. Skru av lokket på den innebygde vaskemiddelflasken.
2. Fyll vaskemiddel i den innebygde vaskemiddelflasken (A)
3. Bytt munnstykket på sprøytepistolen til vaskemiddeldysen som vist nedenfor:



4. Spray deretter vaskemiddel.

1.) Montering av pistolkrok:

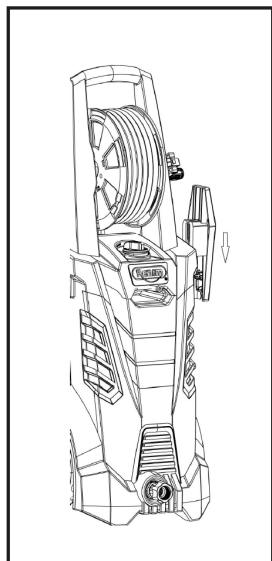
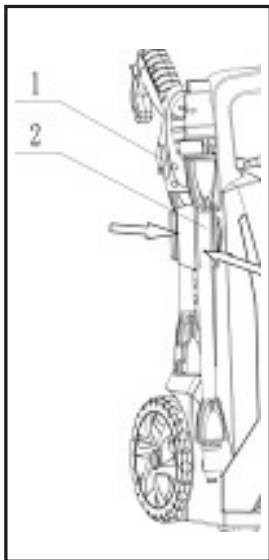
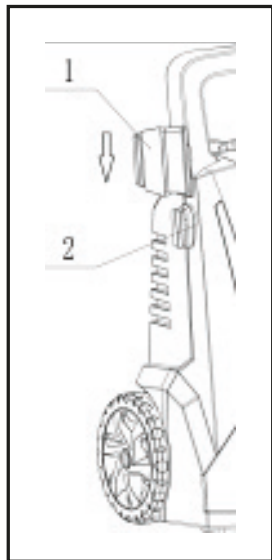

2) Hurtigkoblingsstruktur på maskinhuset. Alt tilbehøret kan oppbevares på maskinen.

Maskinen skal oppbevares i et frostfritt rom!

Pumpe, slange og tilbehør skal alltid tømmes for vann før oppbevaring på følgende måte:
Stopp maskinen (trykk på start/stopp-bryteren "O" og koble fra vannslangen, høytrykksslangen og munnstykket

Start maskinen på nytt, og aktiver avtrekkeren på håndvåpenet. La maskinen gå til det ikke renner mer vann gjennom pistolen.

Stopp maskinen, trekk ut støpselet og rull opp slangen og kabelen.

Plasser pistolen, lansen, dysene og annet tilbehør i holderne på maskinen. Kroken kan brukes til oppbevaring av slange og ledning. Alt tilbehør kan oppbevares i vaskemaskinen etter bruk.

ADVARSEL: Start aldri en frossen maskin. Frostskafer dekkes ikke av garantien!

5. Beskyttelse av miljøet

Gamle hvitevarer inneholder verdifulle materialer som kan gjenvinnes. Sørg for forsvarlig resirkulering av gamle apparater. Kast de gamle apparatene dine i egnede innsamlingssystemer for bruk.

6. Vedlikehold, rengjøring og reparasjon

ADVARSEL! Trekk alltid støpselet ut av stikkkontakten før vedlikehold eller rengjøring.

For å sikre en lang og problemfri levetid, vennligst følg følgende veiledning:
Vask vannslangen, høytrykksslangen, sprøytelansen og tilbehøret før montering.

Rengjør kontaktene for støv og sand.

Skyll vaskemiddelsprøutestyret etter bruk.

Rengjør dysene.

Reparasjoner skal alltid utføres på et autorisert verksted med originale reservedeler.

6.1 Rengjøring av innløpsfilter

NO

Rengjør vanninntaksfilteret regelmessig en gang i måneden eller oftere avhengig av bruken.

Løsne filteret forsiktig med en skrutrekker og rengjør det .
Kontroller at den er intakt før du monterer den på nytt.

Innløpsfilteret må alltid monteres inne i vanninntaksrøret for å filtrere bort sand, kalk og andre urenheter, da disse kan skade pumpeventilene.

FORSIKTIG: Hvis filteret ikke monteres, bortfaller garantien

6.2 Rengjøring av luftventiler

Maskinen bør holdes ren slik at kjøleluften kan passere fritt gjennom maskinens ventilasjonsåpninger.

6.3 Smøring av koblinger

For å sikre en enkel tilkobling og at o-ringene ikke tørker inn, bør koblingene smøres regelmessig.

6.4 Sådan bruger du nålen

Roter det justerbare munnstykket for å skille de to delene fra hverandre og eksponere sprøytehullet. Ta deretter tak i håndtaket på nålen, før den inn i hullet, og fjern til slutt eventuelle hindringer.

Advarsel:

1. Slå av strømmen før bruk
2. Komme seg vekk fra barn
3. Ikke rett den mot deg selv eller andre
4. Hold den tørr og ren
5. Ikke bruk den til andre formål

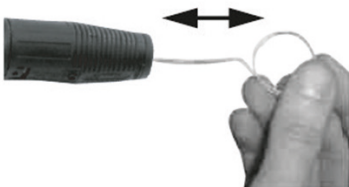

Symptom	Årsak	Anbefalte tiltak
Maskinen vil ikke starte	Maskinen er ikke koblet til strømmettet Defekt beholder Sikringen har gått Feil på skjøteledningen	Koble til maskinen Prøv en annen beholder Bytt ut sikringen; koble fra andre apparater Prøv uten skjøteledningen
Svingende trykk	Pumpen trekker inn luft Ventilene er skitne, slitte eller sitter fast Vannforsyningen er ikke tilstrekkelig Slitte pumpeetninger	Kontroller at slanger og tilkoblinger er lufttette. Kontakt servicesenteret ditt Øk vanntrykket, se etter blokkeringer og/eller bytt det store røret. Kontakt ditt nærmeste service-senter
Maskinen stopper	Sikringen har gått Feil nettspenning Termisk sensor aktivert Delvis blokkert stråle	Skift ut sikringen Koble fra andre apparater Kontroller at nettspenningen er i samsvar med spesifikasjonene på typeskiltet La maskinen avkjøles i 5 minutter Rengjør dysen med en nål og ved å spraye vann bakover gjennom dysen
Sikring gått	Sikring for liten For høy strømstyrke	Bytt den ut med en sikring med høyere strømforbruk enn vaske-maskinen. Prøv uten skjøteledningen
Pulserende maskin	Luft i innløpsslange/pumpe Utilstrekkelig tilførsel av vann generert Delvis blokkert stråle Vannfilteret er blokkert Brettet rør	La maskinen kjøre med åpen avtrekker til det vanlige arbeidstrykket gjenopprettes. Øk vanntrykket, se etter blokkeringer og/eller bytt det store røret. Rengjør dysen med en nål og ved å spraye vann bakover gjennom dysen Rengjør filteret Brett ut røret
Maskinen slår seg av og på av seg selv	Pumpesikring og/eller utløser er defekt Ingen vannforsyning	Kontakt ditt nærmeste service-senter Koble til inntaksvannet.
Maskinen er på, men det kommer ikke noe vann ut	Vannfilteret er blokkert Blokkert stråle	Rengjør filteret Rengjør dysen med en nål og ved å spraye vann bakover gjennom dysen

Symbolet på produktet eller på emballasjen indikerer at dette produktet ikke kan behandles som husholdningsavfall. I stedet skal det leveres til det aktuelle innsamlingsstedet for gjenvinning av elektrisk og elektronisk utstyr. Ved å sørge for at dette produktet avhendes på riktig måte, vil du bidra til å forhindre potensielle negative konsekvenser for miljøet og menneskers helse, som ellers kan forårsakes av feilaktig avfallshåndtering av dette produktet. For mer detaljert informasjon om resirkulering av dette produktet, vennligst kontakt ditt lokale bykontor, renovasjonstjenesten for husholdningsavfall eller butikken der du kjøpte produktet.



Garantivilkår og -betingelser

3 års garanti – SLATE elektroverktøy

SLATE elektroverktøy er dekket av en 3-års garanti mot defekter i materialer og utførelse under normal bruk. Garantien er gyldig fra kjøpsdato og gjelder kun verktøy kjøpt fra autoriserte forhandlere.

Hva dekkes:

1. Defekter i materialer eller utførelse under normale driftsforhold.
2. Utskifting eller reparasjon av defekte deler, etter SLATES skjønn.
3. Arbeidskostnader knyttet til garantireparasjoner.

Hva dekkes ikke:

Denne garantien dekker ikke skader som skyldes:

1. Misbruk, feil bruk eller bruk utenfor det tiltenkte formålet.
2. Synlig skade forårsaket av fall, støt eller fysisk mishandling.
3. Vannskader eller eksponering for væsker.
4. Overbelastning av verktøyet utover nominell kapasitet.
5. Uautoriserte reparasjoner, demontering eller modifikasjoner.
6. Normal slitasje.

Kjøpsbevis kreves for alle garantikrav.

Garantien gjelder kun til den opprinnelige kjøperen og kan ikke overføres.

For garantihjelp, vennligst kontakt din lokale SLATE-forhandler.

FÖRSIKTIGHET: Använd inte denna enhet innan du har läst instruktionerna.

- Apparaten är endast avsedd för privat användning utomhus och inte för kommersiell användning.
- Håll apparaten borta från värme, direkt solljus, fukt, regn, is och vassa kanter.
- Låt inte någon som inte har fått utbildning i Användning av högtryckstvätt använda maskinen utan att först ha läst bruksanvisningen.
- **WARNING:** Högtryckstvättar får inte användas av barn.
- Innan du startar maskinen ska du noggrant kontrollera att den inte är defekt. Om du upptäcker något, starta inte maskinen och kontakta din lokala återförsäljare.
- Se särskilt till att elkabelns isolering är i perfekt skick och fri från sprickor. Om elkabeln är skadad måste den bytas ut av en auktoriserad lokal serviceverkstad.
- **WARNING:** Högtrycksstrålar kan vara farliga om de används på fel sätt. Strålen får inte riktas mot personer, elutrustning som är ansluten till elnätet eller mot själva apparaten.

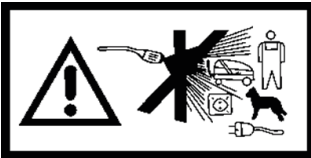

- **WARNING:** Använd inte apparaten i närheten av andra personer om de inte bär skyddskläder.
- **OBSERVERA:** Rikta inte strålen mot dig själv eller andra personer för att rengöra kläder eller skor.
- Håll lansen stadigt i dina händer.
- Operatören och personer som befinner sig i närheten av rengöringsområdet måste vidta nödvändiga åtgärder för att skydda sig mot skräp som lossnar när maskinen används.

- Använd skyddshandskar och skyddskläder under användning.
- **WARNING:** Apparaten har konstruerats för Användning med rengöringsmedel som tillhandahålls eller rekommenderas av tillverkaren. Användning av andra rengöringsmedel eller kemiska produkter kan påverka apparatens säkerhet.
- **WARNING:** Koppla bort apparaten från strömförsörjningen innan du utför något underhåll.
- **OBSERVERA:** För att garantera apparatens säkerhet får du endast använda reservdelar som levererats eller godkänts av tillverkaren.
- Använd inte apparaten om strömkabeln eller viktiga delar av apparaten är skadade, t.ex. säkerhetsanordningen, högtrycksslangen eller pistolen.
- Använd inte apparaten med våta händer. Om apparaten är fuktig eller våt ska du omedelbart dra ur kontakten. Placera den inte i vatten.
- Däcken och ventilerna på däcken kan skadas av högtrycksstrålen och kan spricka.
- Använd aldrig maskinen i en miljö där det finns risk för explosion.
- Det är förbjudet att rengöra asbesthaltiga ytor med högt tryck.
- Denna högtrycksvätt får inte ha användning i temperaturer under 0° C.
- **FÖRSIKTIGHET** - Slangar, tillbehör och högtryckskopplingar är viktiga för maskinens säkerhet. Användning endast slangar, tillbehör och kopplingar som rekommenderas av tillverkaren.
- **WARNING:** Olämpliga förlängningskablar kan vara farliga. Kablar och spolar måste alltid vara helt utrullade för att undvika överhettning av kabeln.
- Om en förlängningskabel används måste kontakten och uttaget vara vattentäta och uppfylla nedanstående krav på kabelns mått.
 - 1,0 mm², max. 12.5 m
 - 1,5 mm², max. 20 m
- Om nätkabeln är skadad måste den bytas ut av tillverkaren, deras serviceombud eller en kvalificerad fackman för att undvika varning.

- VARNING: Denna maskin är inte avsedd för användning av personer (inklusive barn) med nedsatt fysisk, sensorisk eller mental förmåga eller som saknar erfarenhet eller kunskap.
- VARNING: Barn måste hållas under uppsikt för att säkerställa att de inte leker med apparaten.
- FÖRSIKTIGHET - Explosionsrisk - spruta inte brandfarliga vätskor och rikta inte strålen mot brandfarliga vätskor.
- VARNING: Vatten som har cirkulerat i återströmningsskyddet är inte drickbart.
- VARNING: Använd inte apparaten om strömkabeln eller viktiga delar av apparaten är skadade, t.ex. säkerhetsanordningar, högtrycksslanger och pistol.
- VARNING: Om du har en förlängningskabel måste den vara vattentät.
- VARNING: När du sätter på maskinen uppstår en rekyrlörelse på grund av vattenstrålens kraft. Använd två händer för att styra lansen. Använd skyddshandskar när du gör användning av apparaten. Använd lämpliga skyddskläder.
- Vid oavsiktlig kontakt med rengöringsmedel, tvätta med vatten. Om vätskan kommer i kontakt med ögonen, uppsök läkare (tvättmedlet kan orsaka irritation eller brännskador).
- Om apparaten skulle gå sönder ska du inte försöka reparera den själv, utan kontakta en professionell tekniker för att undvika varning.

Huvudströmanslutning

- Det rekommenderas att elförsörjningen till denna maskin innehåller en jordfelsbrytare(RCD) som bryter strömmen om läckströmmen överstiger 30 mA under 30 ms.

Tekniska data

Nominellt tryck	110 bar
Max. tryck	165 bar
Flöde	5,8 l/min
spänning	2200W
Spänning	230V/50Hz
Vibrationspistol	Max 2,25 m/s ²
Vattentemperatur	5~60 °C

Kretsarna

SE

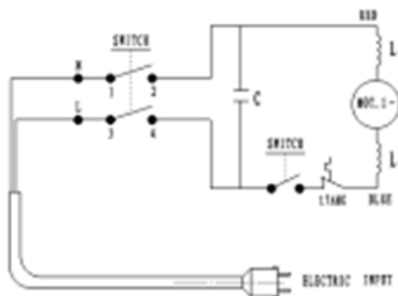

1. Pistolmunstycke
2. Kanonlans
3. Pistolhandtag
4. Högtrycksslang
5. Uttagsanslutning
6. Maskinkropp
7. Slangvinda
8. Strömkabel
9. Plugg
10. Inloppsslang
11. Vattenkran

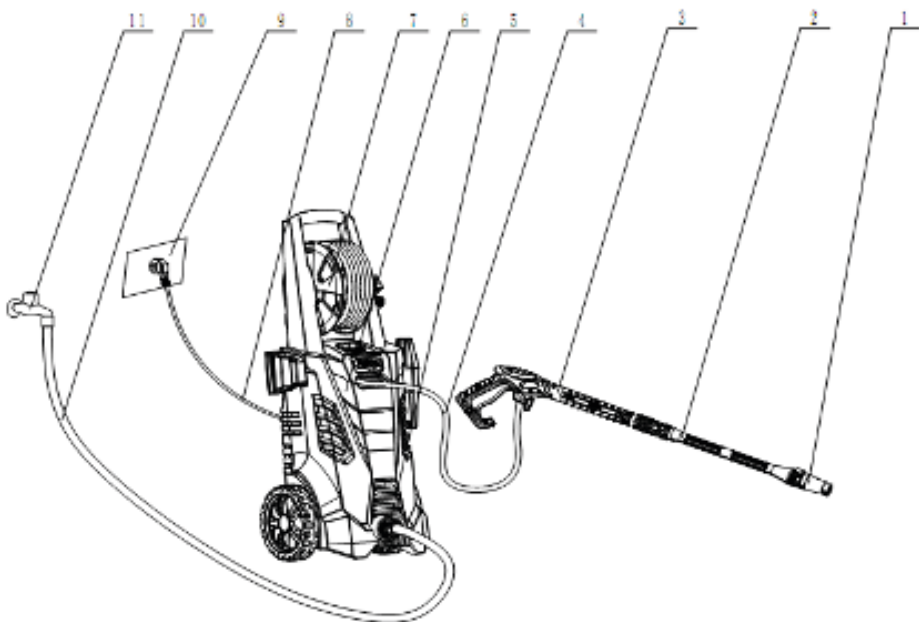

2. Instruktioner för första gången

SE

I detta avsnitt beskrivs i detalj hur högtryckstvätten förbereds för användning.

SÄKERHETSANORDNINGAR

- Avlastningsventilen kan minska trycket om det överskrider förinställda värden..

Låsanordning på avtryckaren (se bild i början av denna bruksanvisning): Avtryckarpistolen är försedd med en låsanordning. När vredet är aktiverat kan avtryckaren inte drifts.



TERMISK SENSOR

En värmesensor skyddar motorn mot överbelastning. Maskinen startar om efter några minuter när värmesensorn har svalnat.

3. Instruktioner för användning

3.1 Anslutning av trädgårdsslang

Skruva fast vatteninloppskopplingen (8) ordentligt på vatteninloppet. Obs: Inloppsfiltrat (A) måste alltid monteras i vatteninloppsröret för att filtrera bort sand, kalk och andra föroreningar, eftersom dessa kan skada pumpventilerna.

Varning för felaktig montering: Om filtrat inte monteras upphör garantin att gälla.

Anslut trädgårdsslangen med en standard snabbkoppling

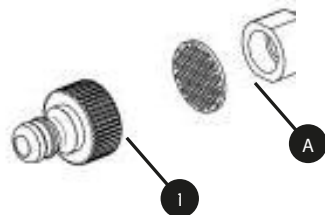

3.2 Montering av högtrycksslang

SE

Koppla högtrycksslangen till pistolen och maskinen.

Lossa högtrycksslangen genom att trycka på spärren (A) eller knappen (B)

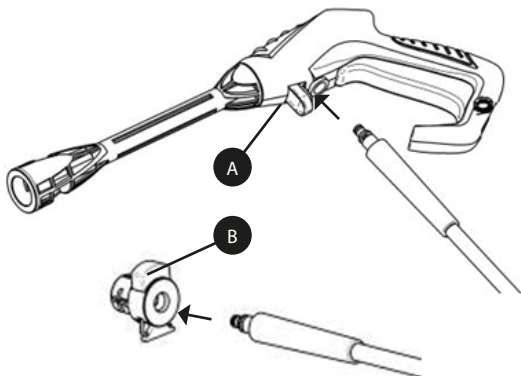

3.3 Montering av lens och munstycke

Skjut in lansen i handeldvapnet

När den är insatt, vrid den. Försiktighetsåtgärder: Se till att lansen är ordentligt fastsatt på pistolen

Sätt på munstycket. Försiktighetsåtgärder: När munstycket monteras ska knappen (A) på munstycket komma ut. Kontrollera att munstycket sitter ordentligt fast innan du aktiverar avtryckaren.

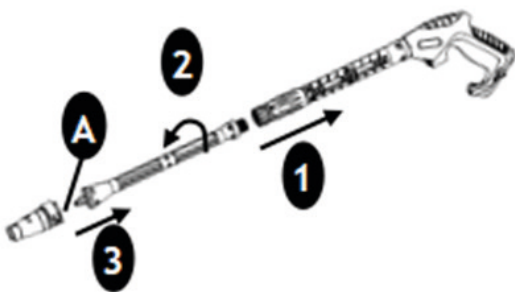

Var uppmärksam: Alla tillbehörsmunstycken måste installeras enligt ovan.

3.4 Vattenanslutning

SE

Ansluta vattentillförseln

Följ din vattenleverantörs anvisningar.

För anslutningsinformation, se dataplattan/tekniska specifikationer

Använd en förstärkt slang (medföljer ej) med standardanslutning

(utvändig diameter: 16 mm/int. 12 mm, maximal längd: 25 m).

VIKTIGT! Användning endast vatten som inte innehåller några orenheter. Om det finns risk för sandpartiklar i inloppsvattnet (t.ex. från din egen brunn) bör ett extra filter monteras.

Låt vattnet rinna genom vattenslangen innan du ansluter den till maskinen för att förhindra att sand och smuts tränger in i maskinen. Obs: Kontrollera att filtret är monterat i vatteninloppsröret och att det inte är igensatt.

Anslut vattenslangen till vattenförsörjningen med hjälp av snabbkopplingen (inloppsvatten, max. tryck: 10 bar, max. temperatur: 60°C). Slå på vattnet.

3.5 Start/stopp av maskinen

Pistolen (1) och lansen påverkas av bakslag under drift

- håll dem alltid stadigt med båda händerna.

VIKTIGT: Rikta munstycket mot marken.

Kontrollera att maskinen står i upprätt läge. NOTERA:

Placera inte maskinen i långt gräs!

Lossa avtryckarspärren.

Aktivera avtryckaren på pistolen (1) och låt vattnet rinna tills all luft har släppts ut ur vattenslangen.

Tryck på start/stopp-knappen (4).

Aktivera avtryckaren på pistolen (1).

Anpassa alltid avståndet och därmed trycket på munstycket efter den yta som ska rengöras.

Täck inte över maskinen under drift och användning den inte i ett rum utan tillräcklig ventilation!

OBS: Om maskinen lämnas eller inte är i användning under 5 minuter måste den stängas av med start/stopp-knappen (4) "O":

Tryck på start/stopp-reglaget (4) "O".

Dra ut stickkontakten (10) ur eluttaget.

Stäng av vattentillförseln och aktivera avtryckaren på pistolen (1) för att lätta på trycket i maskinen.

Lås handeldvapnet (1)

När avtryckaren (1) släpps stannar maskinen automatiskt. Maskinen startar igen när du återaktiverar avtryckaren (1)

3.6 Multi-munstycke

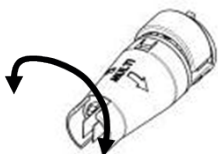

Trycket på multimunstycket kan justeras genom att vrida på det. VARNING: Gör inte detta under drift för att undvika att strålen träffar handen.

3.7 Användning av inbyggd tvättmedelsflaska

1. Skruva av locket på den inbyggda diskmedelsflaskan.
2. Fyll på tvättmedel i den inbyggda tvättmedelsflaskan (A)
3. Byt munstycket på sprutpistolen till munstycket för rengöringsmedel enligt nedan:



4. Spraya sedan rengöringsmedel.

1.) Montering av pistolkrok

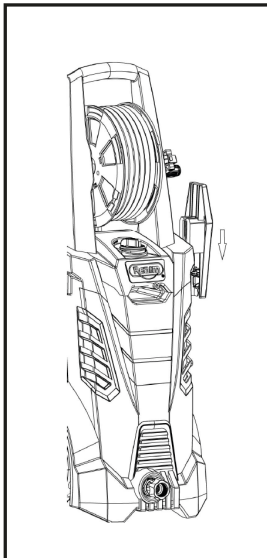
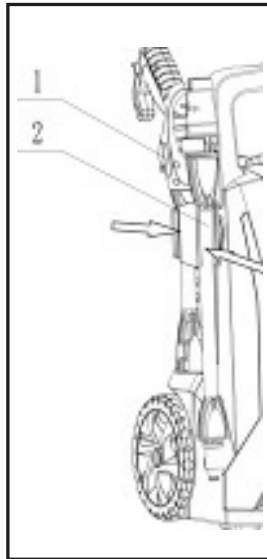
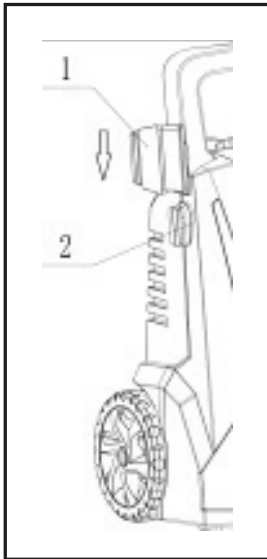

2) Snabbkopplingsstruktur på maskinhuset. Alla tillbehör kan förvaras på maskinen.

4. Instruktioner efter användning

Maskinen ska förvaras i ett frostfritt utrymme!

Pump, slang och tillbehör ska alltid tömmas på

vatten före förvaring enligt följande:

Stoppa maskinen (tryck på start/stopp-knappen "O" och lossa vattenslangen, högtrycksslangen och munstycket)

Starta om maskinen och aktivera avtryckaren på pistolen. Låt maskinen gå tills det inte rinner mer vatten genom pistolen.

Stoppa maskinen, dra ur kontakten och rulla upp slang och kabel.

Placera pistol, lans, munstycken och andra tillbehör i hållarna på maskinen. Kroken kan användas för förvaring av slang och sladd. Alla tillbehör kan förvaras i tvättmaskinen efter användning.

WARNING: Starta aldrig en frusen maskin.

Frostskador omfattas inte av garantin!

5. Skydd av miljön

Gamla apparater innehåller värdefulla material som kan återvinnas.

Vänligen ordna med korrekt återvinning av gamla apparater. Lämna in dina gamla apparater i lämpliga insamlingssystem för användning.

6. Underhåll, rengöring och reparation

WARNING! Dra alltid ut stickkontakten ur eluttaget före underhåll eller rengöring.

För att säkerställa en lång och problemfri livslängd bör du följa följande anvisningar:

Tvätta ur vattenslangen, högtrycksslangen, sprutlansen och tillbehören före montering.

Rengör kontakterna från damm och sand.

Skölj tvättmedelssprutans tillbehör efter användning.

Rengör munstyckena.

Eventuella reparationer ska alltid utföras av en auktoriserad verkstad med originalreservdelar.

6.1 Rengöring av inloppsfilteret

Rengör vatteninloppsfilteret regelbundet en gång i månaden eller oftare beroende på användning.

Lossa försiktigt filteret med en skruvmejsel och rengör det. Kontrollera att den är intakt innan du monterar den igen. Inloppsfilteret måste alltid monteras inuti vatteninloppsröret för att filtrera bort sand, kalk och andra föroreningar, eftersom de kan skada pumpventilerna.

FÖRSIKTIGHET: Om filteret inte monteras upphör garantin att gälla

6.2 Rengöring av luftventiler

Maskinen ska hållas ren så att kyl Luft kan passera fritt genom maskinens ventilationsöppningar.

6.3 Smörjning av kopplingar

För att säkerställa en enkel anslutning och att o-ringarna inte torkar ut bör kopplingarna smörjas regelbundet.

6.4 Så här är användningen av nålen

Vrid det justerbara munstycket för att separera de två delarna och frilägga spruthålet. Ta sedan tag i nålens handtag, för in den i hålet och avlägsna slutligen eventuella hinder.

Varning:

1. Stäng av elförsörjningen före användning
2. Komma bort från barn
3. Rikta den inte mot dig själv eller andra
4. Håll den torr och ren
5. Använd den inte för andra användningar

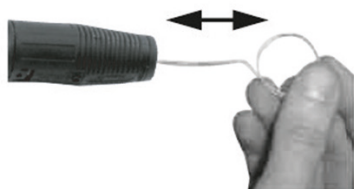

Symptom	Orsak	Rekommenderad åtgärd
Maskinen startar inte	Maskinen är inte ansluten till elnätet Felaktigt uttag Säkring har gått Felaktig förlängningskabel	Anslut maskinen till elnätet Prova en annan behållare Byt ut säkringen; Koppla ur andra apparater Prova utan förlängningskabeln
Fluktuerande tryck	Pumpen drar in luft Ventilerna är smutsiga, slitna eller fastnar Vattentillgången är inte tillräcklig Pumpens tätningar slitna	Kontrollera att slangar och anslutningar är lufttäta. Kontakta ditt servicecenter Öka vattentrycket, kontrollera för blockeringar och / eller byt det stora röret. Kontakta närmaste servicecenter
Maskinen stannar	Säkringen har gått Felaktig nätspänning Termisk sensor aktiverad Delvis blockerad jetstråle	Byt ut säkringen Koppla ur andra apparater Kontrollera att nätspänningen överensstämmer med specifikationerna på typskylten Låt maskinen svalna i 5 minuter Rengör jetstrålen med en nål och genom att spruta vatten baklänges genom jetstrålen
Säkringen har gått	Säkringen för liten För hög strömstyrka	Byt ut den mot en säkring med högre ampereförbrukning än tvättmaskinens. Prova utan förlängningskabeln
Pulserande maskin	Luft i inloppsslang / pump Otillräcklig vattenförsörjning genererad Delvis blockerad jetstråle Vattenfiltret är igensatt Fällt rör	Låt maskinen köras med öppen avtryckare tills det normala arbetstrycket återkommer. Öka vattentrycket, kontrollera för blockeringar och / eller byt det stora röret. Rengör jetstrålen med en nål och genom att spruta vatten baklänges genom jetstrålen Rengör filtret Fäll ut röret
Maskinen slås på och av av sig själv	Pumpens säkring och/eller utlösare är ur funktion Ingen vattenförsörjning	Kontakta närmaste servicecenter Anslut inloppsvattnet.
Maskinen är påslagen men inget vatten kommer ut	Vattenfiltret är igensatt Blockerad jet	Rengör filtret Rengör jetstrålen med en nål och genom att spruta vatten baklänges genom jetstrålen

Symbolen på produkten eller dess förpackning anger att produkten inte får hanteras som hushållsavfall. Istället ska den lämnas till en lämplig insamlingsplats för återvinning av elektrisk och elektronisk utrustning. Genom att se till att denna produkt kasseras på rätt sätt hjälper du till att förhindra potentiella negativa konsekvenser för miljön och människors hälsa, som annars skulle kunna orsakas av olämplig avfallshantering av denna produkt. För mer detaljerad information om återvinning av den här produkten, kontakta ditt lokala stadskontor, din avfallshanteringstjänst eller butiken där du köpte produkten



Garantivillkor och bestämmelser

3 års garanti – SLATE elverktyg

SLATE elverktyg täcks av en 3-års garanti mot defekter i material och utförande vid normal användning. Garantin gäller från inköpsdatumet och Gäller endast verktyg som köpts från auktoriserade återförsäljare.

Vad omfattas:

1. Defekter i material eller utförande under normala driftförhållanden.
2. Byte eller reparation av defekta delar, efter SLATE:s gottfinnande.
3. Arbetskostnader i samband med garantireparationer.

Vad som inte täcks:

Denna garanti täcker inte skador till följd av:

1. Felaktig användning, felaktig användning eller användning utanför det avsedda syftet.
2. Synliga skador orsakade av fall, stötar eller fysisk misshandel.
3. Vattenskador eller exponering för vätskor.
4. Överbelastning av verktyget utöver dess nominella kapacitet.
5. Obehöriga reparationer, demontering eller modifieringar.
6. Normalt slitage.

Inköpsbevis krävs för alla garantianspråk.

Garantin gäller endast till den ursprungliga köparen och kan inte överlåtas. För garantihjälp, kontakta din lokala SLATE-återförsäljare.

VORSICHT: Benutzen Sie dieses Gerät nicht, bevor Sie die Anleitung gelesen haben.

- Das Gerät ist ausschließlich für die private Verwendung im Freien und nicht für die gewerbliche Verwendung bestimmt.
- Halten Sie das Gerät von Hitze, direktem Sonnenlicht, Feuchtigkeit, Regen, Eis und scharfen Kanten fern.
- Erlauben Sie niemandem, der nicht im Umgang mit einem Hochdruckreiniger geschult ist, das Gerät zu bedienen, ohne vorher die Bedienungsanleitung gelesen zu haben.
- **ACHTUNG:** Hochdruckreiniger dürfen nicht von Kindern.
- Bevor Sie Ihre Maschine in Betrieb nehmen, überprüfen Sie sie sorgfältig auf Mängel. Wenn Sie solche finden, nehmen Sie die Maschine nicht in Betrieb und wenden Sie sich an Ihren Händler vor Ort.
- Vergewissern Sie sich insbesondere, dass die Isolierung des Stromkabels in einwandfreiem Zustand und frei von Rissen ist. Wenn das Stromkabel beschädigt ist, muss es von einem zugelassenen örtlichen Kundendienst ausgetauscht werden.
- **ACHTUNG:** Hochdruckdüsen können bei unsachgemäßer Verwendung gefährlich sein. Der Strahl darf nicht auf Personen, an das Stromnetz angeschlossene elektrische Geräte oder das Gerät selbst gerichtet werden.

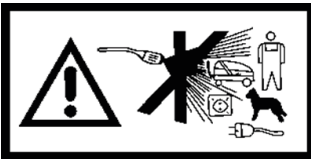

- **ACHTUNG:** Verwenden Sie das Gerät nicht in der Nähe von anderen Personen, es sei denn, diese tragen Schutzkleidung.
- **VORSICHT:** Richten Sie den Strahl nicht auf sich selbst oder andere Personen, um Kleidung oder Schuhe zu reinigen.
- Halten Sie die Lanze fest in Ihren Händen.
- Der Bediener und Personen, die sich in der Nähe des Reinigungsbereichs aufhalten, müssen die erforderlichen Maßnahmen ergreifen, um sich während des Betriebs vor weggeschleuderten Trümmern zu schützen.

- Bei der Verwendung Schutzhandschuhe und Schutzkleidung tragen.
- ACHTUNG: Das Gerät ist für die Verwendung mit einem vom Hersteller gelieferten oder empfohlenen Reinigungsmittel ausgelegt. Die Verwendung anderer Reinigungsmittel oder chemischer Produkte kann die Sicherheit des Geräts beeinträchtigen.
- ACHTUNG: Trennen Sie das Gerät von der Stromversorgung, bevor Sie Wartungsarbeiten durchführen.
- ACHTUNG: Um die Sicherheit des Geräts zu gewährleisten, dürfen nur vom Hersteller gelieferte oder zugelassene Ersatzteile zur Verwendung kommen.
- Benutzen Sie das Gerät nicht, wenn das Netzkabel oder wichtige Teile des Geräts beschädigt sind, wie z. B. die Sicherheitsvorrichtung, der Hochdruckschlauch oder die Handpistole.
- Benutzen Sie das Gerät nicht mit nassen Händen. Wenn das Gerät feucht oder nass ist, ziehen Sie sofort den Netzstecker. Legen Sie es nicht ins Wasser.
- Die Reifen und Ventile der Reifen können durch den Hochdruckstrahl beschädigt werden und platzen.
- Verwenden Sie das Gerät niemals in einer Umgebung, in der Explosionsgefahr besteht.
- Es ist verboten, asbesthaltige Oberflächen mit hohem Druck zu reinigen.
- Dieser Hochdruckreiniger darf nicht bei Temperaturen unter 0° C Verwendung finden.
- ACHTUNG - Die Schläuche, das Zubehör und die Hochdruckkupplungen sind wichtig für die Sicherheit der Maschine. Verwendung Sie nur Schläuche, Zubehör und Kupplungen, die vom Hersteller empfohlen werden.
- ACHTUNG: Ungeeignete Verlängerungskabel können gefährlich sein. Kabel und Spulen müssen immer vollständig abgewickelt werden, um eine Überhitzung des Kabels zu vermeiden.
- Wenn ein Verlängerungskabel zur Verwendung kommt, müssen Stecker und Buchse wasserdicht sein und den nachstehenden Anforderungen an die Abmessungen des Kabels entsprechen.
 - 1,0 mm², max. 12.5 m
 - 1,5mm², max. 20 m

- Wenn das Netzkabel beschädigt ist, muss es vom Hersteller, seinem Kundendienst oder einem qualifizierten Fachmann ausgetauscht werden, um jegliche Gefahr zu vermeiden.
- ACHTUNG: Diese Maschine ist nicht dafür bestimmt, durch Personen (einschließlich Kinder) mit eingeschränkten physischen, sensorischen oder geistigen Fähigkeiten oder mangels Erfahrung oder mangels Wissens verwendet zu werden.
- ACHTUNG: Kinder müssen beaufsichtigt werden, um sicherzustellen, dass sie nicht mit dem Gerät spielen.
- VORSICHT - Explosionsgefahr - keine brennbaren Flüssigkeiten versprühen und den Strahl nicht auf brennbare Flüssigkeiten richten.
- ACHTUNG: Wasser, das im Rückflussverhinderer zirkuliert hat, ist nicht trinkbar.
- ACHTUNG: Verwenden Sie das Gerät nicht, wenn das Netzkabel oder wichtige Teile des Geräts beschädigt sind, wie z. B. die Sicherheitsvorrichtungen, die Hochdruckschläuche und die Handpistole.
- ACHTUNG: Wenn Sie ein Verlängerungskabel haben, muss es wasserdicht sein.
- ACHTUNG: Wenn Sie die Maschine einschalten, entsteht durch die Kraft des Wasserstrahls eine Rückstoßbewegung. Verwenden Sie zwei Hände, um die Lanze zu steuern. Tragen Sie bei der Verwendung des Geräts Schutzhandschuhe. Tragen Sie geeignete Schutzkleidung.
- Bei versehentlichem Kontakt mit Reinigungsmitteln mit Wasser abwaschen. Wenn die Flüssigkeit mit den Augen in Berührung kommt, suchen Sie einen Arzt auf (das Reinigungsmittel kann Reizungen oder Verbrennungen verursachen).
- Falls das Gerät kaputt geht, versuchen Sie nicht, es selbst zu reparieren, sondern wenden Sie sich an einen Fachmann, um jede Gefahr zu vermeiden.

Stromanschluss

- Es wird empfohlen, die Stromversorgung dieser Maschine mit einem Fehlerstromschutzschalter (RCD) auszustatten, der den Strom unterbricht, wenn der Leckstrom 30 ms lang 30 mA überschreitet.

Technische Daten

Nennndruck	110bar
Max. Druck	165bar
Durchfluss	5,8l/min
Strom	2200 W
Spannung	230V/50Hz
Vibrationspistole	Maximal 2,25 m/s ²
Wassertemperatur	5~60 °C

Die Schaltung

DE

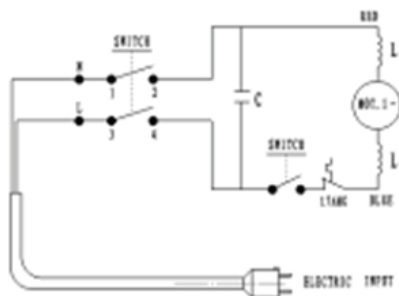

1. Pistolendüse
2. Kanonenlanze
3. Griff der Waffe
4. Hochdruck-Schlauch
5. Steckverbinder
6. Körper der Maschine
7. Schlauchaufroller
8. Stromkabel
9. Stecker
10. Ansaugschlauch
11. Wasserhahn

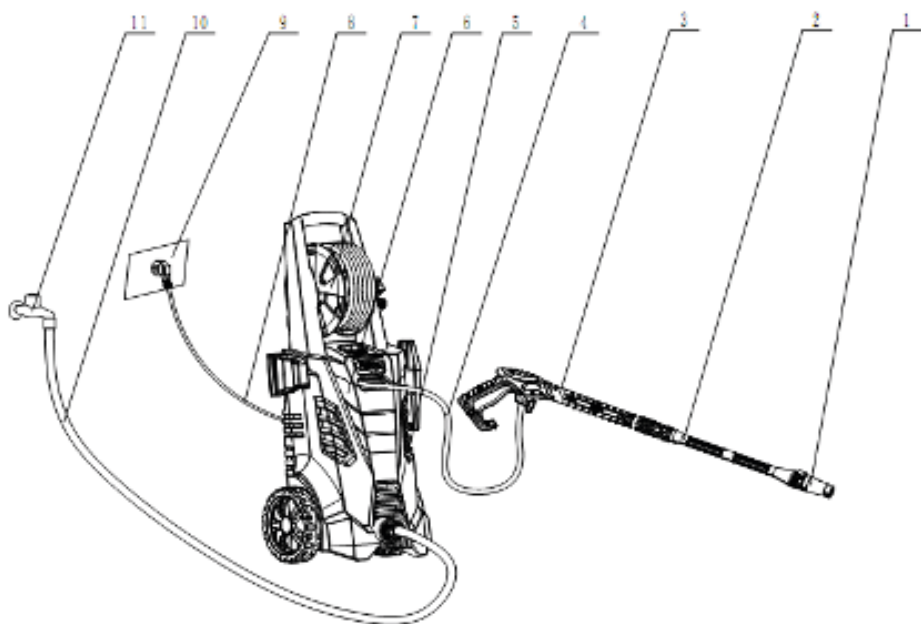

2. Erstmögliche Anweisungen

DE

In diesem Abschnitt wird ausführlich erklärt, wie Sie den Hochdruckreiniger für die Verwendung vorbereiten.

SICHERHEITSVORRICHTUNGEN

- Das Entlastungsventil kann den Druck reduzieren, wenn er die voreingestellten Werte überschreitet.

Verriegelungsvorrichtung am Abzug (siehe Abbildung am Anfang dieser Anleitung): Der Abzug der Pistole ist mit einer Verriegelung versehen. Wenn der Drehknopf aktiviert ist, kann der Auslöser nicht betätigt werden.



THERMISCHER SENSOR

Ein Thermofühler schützt den Motor vor Überlastung. Das Gerät startet nach einigen Minuten neu, wenn der Thermosensor abgekühlt ist.

3. Betriebsanleitung

3.1 Anschluss des Gartenschlauchs

Schrauben Sie die Wasserzulaufkupplung (8) fest auf den Wasserzulauf. Hinweis: Der Zulauffilter (A) muss immer in die Wasserzulaufleitung eingesetzt werden, um Sand, Kalk und andere Verunreinigungen herauszufiltern, da diese die Pumpenventile beschädigen können.

Achtung! Wenn der Filter nicht eingebaut wird, erlischt die Garantie.

Verbinden Sie den Gartenschlauch mit einer Standard-Schnellkupplung

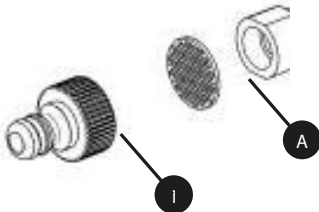

3.2 Montage des Hochdruckschlauchs

DE

Befestigen Sie den Hochdruckschlauch an der Handpistole und am Gerät.

Lösen Sie den Hochdruckschlauch durch Drücken der Sperrklinke (A) oder des Knopfes (B)

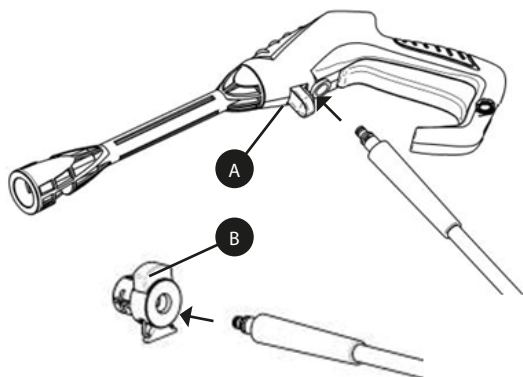

3.3 Montage von Lanze und Düse

Drücken Sie die Lanze in das Handteil

Nach dem Einsetzen drehen Sie es. Vorsicht! Vergewissern Sie sich, dass die Lanze richtig an dem Griff befestigt ist.

Bringen Sie die Düse an. Achtung! Wenn Sie die Düse anbringen, muss der Knopf (A) an der Düse herauskommen. Vergewissern Sie sich vor dem Betätigen des Auslösers, dass die Düse richtig befestigt ist.

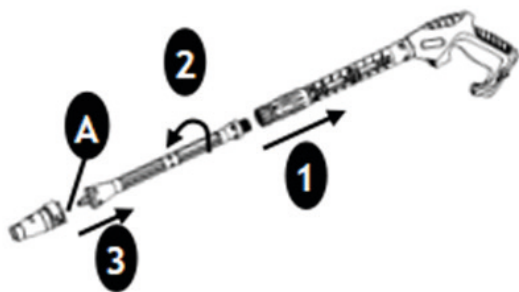

Achtung! Alle Zubehördüsen müssen wie oben beschrieben installiert werden.

3.4 Wasseranschluss

DE

Anschluss der Wasserversorgungsleitung
Befolgen Sie die Anweisungen Ihres Wasserversorgers.
Informationen zum Anschluss finden Sie auf dem
Typenschild/den technischen Daten.

Verwendung eines verstärkten Schlauchs (nicht im Lieferumfang
enthalten) mit einem Standardanschluss (Außendurchmesser:
16mm/Einst. 12mm, maximale Länge: 25m).

WICHTIG! Verwenden Sie nur Wasser ohne jegliche
Verwendung von Verunreinigungen. Besteht die Gefahr
von Sandpartikeln im Zulaufwasser (z.B. aus dem eigenen
Brunnen), sollte ein zusätzlicher Filter eingebaut werden.

Lassen Sie das Wasser durch den Wasserschlauch laufen, bevor Sie
ihn an die Maschine anschließen, um das Eindringen von Sand und
Schmutz in die Maschine zu verhindern. Hinweis: Vergewissern Sie sich,
dass der Filter in der Wasserzuleitung sitzt und nicht verstopft ist.

Schließen Sie den Wasserschlauch mit Hilfe des
Schnellanschlusses an die Wasserversorgung an (Wasserzulauf,
max. Druck: 10 bar, max. Temperatur: 60°C).
Stellen Sie das Wasser an.

3.5 Start/Stopp der Maschine

Der Handgriff(1) und die Lanze sind während des Betriebs
rückschlaggefährdet - halten Sie sie immer mit beiden Händen fest.

WICHTIG: Richten Sie die Düse auf den Boden.
Überprüfen Sie, ob die Maschine aufrecht steht. **HINWEIS:**
Stellen Sie die Maschine nicht im hohen Gras ab!

Lösen Sie die Abzugssperre.
Betätigen Sie den Abzug des Handgriffes (1) und lassen Sie das
Wasser laufen, bis alle Luft aus dem Wasserschlauch entwichen ist.
Drücken Sie den Start/Stopp-Schalter (4).
Betätigen Sie den Abzug des Handgriffes (1).

Passen Sie den Abstand und damit den Druck der Düse
immer an die zu reinigende Oberfläche an.

Decken Sie das Gerät während des Betriebs nicht ab und machen Sie keine Verwendung in einem Raum ohne ausreichende Belüftung!

HINWEIS: Wenn die Maschine 5 Minuten lang keine Verwendung findet, muss sie mit dem Start/Stop-Schalter (4) „O“ ausgeschaltet werden. Drücken Sie den Start/Stop-Schalter (4) „O“. Ziehen Sie den Netzstecker (10) aus der Steckdose.

Stellen Sie die Wasserzufuhr ab und betätigen Sie den Abzug des Handgriffes(1), um die Maschine vom Druck zu entlasten. Sichern Sie den Handgriff (1)

Wenn der Auslöser (1) losgelassen wird, hält die Maschine automatisch an. Die Maschine startet wieder, wenn Sie den Auslöser (1) erneut betätigen.

3.6 Mehrfachdüse

Der Druck der Multidüse kann durch Drehen eingestellt werden. ACHTUNG: Führen Sie dies nicht unter Betrieb aus, um zu vermeiden, dass der Strahl die Hand trifft.

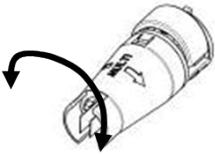

3.7 Verwendung der eingebauten Waschmittelflasche

1. Schrauben Sie den Deckel der eingebauten Waschmittelflasche ab.
2. Waschmittel in die eingebaute Waschmittelflasche (A) füllen
3. Wechseln Sie die Düse der Spritzpistole wie unten beschrieben gegen die Reinigungsmitteldüse aus:



4. Dann Reinigungsmittel aufsprühen.

1.) Montage des Hakens

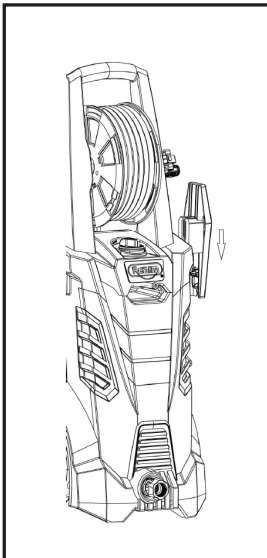
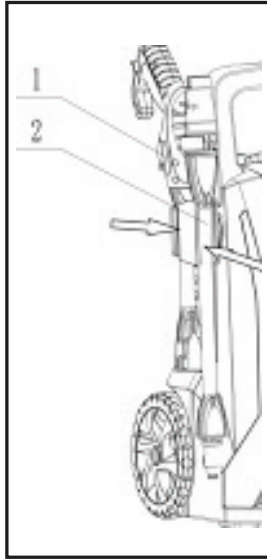
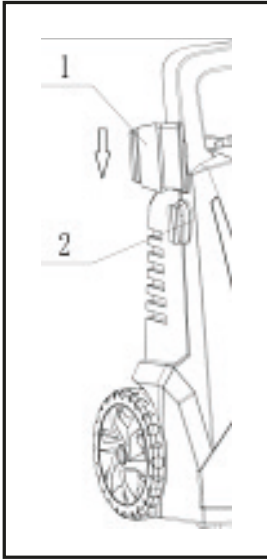

2) Schnellanschlussstruktur am Maschinenkörper. Das gesamte Zubehör kann in der Maschine aufbewahrt werden.

4. Anweisungen für die Zeit nach der Verwendung

DE

Die Maschine sollte in einem frostfreien Raum gelagert werden!

Pumpe, Schlauch und Zubehör sollten vor der Lagerung immer wie folgt entleert werden:
Maschine stoppen (Start/Stopp-Schalter „O“ drücken und
Wasserschlauch, Hochdruckschlauch und Düse abnehmen

Starten Sie die Maschine neu und betätigen Sie den Abzug des Handgriffs. Lassen Sie das Gerät so lange laufen, bis kein Wasser mehr durch den Handgriff läuft.

Halten Sie die Maschine an, ziehen Sie den Netzstecker und wickeln Sie den Schlauch und das Kabel auf.

Setzen Sie den Handgriff, die Lanze, die Düsen und das sonstige Zubehör in die Halterungen an der Maschine ein. Der Haken kann für Schlauch und Kabel verwendet werden. Alle Zubehörteile können nach Verwendung in der Maschine aufbewahrt werden.

ACHTUNG: Nehmen Sie niemals eine eingefrorene Maschine in Betrieb. Frostschäden sind nicht durch die Garantie abgedeckt!

5. Schutz der Umwelt

Altgeräte enthalten wertvolle Materialien, die recycelt werden können. Bitte sorgen Sie für das ordnungsgemäße Recycling von Altgeräten. Bitte entsorgen Sie Ihre Altgeräte über entsprechende Sammelsysteme.

6. Wartung, Reinigung und Reparatur

ACHTUNG! Ziehen Sie vor der Wartung oder Reinigung immer den Netzstecker aus der Steckdose.

Um eine lange und störungsfreie Lebensdauer zu gewährleisten, beachten Sie bitte die folgenden Hinweise:

Waschen Sie den Wasserschlauch, den Hochdruckschlauch, die Sprühlanze und das Zubehör vor der Montage aus.

Reinigen Sie die Anschlüsse von Staub und Sand.

Spülen Sie den Reinigungsmittel-Sprühaufsatz nach Verwendung aus.

Reinigen Sie die Düsen.

Jede Reparatur sollte immer in einer autorisierten Werkstatt mit Originalersatzteilen durchgeführt werden.

6.1 Reinigung des Ansaugfilters

DE

Reinigen Sie den Wasserzulaufilter regelmäßig einmal im Monat oder je nach Verwendung häufiger. Lösen Sie den Filter vorsichtig mit einem Schraubenzieher und reinigen Sie ihn. Vergewissern Sie sich, dass sie unversehrt ist, bevor Sie sie wieder anbringen.

Der Einlassfilter muss immer in der Wasserzulaufleitung angebracht werden, um Sand, Kalk und andere Verunreinigungen herauszufiltern, da diese die Pumpenventile beschädigen.
ACHTUNG: Ist der Filter nicht eingebaut, erlischt die Garantie.

6.2 Reinigung der Belüftungsdüsen

Die Maschine sollte sauber gehalten werden, damit die Kühlluft ungehindert durch die Lüftungsöffnungen der Maschine strömen kann.

6.3 Abschmieren von Kupplungen

Die Verbindungen sollten regelmäßig eingefettet werden, um eine leichte Verbindung zu gewährleisten und zu verhindern, dass die O-Ringe austrocknen.

6.4 Verwendung der Nadel

Drehen Sie die verstellbare Düse, um die beiden Teile zu trennen und die Sprühöffnung freizulegen. Greifen Sie dann den Griff der Nadel, führen Sie sie in das Loch ein und entfernen Sie abschließend alle Hindernisse.s.

Achtung:

1. Vor der Verwendung den Strom abschalten
2. Von Kindern fernhalten
3. Richten Sie es nicht auf sich selbst oder andere
4. Trocken und sauber halten
5. Verwenden Sie es nicht für andere Zwecke

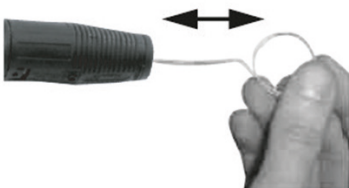

Symptom	Ursache	Empfohlene Maßnahmen
Die Maschine lässt sich nicht starten	Das Gerät ist nicht eingesteckt Defekte Steckdose Die Sicherung ist durchgebrannt Fehlerhaftes Verlängerungskabel	Schließen Sie das Gerät an Versuchen Sie ein anderes Gefäß Sicherung auswechseln; andere Geräte ausstecken Versuchen Sie es ohne das Verlängerungskabel
Schwankender Druck	Die Pumpe saugt Luft an Ventile verschmutzt, verschlissen oder klemmend Die Wasserversorgung ist nicht ausreichend Pumpendichtungen verschlissen	Prüfen Sie, ob die Schläuche und Anschlüsse luftdicht sind. Kontaktieren Sie Ihr Servicezentrum Erhöhen Sie den Wasserdruck, prüfen Sie auf Verstopfungen und/oder tauschen Sie das große Rohr aus. Kontaktieren Sie das nächstgelegene Servicezentrum
Die Maschine hält an	Die Sicherung ist durchgebrannt Falsche Netzspannung Thermosensor aktiviert Teilweise verstopfte Düse	Ersetzen Sie die Sicherung Andere Geräte ausstecken Überprüfen Sie, ob die Netzspannung mit den Angaben auf dem Typenschild übereinstimmt Lassen Sie die Maschine 5 Minuten lang abkühlen. Reinigen Sie die Düse mit einer Nadel und indem Sie Wasser rückwärts durch die Düse sprühen
Sicherung durchgebrannt	Sicherung zu klein Überhöhte Stromstärke	Ersetzen Sie sie durch eine Sicherung mit einem höheren Stromverbrauch als die Waschmaschine. Versuchen Sie es ohne das Verlängerungskabel
Pulsierende Maschine	Luft im Ansaugschlauch / in der Pumpe Unzureichende Versorgung mit erzeugtem Wasser Teilweise verstopfte Düse Wasserfilter verstopft Gefaltetes Rohr	Lassen Sie die Maschine mit offenem Abzug laufen, bis der normale Arbeitsdruck wiederhergestellt ist. Erhöhen Sie den Wasserdruck, prüfen Sie auf Verstopfungen und/oder tauschen Sie das große Rohr aus. Reinigen Sie die Düse mit einer Nadel und indem Sie Wasser rückwärts durch die Düse sprühen Reinigen Sie den Filter Entfalten Sie das Rohr
Das Gerät schaltet sich von selbst ein und aus	Pumpensicherung und/oder Auslöser defekt Keine Wasserversorgung	Kontaktieren Sie das nächstgelegene Servicezentrum Schließen Sie den Wasserzulauf an.
Die Maschine ist eingeschaltet, aber es kommt kein Wasser heraus	Wasserfilter verstopft Verstopfter Strahl	Reinigen Sie den Filter Reinigen Sie die Düse mit einer Nadel und indem Sie Wasser rückwärts durch die Düse sprühen

Das Symbol auf dem Produkt oder auf der Verpackung weist darauf hin, dass dieses Produkt nicht als Hausmüll behandelt werden darf. Stattdessen müssen sie bei der zuständigen Sammelstelle für das Recycling von Elektro- und Elektronikgeräten abgegeben werden. Indem Sie sicherstellen, dass dieses Produkt ordnungsgemäß entsorgt wird, tragen Sie dazu bei, mögliche negative Folgen für die Umwelt und die menschliche Gesundheit zu vermeiden, die andernfalls durch eine unsachgemäße Abfallentsorgung dieses Produkts verursacht werden könnten. Nähere Informationen zum Recycling dieses Produkts erhalten Sie bei Ihrer Stadtverwaltung, Ihrem Hausmüllentsorgungsdienst oder dem Geschäft, in dem Sie das Produkt gekauft haben.



Garantiert Ihnen die Bedingungen

SLATE hat ein dreijähriges Garantie – Elektrowerkzeug

Der Slater hat eine dreijährige Garantie, mit Garantie

Das machen wir ganz normal. Die Garantie ist vom Kauftag an gültig

Und nur auf Werkzeuge, die bereits beim Einzelhändler gekauft wurden.

Die Kranken sind versichert:

1. Bei den normalen Bedingungen ist die Ware oder die Fertigkeit mangelhaft.
2. SLATE hat das Kommando über das Ersetzen oder Reparieren eines defekten Bauteils.
3. Die mit der Garantie und Reparatur zusammenhängen.

Außerhalb dieses Bereichs:

Schaden, der aus folgenden Gründen nicht eingeschlossen wird:

1. Handlungen, die missbraucht, missbraucht oder zum Zweck Zweck überschritten werden.
2. Sichtbaren Schäden, die durch Sturz, Schläge oder physische Misshandlung verursacht werden.
3. Flüssiges Wasser oder Berühren von Flüssigkeiten.
4. Um das Gerät über seine Kapazität zu laden.
5. Reparaturen, Umbau oder Änderungen ohne Genehmigung
6. Der Kratzer ist ab.

Alle Garantieforderungen benötigen den Kaufnachweis.

Ich garantiere es. Nur an die Käufer, nicht an die Käufer!

Für die Garantie wenden Sie sich bitte an Ihren örtlichen Steinhändler.

PRECAUCIÓN: No haga uso de este aparato antes de leer las instrucciones.

- El aparato ha sido diseñado exclusivamente para uso privado en exteriores y no para uso comercial.
- Mantenga este aparato alejado del calor, la luz solar directa, la humedad, la lluvia, el hielo y los bordes afilados.
- No permita que nadie que no haya recibido formación para el uso de una hidrolimpiadora maneje la máquina sin haber leído antes el manual de instrucciones.
- **ADVERTENCIA:** Las lavadoras de alta presión no deben ser utilizadas por niños.
- Antes de poner en marcha la máquina, compruebe cuidadosamente que no presenta defectos. Si encuentra alguna, no ponga en marcha la máquina y póngase en contacto con su distribuidor local.
- En particular, asegúrese de que el aislamiento del cable eléctrico está en perfecto estado y no presenta grietas. Si el cable eléctrico está dañado, debe ser sustituido por un centro de servicio local autorizado.
- **ADVERTENCIA:** Los chorros de alta presión pueden ser peligrosos si se hace un uso incorrecto. El chorro no debe dirigirse hacia las personas, los equipos eléctricos conectados a la red o el propio aparato.

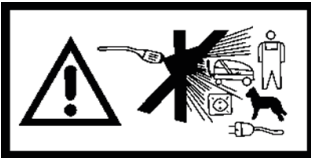

- **ADVERTENCIA:** No haga uso del aparato cerca de otras personas a menos que lleven ropa protectora.
- **PRECAUCIÓN:** No dirija el chorro hacia usted ni hacia otras personas para limpiar la ropa o los zapatos.
- Sujeta la lanza firmemente con las manos.
- El operario y las personas cercanas a la zona de limpieza deben tomar las medidas necesarias para protegerse de los residuos desprendidos durante el uso.

- Llevar guantes y ropa de protección durante el uso.
- **ADVERTENCIA:** El aparato ha sido diseñado para ser utilizado con un producto de limpieza suministrado o recomendado por el fabricante. El uso de otros productos de limpieza o productos químicos puede afectar a la seguridad del aparato.
- **ADVERTENCIA:** Desconecte el aparato de la red eléctrica antes de realizar cualquier operación de mantenimiento.
- **PRECAUCIÓN:** Para garantizar la seguridad del aparato, utilice únicamente piezas de repuesto suministradas u homologadas por el fabricante.
- No haga uso del aparato si el cable de alimentación o piezas importantes del aparato están dañadas, como el dispositivo de seguridad, la manguera de alta presión o la pistola.
- No haga uso del aparato con las manos mojadas. Si el aparato está húmedo o mojado, desenchúfelo inmediatamente. No lo sumerjas en agua.
- Los neumáticos y las válvulas de los neumáticos pueden resultar dañados por el chorro de alta presión y podrían reventar.
- Nunca haga uso de la máquina en un entorno en el que exista peligro de explosión.
- Está prohibido limpiar a alta presión superficies que contengan amianto.
- Esta lavadora de alta presión no debe hacerse uso a temperaturas inferiores a 0° C.
- **PRECAUCIÓN** - Las mangueras, los accesorios y los acoplamientos de alta presión son importantes para la seguridad de la máquina. Utilice únicamente mangueras, accesorios y acoplamientos recomendados por el fabricante.
- **ADVERTENCIA:** Los cables alargadores inadecuados pueden ser peligrosos. Los cables y bobinas deben estar siempre completamente desenrollados para evitar el sobrecalentamiento del cable.
- Si se hace uso de un cable alargador, la clavija y la toma deben ser estancas y cumplir los requisitos que se indican a continuación sobre las dimensiones del cable.
 - 1,0 mm², máx. 12.5 m
 - 1,5 mm², máx. 20 m

- Si el cable de alimentación está dañado, debe ser sustituido por el fabricante, su agente de servicio o un profesional cualificado para evitar cualquier advertencia.
- ADVERTENCIA: Esta máquina no está diseñada para ser utilizada por personas (incluidos niños) con capacidades físicas, sensoriales o mentales reducidas o que carezcan de experiencia o uso de conocimientos.
- ADVERTENCIA: Los niños deben ser vigilados para evitar que jueguen con el aparato.
- PRECAUCIÓN - Riesgo de explosión - no pulverice líquidos inflamables y no dirija el chorro hacia líquidos inflamables.
- ADVERTENCIA: El agua que ha circulado por el sistema antirretorno no es potable.
- ADVERTENCIA: No haga uso del aparato si el cable de alimentación o piezas importantes del aparato están dañados, como los dispositivos de seguridad, las mangueras de alta presión y la pistola.
- ADVERTENCIA: Si tiene un cable alargador, debe ser impermeable.
- ADVERTENCIA: Al encender la máquina, se produce un movimiento de retroceso debido a la fuerza del chorro de agua. Utiliza las dos manos para controlar la lanza. Lleve guantes de seguridad cuando haga uso del aparato. Llevar ropa de protección adecuada.
- En caso de contacto accidental con detergente, lavar con agua. Si el líquido entra en contacto con los ojos, solicite asistencia médica (el detergente puede causar irritación o quemaduras).
- En caso de avería del aparato, no intente repararlo usted mismo: póngase en contacto con un técnico profesional para evitar cualquier advertencia.

Conexión a la red eléctrica principal

- Se recomienda que la alimentación eléctrica de esta máquina incluya un dispositivo de corriente residual (RCD) que interrumpa la corriente si la corriente de fuga supera los 30 mA durante 30 ms.

Datos técnicos

Presión nominal	110 bares
Presión máx.	165 bares
Flujo	5,8 l/min
Tamaño	2200W
Voltaje	230V/50Hz
Pistola de vibración	Máx. 2,25 m/s ²
Temperatura del agua	5~60 °C

Los circuitos

ES

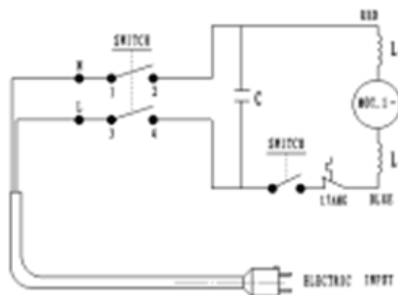

1. Boquilla de pistola
2. Lanza pistola
3. Empuñadura de pistola
4. Manguera de alta presión
5. Conector de salida
6. Cuerpo de la máquina
7. Enrollador de manguera
8. Cable eléctrico
9. Tapón
10. Manguera de entrada
11. Grifo de agua

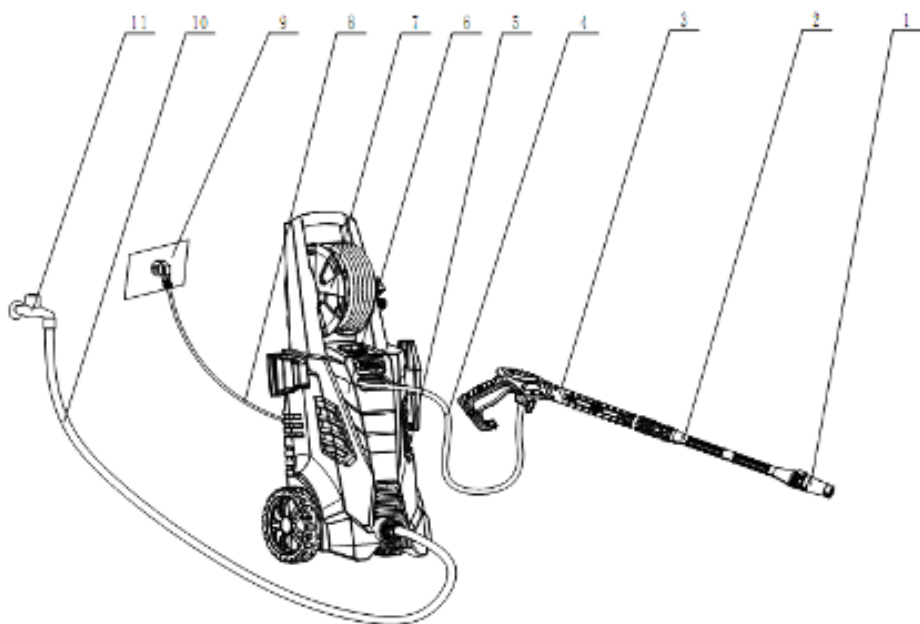

2. Instrucciones para la primera vez

ES

En esta sección se explica detalladamente cómo preparar la hidrolimpiadora para su uso.

DISPOSITIVOS DE SEGURIDAD

- La válvula de descarga puede reducir la presión si ésta supera los valores preestablecidos.

Dispositivo de bloqueo en el gatillo (véase la ilustración al principio de este manual): La pistola de gatillo incorpora un dispositivo de bloqueo. Cuando el mando está activado, no se puede accionar el gatillo.



SENSOR TÉRMICO

Un sensor térmico protege el motor contra sobrecargas. La máquina se reiniciará al cabo de unos minutos cuando el sensor térmico se haya enfriado.

3. Instrucciones de uso

3.1 Conexión de la manguera de jardín

Atornille firmemente el acoplamiento de entrada de agua (8) a la entrada de agua. Nota: El filtro de entrada (A) debe instalarse siempre en la tubería de entrada de agua para filtrar arena, tiza y otras impurezas, ya que dañarán las válvulas de la bomba.

Atención: La no instalación del filtro invalidará la garantía.

Conecte la manguera de jardín con un acoplamiento rápido estándar

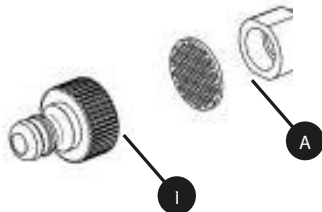

3.2 Montaje de la manguera de alta presión

ES

Conecte la manguera de alta presión a la pistola y a la máquina.

Separe la manguera de alta presión pulsando el trinquete (A) o el botón (B).

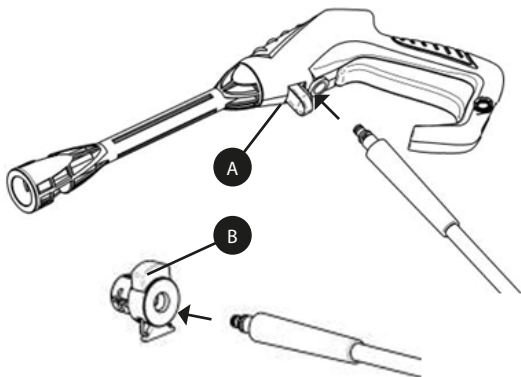

3.3 Montaje de la lanza y la boquilla

Empuja la lanza dentro de la pistola

Cuando esté insertado, gírelo. Precaución: Asegúrese de que la lanza esté bien fijada a la pistola

Coloque la boquilla. Atención: Al colocar la boquilla, debe salir el botón (A) de la boquilla. Compruebe antes de accionar el gatillo que la boquilla está bien fijada.

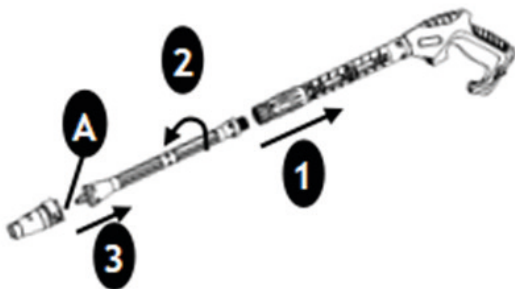

Atención: Todas las boquillas accesorias deben instalarse como se indica más arriba.

3.4 Conexión de agua

ES

Conexión del suministro de agua

Siga las instrucciones de su proveedor de agua.

Para obtener información sobre la conexión, consulte

la placa de datos/especificaciones técnicas

Utilice una manguera reforzada (no suministrada) con una conexión estándar (diámetro ext.: 16 mm/int. 12 mm, longitud máxima: 25 m).

¡IMPORTANTE! Haga uso únicamente de agua sin impurezas. Si existe riesgo de partículas de arena en el agua de entrada (por ejemplo, de su propio pozo), debe montarse un filtro adicional.

Deje correr el agua por la manguera de agua antes de conectarla a la máquina para evitar que la arena y la suciedad penetren en la máquina. Nota: Compruebe que el filtro está instalado en el tubo de entrada de agua y que no está obstruido.

Conecte la manguera de agua al suministro de agua mediante el conector rápido (agua de entrada, presión máx.: 10 bar, temperatura máx.: 60°C).

Abra el agua.

3.5 Arrancar/parar la máquina

La pistola (1) y la lanza se ven afectadas por el retroceso durante el funcionamiento - sujételas siempre firmemente con ambas manos.

IMPORTANTE: Apunte la boquilla hacia el suelo.

Compruebe que la máquina está en posición vertical.

NOTA: ¡No coloque la máquina sobre hierba larga!

Suelte el seguro del gatillo.

Accione el gatillo de la pistola (1) y deje correr el agua hasta que haya salido todo el aire de la manguera de agua.

Pulse el interruptor de arranque/parada (4).

Accione el gatillo de la pistola (1).

Ajuste siempre la distancia y, por tanto, la presión de la boquilla en función de la superficie que vaya a limpiar.

No cubra la máquina durante el funcionamiento ni la utilice en una habitación sin ventilación adecuada.

NOTA: Si la máquina se deja o no se utiliza durante 5 minutos, debe apagarse en el interruptor de arranque/parada (4) "O":

Pulse el interruptor de arranque/parada (4) "O".

Desconecte el enchufe eléctrico (10) de la toma de corriente.

Cierre el suministro de agua y accione el gatillo de la pistola (1) para aliviar la presión de la máquina.

Bloquear la pistola (1)

Cuando se suelta el gatillo (1), la máquina se detiene automáticamente.

La máquina arrancará de nuevo cuando vuelva a activar el gatillo (1)

3.6 Boquilla múltiple

La presión de la boquilla múltiple puede ajustarse girándola.

ADVERTENCIA: No lo haga en funcionamiento para evitar que el chorro golpee la mano.

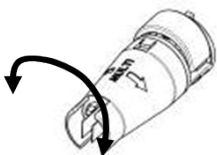

3.7 Uso de la botella de detergente incorporada

1. Desenrosque la tapa del bote de detergente incorporado.
2. Añada detergente a la botella de detergente incorporada (A)
3. Cambie la boquilla de la pistola de pulverización por la boquilla de detergente como se indica a continuación:



4. Luego rocíe detergente.

1.) Conjunto del gancho de la pistola

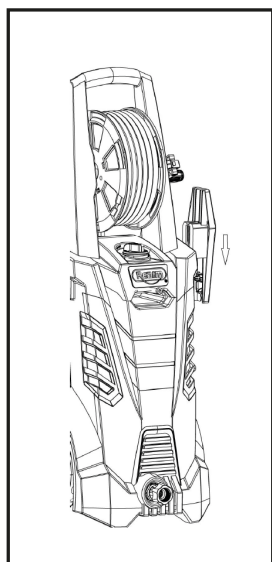
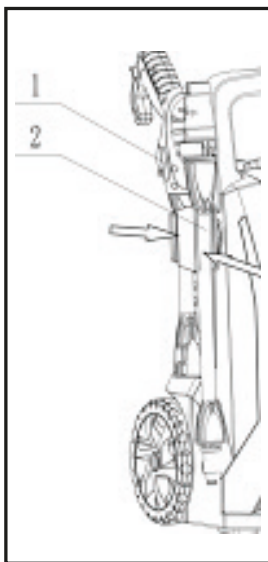
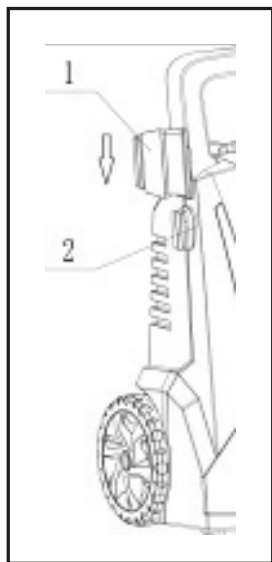

2) Estructura de conexión rápida en el cuerpo de la máquina.
Todos los accesorios se pueden guardar en la máquina.

4. Instrucciones después del uso

La máquina debe guardarse en un lugar protegido de las heladas.

La bomba, la manguera y los accesorios deben vaciarse siempre de agua antes de guardarlos como se indica a continuación:
Detenga la máquina (pulse el interruptor de arranque/parada „O“ y desconecte la manguera de agua, la manguera de alta presión y la boquilla.
Reinicia la máquina y activa el gatillo de la pistola. Deje que la máquina funcione hasta que no salga más agua por la pistola.

Detenga la máquina, desenchúfela y enrolle la manguera y el cable. Coloque la pistola, la lanza, las boquillas y los demás accesorios en los soportes de la máquina. El gancho puede utilizarse para guardar la manguera y el cable. Todos los accesorios pueden guardarse en la lavadora después de su uso.

ADVERTENCIA: Nunca ponga en marcha una máquina congelada. La garantía no cubre los daños por heladas.

5. Protección del medio ambiente

Los electrodomésticos viejos contienen materiales valiosos que pueden reciclarse. Le rogamos que se encargue de reciclar adecuadamente los aparatos viejos. Deshágase de sus aparatos viejos haciendo uso de los sistemas de recogida adecuados.

6. Mantenimiento, limpieza y reparación

¡ATENCIÓN! Desconecte siempre el enchufe eléctrico de la toma de corriente antes de realizar tareas de mantenimiento o limpieza.

Para garantizar una vida útil prolongada y sin problemas, siga las siguientes indicaciones:
Lave la manguera de agua, la manguera de alta presión, la lanza de pulverización y los accesorios antes de montarlos.

Limpia los conectores de polvo y arena.

Aclare el accesorio pulverizador de detergente después de su uso.
Limpiar las boquillas.

Cualquier reparación debe realizarse siempre en un taller autorizado con piezas de repuesto originales.

6.1 Limpieza del filtro de entrada

Limpie regularmente el filtro de entrada de agua una vez al mes o con mayor frecuencia según el uso.

Afloje con cuidado el filtro con un destornillador y límpielo. Compruebe que está intacto antes de volver a montarlo.

El filtro de entrada debe instalarse siempre en el interior de la tubería de entrada de agua para filtrar la arena, la tiza y otras impurezas, ya que dañarán las válvulas de la bomba.

PRECAUCIÓN: Si no se instala el filtro, la garantía quedará invalidada.

6.2 Limpieza de los orificios de ventilación

La máquina debe mantenerse limpia para permitir que el aire de refrigeración pase libremente a través de las rejillas de ventilación de la máquina.

6.3 Engrase de los acoplamientos

Para garantizar una conexión fácil y que las juntas tóricas no se sequen, los acoplamientos deben engrasarse con regularidad.

6.4 Cómo hacer uso de la aguja

Gire la boquilla ajustable para separar las dos piezas y dejar al descubierto el orificio de pulverización. A continuación, agarre el mango de la aguja, introdúzcala en el orificio y, por último, elimine cualquier obstrucción.

Atención:

1. Corta la corriente eléctrica antes de uso
2. Alejarse de los niños
3. No lo dirijas hacia ti ni hacia los demás
4. Manténgalo seco y limpio
5. No lo utilices para otros fines

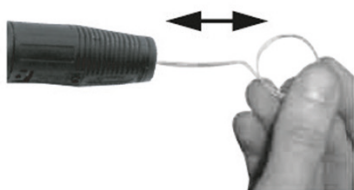

Señal	Causa	Medidas recomendadas
La máquina no arranca	La máquina no está enchufada Receptáculo defectuoso El fusible se ha fundido Cable alargador defectuoso	Enchufar la máquina Pruebe con otro receptáculo Sustituya el fusible; Desenchufe otros aparatos. Prueba sin el cable alargador
Presión fluctuante	La bomba aspira aire Válvulas sucias, desgastadas o atascadas El suministro de agua no es suficiente Juntas de bomba desgastadas	Compruebe la estanqueidad de las mangueras y conexiones. Contacte con su centro de servicio Aumente la presión del agua, compruebe si hay obstrucciones y/o cambie la tubería grande. Póngase en contacto con su centro de servicio más cercano
La máquina se para	El fusible se ha fundido Tensión de red incorrecta Sensor térmico activado Surtidor parcialmente bloqueado	Sustituir el fusible Desenchufe otros aparatos Compruebe que la tensión de red coincide con las especificaciones de la placa de características. Dejar enfriar la máquina durante 5 minutos Limpiar el surtidor con una aguja y pulverizando agua hacia atrás a través del surtidor.
Fusible fundido	Fusible demasiado pequeño Amperaje excesivo	Sustitúyalo por un fusible con un consumo de amperios superior al de la hidrolimpiadora. Prueba sin el cable alargador
Máquina pulsante	Aire en la manguera de entrada / bomba Suministro inadecuado de agua generada Surtidor parcialmente bloqueado Filtro de agua obstruido Tubo plegado	Deje que la máquina funcione con el gatillo abierto hasta que se restablezca la presión de trabajo normal. Aumente la presión del agua, compruebe si hay obstrucciones y/o cambie la tubería grande. Limpiar el surtidor con una aguja y pulverizando agua hacia atrás a través del surtidor. Limpiar el filtro Desplegar la tubería
La máquina se enciende y se apaga sola	Fusible de la bomba y/o gatillo averiado No hay suministro de agua	Póngase en contacto con su centro de servicio más cercano Conecte el agua de entrada.
La máquina está encendida pero no sale agua	Filtro de agua obstruido Chorro bloqueado	Limpiar el filtro Limpiar el surtidor con una aguja y pulverizando agua hacia atrás a través del surtidor.

El símbolo en el producto o en su embalaje indica que este producto no puede ser tratado como residuo doméstico. En su lugar, debe entregarse en el punto de recogida correspondiente para el reciclado de aparatos eléctricos y electrónicos. Al asegurarse de que este producto se desecha correctamente, ayudará a evitar posibles consecuencias negativas para el medio ambiente y la salud humana, que de otro modo podrían ser causadas por la manipulación inadecuada de los residuos de este producto. Para obtener información más detallada sobre el reciclaje de este producto, póngase en contacto con su ayuntamiento, con el servicio de recogida de residuos domésticos o con la tienda donde adquirió el producto.



Condiciones de garantía

Garantía de 3 años - SLATE Power Tools

Las herramientas eléctricas SLATE están cubiertas por una garantía de 3 años contra efectos de materiales y mano de obra en condiciones normales de uso. La garantía es válida a partir de la fecha de compra y sólo se aplica a las herramientas adquiridas en distribuidores autorizados.

Qué cubre:

1. Defectos de materiales o de fabricación en condiciones normales de funcionamiento.
2. Sustitución o reparación de piezas defectuosas, a criterio de SLATE.
3. Costes de mano de obra relacionados con las reparaciones en garantía.

Lo que no está cubierto:

Esta garantía no cubre los daños resultantes de:

1. Mal uso, uso inadecuado o funcionamiento fuera del propósito previsto.
2. Daños visibles causados por caídas, impactos o maltrato físico.
3. Daños por agua o cualquier exposición a líquidos.
4. Sobrecarga de la herramienta por encima de su capacidad nominal.
5. Reparaciones, desmontaje o modificaciones no autorizadas.
6. Desgaste normal.

Se requiere el comprobante de compra para todas las reclamaciones de garantía. La garantía se aplica sólo se aplica al comprador original y no es transferible. Para obtener asistencia sobre la garantía, póngase en contacto con su distribuidor local de SLATE.

ATTENTION: N'utilisez pas cet appareil avant d'avoir lu les instructions.

- L'appareil a été conçu uniquement pour une utilisation privée à l'extérieur et non pour une utilisation commerciale.
- Conservez cet appareil à l'abri de la chaleur, de la lumière directe du soleil, de l'humidité, de la pluie, de la glace et des arêtes tranchantes.
- Ne laissez pas une personne qui n'a pas été formée à l'utilisation d'un nettoyeur haute pression utiliser l'appareil sans avoir lu au préalable le manuel d'instructions.
- **AVERTISSEMENT :** Les nettoyeurs haute pression ne doivent pas être utilisés par des enfants.
- Avant de mettre votre machine en marche, vérifiez soigneusement qu'elle ne présente pas de défauts. Si vous en trouvez, ne démarrez pas votre machine et contactez votre distributeur local.
- Il faut notamment s'assurer que l'isolation du câble électrique est en parfait état et ne présente pas de fissures. Si le câble électrique est endommagé, il doit être remplacé par un centre de service local agréé.
- **AVERTISSEMENT :** Les jets à haute pression peuvent être dangereux s'ils ne sont pas utilisés correctement. Le jet ne doit pas être dirigé vers des personnes, des appareils électriques branchés sur le secteur ou l'appareil lui-même.

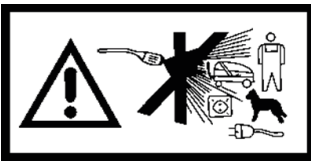

- **AVERTISSEMENT :** N'utilisez pas l'appareil à proximité d'autres personnes, à moins qu'elles ne portent des vêtements de protection.
- **ATTENTION :** Ne dirigez pas le jet vers vous-même ou vers d'autres personnes pour nettoyer les vêtements ou les chaussures.
- Tenez fermement la lance dans vos mains.
- L'opérateur et les personnes se trouvant à proximité de la

- zone de nettoyage doivent prendre les mesures nécessaires pour se protéger des débris délogés lors de l'utilisation.
- Portez des gants et des vêtements de protection pendant l'utilisation.
 - **AVERTISSEMENT** : L'appareil a été conçu pour être utilisé avec un produit de nettoyage fourni ou recommandé par le fabricant. L'utilisation d'autres produits de nettoyage ou de produits chimiques peut nuire à la sécurité de l'appareil.
 - **AVERTISSEMENT** : Débranchez l'appareil de l'alimentation électrique avant d'effectuer toute opération d'entretien.
 - **ATTENTION** : Pour garantir la sécurité de l'appareil, n'utilisez que des pièces de rechange fournies ou approuvées par le fabricant.
 - N'utilisez pas l'appareil si le câble d'alimentation ou des pièces importantes de l'appareil sont endommagés, comme le dispositif de sécurité, le tuyau à haute pression ou le pistolet nettoyeur.
 - N'utilisez pas l'appareil avec des mains mouillées. Si l'appareil est humide ou mouillé, débranchez-le immédiatement. Ne le placez pas dans l'eau.
 - Les pneus et les valves des pneus peuvent être endommagés par le jet à haute pression et risquent d'éclater.
 - N'utilisez jamais la machine dans un environnement présentant un risque d'explosion.
 - Il est interdit de nettoyer à haute pression des surfaces contenant de l'amiante.
 - Ce nettoyeur haute pression ne doit pas être utilisé à des températures inférieures à 0° C.
 - **ATTENTION** - Les tuyaux, les accessoires et les raccords haute pression sont importants pour la sécurité de la machine. N'utilisez que les tuyaux, accessoires et raccords recommandés par le fabricant.
 - **AVERTISSEMENT** : Des câbles de rallonge inadaptés peuvent être dangereux. Les câbles et les bobines doivent toujours être complètement déroulés pour éviter la surchauffe du câble.
 - Si une rallonge est utilisée, la fiche et la prise doivent être étanches et conformes aux exigences ci-dessous concernant les dimensions du câble.
 - 1,0 mm², max. 12.5 m
 - 1,5mm², max. 20 m

- Si le câble d'alimentation est endommagé, il doit être remplacé par le fabricant, son agent de service ou un professionnel qualifié afin d'éviter tout avertissement.
- AVERTISSEMENT : Cette machine n'est pas conçue pour être utilisée par des personnes (y compris des enfants) dont les capacités physiques, sensorielles ou mentales sont réduites ou qui manquent d'expérience ou de connaissances.
- AVERTISSEMENT : Les enfants doivent être surveillés afin de s'assurer qu'ils ne jouent pas avec l'appareil.
- ATTENTION - Risque d'explosion - ne pulvérisez pas de liquides inflammables et ne dirigez pas le jet vers des liquides inflammables.
- AVERTISSEMENT : L'eau qui a circulé dans le système anti-retour n'est pas potable.
- AVERTISSEMENT : N'utilisez pas l'appareil si le câble d'alimentation ou des pièces importantes de l'appareil sont endommagés, comme les dispositifs de sécurité, les tuyaux à haute pression et le pistolet nettoyeur.
- AVERTISSEMENT : Si vous disposez d'un câble d'extension, il doit être étanche.
- AVERTISSEMENT : Lorsque vous mettez la machine en marche, un mouvement de recul se produit en raison de la force du jet d'eau. Utilisez les deux mains pour contrôler la lance. Portez des gants de sécurité lors de l'utilisation de l'appareil. Portez des vêtements de protection appropriés.
- En cas de contact accidentel avec un détergent, lavez à l'eau. Si le liquide entre en contact avec les yeux, demandez une assistance médicale (le détergent peut provoquer des irritations ou des brûlures).
- En cas de panne de l'appareil, n'essayez pas de le réparer vous-même : contactez un technicien professionnel pour éviter tout danger. Avertissement : n'ignorez pas cette consigne.

Raccordement à l'alimentation principale

- Il est recommandé que l'alimentation électrique de cette machine comprenne un dispositif à courant résiduel (RCD) qui interrompt le courant si le courant de fuite dépasse 30 mA pendant 30 ms.

Données techniques

Pression nominale	110bar
Pression maximale	165bar
Débit	5,8l/min
Puissance	2200 W
Tension	230V/50Hz
Pistolet à vibrations	Max 2,25 m/s ²
Température de l'eau	5~60 °C

Les circuits

FR

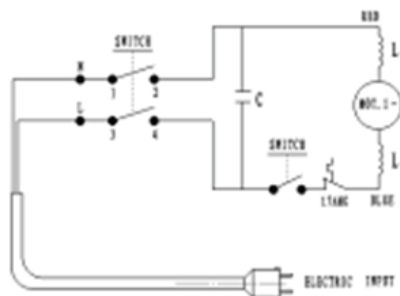

1. Buse du pistolet
2. Lance à canon
3. Poignée de pistolet
4. Tuyau haute pression
5. Connecteur de sortie
6. Corps de la machine
7. Enrouleur de tuyau
8. Câble d'alimentation
9. Bouchon
10. Tuyau d'entrée
11. Robinet d'eau

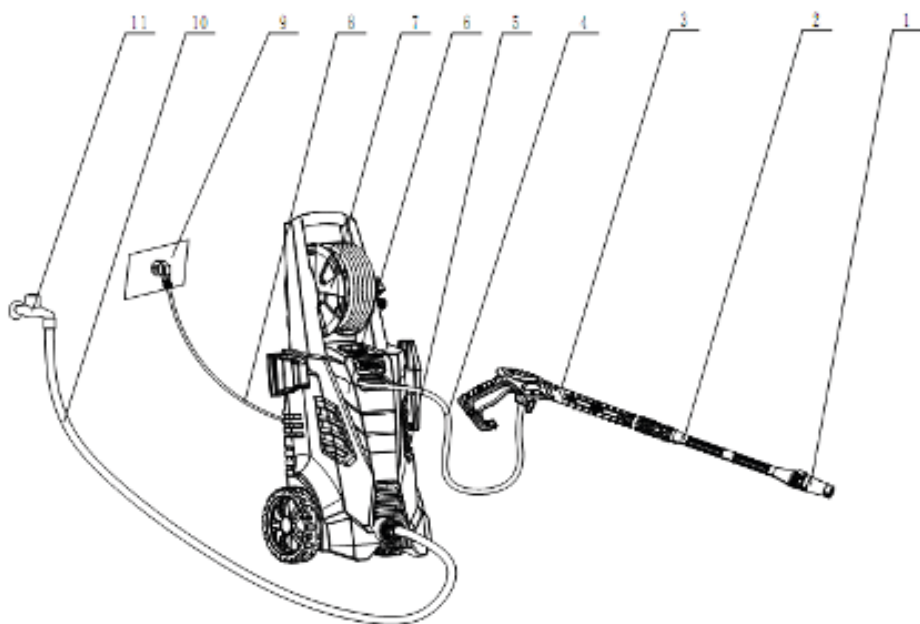

2. Instructions de démarrage

FR

Cette section explique en détail comment préparer le nettoyeur haute pression pour son utilisation.

DISPOSITIFS DE SÉCURITÉ

- La soupape de décharge peut réduire la pression si elle dépasse les valeurs prédéfinies.

Dispositif de verrouillage sur la gâchette (voir illustration au début de ce manuel) : Le pistolet à gâchette est doté d'un dispositif de verrouillage. Lorsque le bouton est activé, la gâchette ne peut plus être actionnée.



CAPTEUR THERMIQUE

Un capteur thermique protège le moteur contre les surcharges. La machine redémarrera après quelques minutes lorsque le capteur thermique aura refroidi.

3. Instructions de fonctionnement

3.1 Raccordement du tuyau d'arrosage

Vissez le raccord d'entrée d'eau (8) sur l'entrée d'eau. Remarque : le filtre d'entrée (A) doit toujours être installé dans le tuyau d'entrée d'eau pour filtrer le sable, la craie et d'autres impuretés qui endommageraient les soupapes de la pompe.

Attention : Si le filtre n'est pas installé, la garantie est annulée.

Raccordez le tuyau d'arrosage à l'aide d'un raccord rapide standard

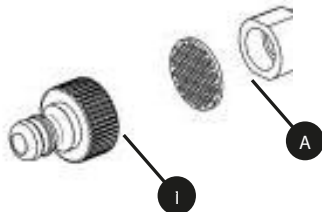

3.2 Montage du tuyau haute pression

FR

Fixez le tuyau à haute pression à l'arme de poing et à la machine.

Détachez le tuyau haute pression en appuyant sur le cliquet (A) ou le bouton (B).

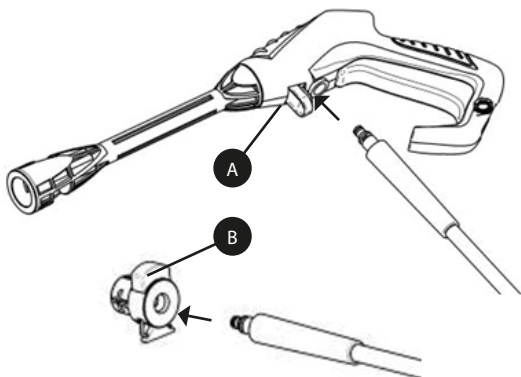

3.3 Montage de la lance et de la buse

Poussez la lance dans le pistolet nettoyeur.

Une fois inséré, tournez-le. Attention : Assurez-vous que la lance est correctement fixée au pistolet.

Fixez la buse. Attention : Lors de la fixation de la buse, le bouton (A) de la buse doit sortir. Avant d'actionner la gâchette, vérifiez que la buse est correctement fixée.

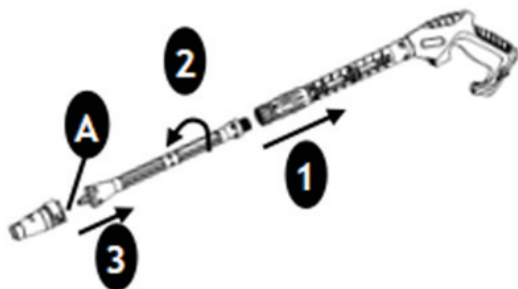

Attention : Toutes les buses accessoires doivent être installées comme indiqué ci-dessus.

Raccordement de l'alimentation en eau

Suivez les instructions de votre fournisseur d'eau.

Pour les informations relatives au raccordement, voir la plaque signalétique/les spécifications techniques.

Utilisez un tuyau renforcé (non fourni) avec un raccord standard (diamètre ext. : 16mm/int. 12mm, longueur maximale : 25m).

IMPORTANT ! N'utilisez que de l'eau sans impuretés. S'il y a un risque de particules de sable dans l'eau d'entrée (en provenance, par exemple, de votre propre puits), un filtre supplémentaire doit être installé.

Laissez couler l'eau dans le tuyau d'arrosage avant de le raccorder à la machine afin d'éviter que le sable et la saleté ne pénètrent dans la machine. Remarque : vérifiez que le filtre est monté dans le tuyau d'arrivée d'eau et qu'il n'est pas obstrué.

Raccordez le tuyau d'eau à l'alimentation en eau à l'aide du raccord rapide (eau d'entrée, pression maximale : 10 bar, température maximale : 60°C). Ouvrez l'eau.

3.5 Démarrage/arrêt de la machine

Le pistolet nettoyeur (1) et la lance sont affectés par le recul pendant le fonctionnement - tenez-les toujours fermement à deux mains.

IMPORTANT : Dirigez la buse vers le sol.

Vérifiez que la machine est en position verticale.

REMARQUE : Ne placez pas la machine dans de l'herbe haute !

Relâchez le verrou de la gâchette.

Appuyez sur la gâchette du pistolet nettoyeur (1) et laissez couler l'eau jusqu'à ce que tout l'air se soit échappé du tuyau d'arrosage.

Appuyez sur l'interrupteur marche/arrêt (4).

Actionnez la gâchette du pistolet nettoyeur (1).

Réglez toujours la distance et donc la pression de la buse en fonction de la surface à nettoyer.

Ne couvrez pas l'appareil pendant son fonctionnement et n'en faites pas l'utilisation dans une pièce sans ventilation adéquate !

REMARQUE : Si la machine est laissée ou n'est pas en utilisation pendant 5 minutes, elle doit être arrêtée à l'aide de l'interrupteur marche/arrêt (4) « O » :

Appuyez sur l'interrupteur marche/arrêt (4) « O ».
Débrancher la fiche électrique (10) de la prise.

Coupez l'alimentation en eau et actionnez la gâchette du pistolet nettoyeur (1) pour libérer la machine de la pression.

Verrouillez le pistolet nettoyeur (1)

Lorsque la gâchette (1) est relâchée, la machine s'arrête automatiquement.
La machine redémarre lorsque vous réactivez la gâchette (1).

3.6 Buse multiple

La pression de la buse multiple peut être réglée en la tournant.
AVERTISSEMENT : N'effectuez pas cette opération en cours de fonctionnement afin d'éviter que le jet ne heurte la main.

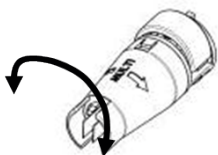

3.7 Utilisation d'un flacon de détergent intégré

1. Dévissez le couvercle du flacon de détergent intégré.
2. Ajoutez du détergent dans le flacon de détergent intégré (A)
3. Remplacez la buse du pistolet de pulvérisation par la buse de détergent comme indiqué ci-dessous :



4. Vaporisez ensuite du détergent.

1.) Assemblage du crochet du

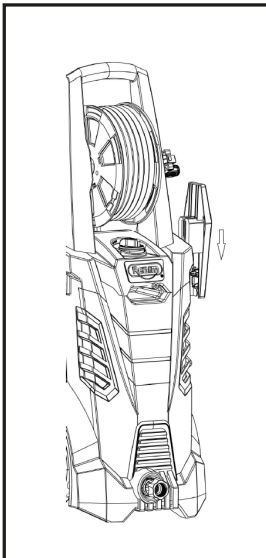
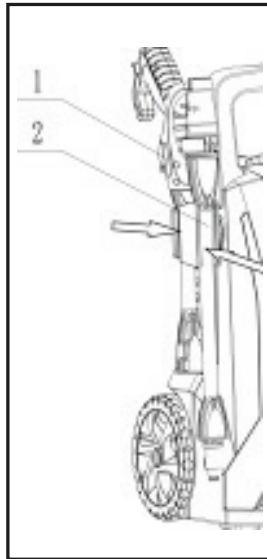
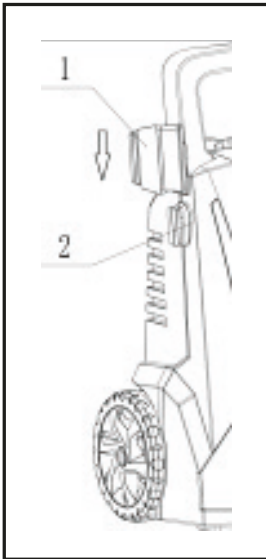

2) Structure de connexion rapide sur le corps de la machine.
Tous les accessoires peuvent être rangés sur la machine.

4. Instructions post-utilisation

FR

La machine doit être stockée dans une pièce à l'abri du gel !

La pompe, le tuyau et les accessoires doivent toujours être vidés de leur eau avant d'être stockés comme suit :

Arrêtez la machine (appuyez sur l'interrupteur marche/arrêt « O »

et détachez le tuyau d'eau, le tuyau haute pression et la buse.

Redémarrez la machine et actionnez la gâchette du pistolet nettoyeur. Laissez tourner la machine jusqu'à ce que l'eau ne s'écoule plus dans le pistolet nettoyeur.

Arrêtez la machine, débranchez-la et enroulez le tuyau et le câble.

Placez le nettoyeur pistolet, la lance, les buses et les autres accessoires dans les supports de l'appareil. Le crochet peut être utilisé pour ranger le tuyau et le cordon. Tous les accessoires peuvent être rangés dans le nettoyeur après utilisation.

AVERTISSEMENT : Ne mettez jamais en marche une machine gelée.

Les dégâts causés par le gel ne sont pas couverts par la garantie !

5. Protection de l'environnement

Les vieux appareils contiennent des matériaux précieux qui peuvent être recyclés. Veuillez prendre des dispositions pour que les appareils usagés soient recyclés de manière appropriée. Veuillez vous débarrasser de vos vieux appareils par les systèmes de collecte appropriés.

6. Entretien, nettoyage et réparation

ATTENTION ! Débranchez toujours la fiche électrique de la prise avant de procéder à l'entretien ou au nettoyage.

Pour garantir une longue durée de vie sans problème, veuillez suivre les conseils suivants :

Lavez le tuyau d'eau, le tuyau haute pression, la lance de pulvérisation et les accessoires avant le montage.

Nettoyez les connecteurs de la poussière et du sable.

Rincez l'accessoire de pulvérisation de détergent après utilisation.

Nettoyez les buses.

Toute réparation doit toujours être effectuée dans un atelier agréé avec des pièces de rechange d'origine.

6.1 Nettoyage du filtre d'entrée

Nettoyez le filtre d'entrée d'eau régulièrement, une fois par mois ou plus fréquemment en fonction de l'utilisation.

Détachez délicatement le filtre à l'aide d'un tournevis et nettoyez-le. Vérifiez qu'il est intact avant de le remonter.

Le filtre d'entrée doit toujours être installé à l'intérieur du tuyau d'arrivée d'eau pour filtrer le sable, le calcaire et les autres impuretés, car ils endommageraient les soupapes de la pompe.

ATTENTION : Le fait de ne pas installer le filtre annule la garantie.

6.2 Nettoyage des aérations

La machine doit être maintenue propre afin de permettre à l'air de refroidissement de passer librement par les orifices de ventilation de la machine.

6.3 Graissage des raccords

Pour garantir une connexion aisée et éviter que les joints toriques ne s'assèchent, les raccords doivent être graissés régulièrement.

6.4 Comment faire l'utilisation de l'aiguille

Tournez la buse réglable pour séparer les deux pièces et exposez le trou de pulvérisation. Saisissez ensuite la poignée de l'aiguille, insérez-la dans le trou et retirez toute obstruction.

Attention :

1. Coupez l'alimentation électrique avant l'utilisation
2. Éloignez les enfants
3. Ne le dirigez pas vers vous-même ou vers d'autres personnes
4. Gardez-le sec et propre
5. Ne l'utilisez pas pour d'autres utilisations

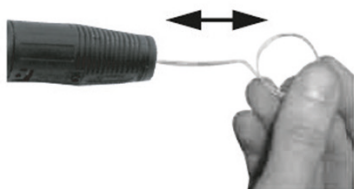

Indicateur	Cause	Action recommandée
La machine ne démarre pas	La machine n'est pas branchée Réceptacle défectueux Le fusible a sauté Câble d'extension défectueux	Brancher l'appareil Essayer un autre récipient Remplacer le fusible ; débrancher les autres appareils. Essayer sans le câble d'extension
Fluctuation de la pression	La pompe aspire de l'air Soupapes encrassées, usées ou collées L'approvisionnement en eau est insuffisant Joints de pompe usés	Vérifier l'étanchéité des tuyaux et des raccords. Contacter votre centre de service Augmenter la pression de l'eau, vérifier qu'il n'y a pas d'obstruction et/ou changer le gros tuyau. Contacter le centre de service le plus proche
La machine s'arrête	Le fusible a sauté Tension secteur incorrecte Capteur thermique activé Jet partiellement obstrué	Remplacer le fusible Débrancher les autres appareils Vérifier que la tension du réseau correspond aux indications de la plaque signalétique Laisser la machine refroidir pendant 5 minutes Nettoyer le gicleur à l'aide d'une aiguille et en pulvérisant de l'eau à l'envers dans le gicleur.
Fusible grillé	Fusible trop petit Ampérage excessif	Le remplacer par un fusible dont la consommation d'ampères est supérieure à celle du lave-linge. Essayer sans le câble d'extension
Machine à impulsions	Air dans le tuyau d'entrée / la pompe L'insuffisance de l'approvisionnement en eau générée Jet partiellement obstrué Filtre à eau bouché Tuyau plié	Laisser la machine fonctionner avec la gâchette ouverte jusqu'à ce que la pression de travail normale soit rétablie. Augmenter la pression de l'eau, vérifier qu'il n'y a pas d'obstruction et/ou changer le gros tuyau. Nettoyer le gicleur à l'aide d'une aiguille et en pulvérisant de l'eau à l'envers dans le gicleur. Nettoyer le filtre Déplier le tuyau
La machine s'allume et s'éteint d'elle-même	Fusible de la pompe et/ou gâchette hors service Pas d'approvisionnement en eau	Contacter le centre de service le plus proche Raccorder l'arrivée d'eau.
La machine est en marche mais l'eau ne sort pas	Filtre à eau bouché Jet bloqué	Nettoyer le filtre Nettoyer le gicleur à l'aide d'une aiguille et en pulvérisant de l'eau à l'envers dans le gicleur.

Le symbole sur le produit ou sur son emballage indique que ce produit ne peut pas être traité comme un déchet ménager. Au lieu de cela, il doit être remis au point de collecte applicable pour le recyclage des équipements électriques et électroniques. En veillant à ce que ce produit soit éliminé correctement, vous contribuerez à prévenir les conséquences négatives potentielles pour l'environnement et la santé humaine, qui pourraient autrement être causées par un traitement inapproprié des déchets de ce produit. Pour obtenir des informations plus détaillées sur le recyclage de ce produit, veuillez contacter votre mairie, votre service d'élimination des déchets ménagers ou le magasin où vous avez acheté le produit.



Conditions de garantie

Garantie de 3 ans - Outils électriques SLATE

Les outils électriques SLATE sont couverts par une garantie de 3 ans contre les défauts de matériaux et de fabrication dans des conditions normales d'utilisation. de fabrication dans des conditions normales d'utilisation. La garantie est valable à partir de la date d'achat et s'applique uniquement aux outils achetés auprès de revendeurs agréés. s'applique uniquement aux outils achetés auprès de revendeurs agréés.

Ce qui est couvert :

1. Défauts de matériaux ou de fabrication dans des conditions normales d'utilisation.
2. Remplacement ou réparation des pièces défectueuses, à la discrétion de SLATE.
3. Les frais de main-d'oeuvre liés aux réparations sous garantie.

Ce qui n'est pas couvert :

Cette garantie ne couvre pas les dommages résultant de

1. D'une mauvaise utilisation, d'un usage impropre ou d'une utilisation non conforme à l'usage prévu.
2. Dommages visibles causés par des chutes, des chocs ou des abus physiques.
3. Dommages causés par l'eau ou toute exposition à des liquides.
4. Surcharge de l'outil au-delà de sa capacité nominale.
5. Réparations, démontage ou modifications non autorisés.
6. L'usure normale.

Une preuve d'achat est requise pour toute demande de garantie. La garantie s'applique La garantie ne s'applique qu'à l'acheteur d'origine et n'est pas transférable. Pour toute assistance en matière de garantie, veuillez contacter votre revendeur SLATE local.

LET OP: Gebruik dit apparaat niet voordat u de instructies hebt gelezen.

- Het apparaat is uitsluitend ontworpen voor privégebruik buitenshuis en niet voor commercieel gebruik.
- Houd dit apparaat uit de buurt van hitte, direct zonlicht, vocht, regen, ijs en scherpe randen.
- Laat niemand die niet getraind is in het gebruik van een hogedrukreiniger de machine bedienen zonder eerst de handleiding te lezen.
- **WAARSCHUWING:** Hogedrukreinigers mogen niet worden gebruikt door kinderen.
- Controleer zorgvuldig op defecten voordat u de machine start. Als u iets vindt, start de machine dan niet en neem contact op met uw plaatselijke distributeur.
- Zorg er vooral voor dat de isolatie van de elektrische kabel in perfecte staat is en geen barsten vertoont. Als de elektrische kabel beschadigd is, moet deze worden vervangen door een erkend plaatselijk servicecentrum.
- **WAARSCHUWING:** Hogedrukstralen kunnen gevaarlijk zijn als ze verkeerd worden gebruikt. De straal mag niet worden gericht op personen, elektrische apparatuur die op het lichtnet is aangesloten of het apparaat zelf.

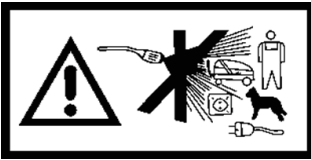

- **WAARSCHUWING:** Gebruik het apparaat niet in de buurt van andere mensen, tenzij zij beschermende kleding dragen.
- **WAARSCHUWING:** Richt de straal niet op uzelf of andere personen om kleding of schoenen schoon te maken.
- Houd de lans stevig in uw handen.
- De gebruiker en personen in de buurt van het schoonmaakgebied

moeten de nodige maatregelen nemen om zichzelf te beschermen tegen rondvliegend vuil tijdens het gebruik.

- Draag beschermende handschoenen en kleding tijdens gebruik.
- **WAARSCHUWING:** Het apparaat is ontworpen voor gebruik met een reinigingsmiddel dat wordt geleverd of aanbevolen door de fabrikant. Het gebruik van andere reinigingsmiddelen of chemische producten kan de veiligheid van het apparaat beïnvloeden.
- **WAARSCHUWING:** Haal de stekker van het apparaat uit het stopcontact voordat u onderhoud uitvoert.
- **LET OP:** Gebruik voor de veiligheid van het apparaat alleen reserveonderdelen die door de fabrikant zijn geleverd of goedgekeurd.
- Gebruik het apparaat niet als het netsnoer of belangrijke onderdelen van het apparaat beschadigd zijn, zoals het veiligheidsapparaat, de hogedrukslang of het handpistool.
- Gebruik het apparaat niet met natte handen. Haal onmiddellijk de stekker uit het stopcontact als het apparaat vochtig of nat is. Plaats het niet in water.
- De banden en ventielen van de banden kunnen door de hogedrukstraal beschadigd raken en barsten.
- Gebruik het apparaat nooit in een omgeving met explosiegevaar. Waarschuwing!
- Het is verboden om asbesthoudende oppervlakken onder hoge druk te reinigen.
- Deze hogedrukreiniger mag niet worden gebruikt bij temperaturen onder 0 °C.
- **LET OP -** De slangen, accessoires en hogedrukkoppelingen zijn belangrijk voor de veiligheid van de machine. Gebruik alleen slangen, accessoires en koppelingen die door de fabrikant worden aanbevolen.
- **WAARSCHUWING:** Ongeschikte verlengkabels kunnen gevaarlijk zijn. Kabels en spoelen moeten altijd volledig worden afgerold om oververhitting van de kabel te voorkomen.
- Als er een verlengkabel wordt gebruikt, moeten de stekker en het stopcontact waterdicht zijn en voldoen aan de onderstaande

vereisten met betrekking tot de afmetingen van de kabel.

1,0 mm², max. 12,5 m

1,5mm², max. 20 m

- Als het netsnoer beschadigd is, moet het vervangen worden door de fabrikant, hun serviceagent of een gekwalificeerde professional om een waarschuwing te voorkomen.
- **WAARSCHUWING:** Deze machine is niet ontworpen om te worden gebruikt door personen (inclusief kinderen) met beperkte fysieke, sensorische of mentale capaciteiten of die geen ervaring of kennis hebben.
- **WAARSCHUWING:** Kinderen moeten onder toezicht staan om ervoor te zorgen dat ze niet met het apparaat spelen.
- **LET OP - Explosiegevaar -** geen ontvlambare vloeistoffen spuiten en de straal niet op ontvlambare vloeistoffen richten.
- **WAARSCHUWING:** Water dat in het antiterugstroomsysteem heeft gecirculeerd, is niet drinkbaar.
- **WAARSCHUWING:** Gebruik het apparaat niet als het netsnoer of belangrijke onderdelen van het apparaat beschadigd zijn, zoals de veiligheidsvoorzieningen, hogedrukslangen en het handpistool.
- **WAARSCHUWING:** Indien u een verlengkabel gebruikt, dient deze waterdicht te zijn.
- **WAARSCHUWING:** Wanneer u de machine inschakelt, veroorzaakt de kracht van de waterstraal een terugslagbeweging. Gebruik twee handen om de lans te besturen. Draag veiligheidshandschoenen tijdens het gebruik van het apparaat. Draag geschikte beschermende kleding.
- Bij onbedoeld contact met met reinigingsmiddel, wassen met water. Als de vloeistof in contact komt met de ogen, zoek dan medische hulp (het wasmiddel kan irritatie of brandwonden veroorzaken).
- Als het apparaat defect raakt, probeer het dan niet zelf te repareren: neem contact op met een professionele monteur om gevaar te voorkomen. Waarschuwing!

Hoofdstroomaansluiting

- Het wordt aanbevolen dat de elektrische voeding van deze machine een aardlekschakelaar (RCD) bevat die de stroom onderbreekt als de lekstroom 30 mA gedurende 30 ms overschrijdt.

Technische gegevens

Nominale druk	110 bar
Max. druk	165 bar
Debiet	5,8 l/min
vermogen	2200W
Spanning	230V/50Hz
Trillingswaarde van het handpistool	Max 2,25 m/s ²
Watertemperatuur	5~60 °C

Het circuit

NL

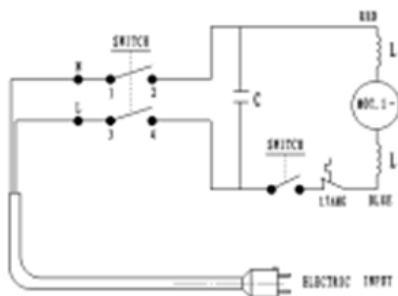

1. Pistoolmondstuk
2. Geweerlans
3. Handvat
4. Hogedrukslang
5. Hogedrukuitlaat
6. Machinelichaam
7. Slanghaspel
8. Stroomkabel
9. Plug
10. Inlaatslang
11. Waterkraan

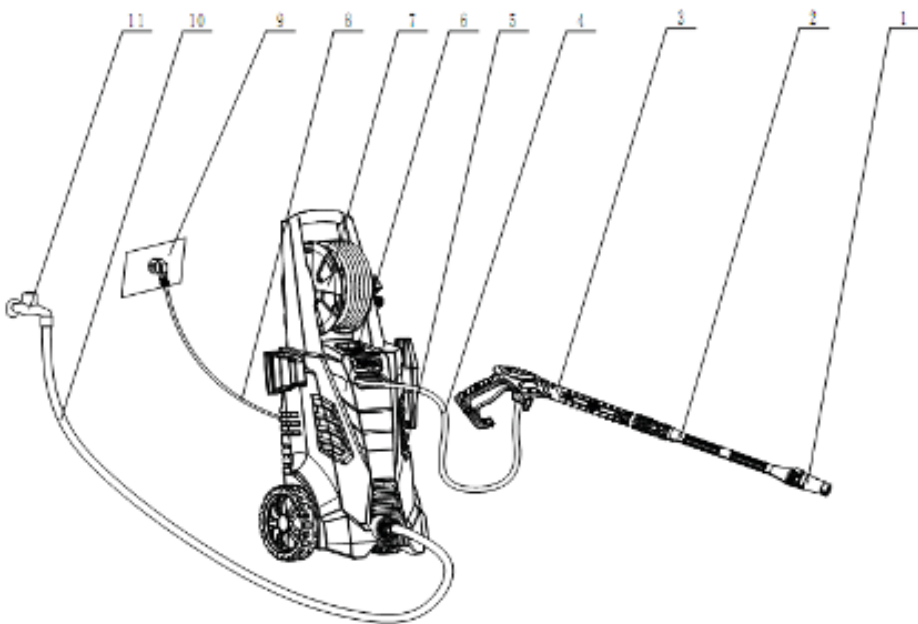

2. Instructies voor de eerste keer

NL

In dit hoofdstuk wordt uitgebreid beschreven hoe u de hogedrukreiniger gereedmaakt voor gebruik.

VEILIGHEIDSVORZIENINGEN

- De overdrukklep kan de druk verlagen als deze de vooraf ingestelde waarden overschrijdt.

Vergrendeling op trekker (zie afbeelding aan het begin van deze handleiding): De trekker van het pistool is voorzien van een vergrendeling. Wanneer de knop geactiveerd is, kan de trekker niet worden bediend.



THERMISCHE SENSOR

Een thermische sensor beschermt de motor tegen overbelasting. De machine zal na een paar minuten opnieuw opstarten wanneer de thermische sensor is afgekoeld.

3. Bedieningsinstructies

3.1 Aansluiting tuinslang

Schroef de waterinlaatkoppeling (8) vast op de waterinlaat

Opmerking: Het inlaatfilter (A) moet altijd in de waterinlaatleiding worden geplaatst om zand, kalk en andere onzuiverheden eruit te filteren, omdat deze de kleppen van de pomp beschadigen.

Let op: Als het filter niet wordt geplaatst, vervalt de garantie.

Sluit de tuinslang aan met een standaard snelkoppeling

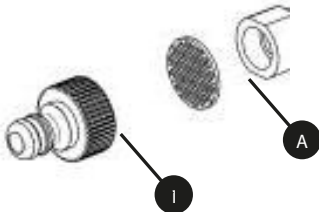

3.2 Montage van hogedrukslang

NL

Sluit de hogedrukslang aan op het handpistool en de machine.

Maak de hogedrukslang los door op de pal (A) of knop (B) te drukken.

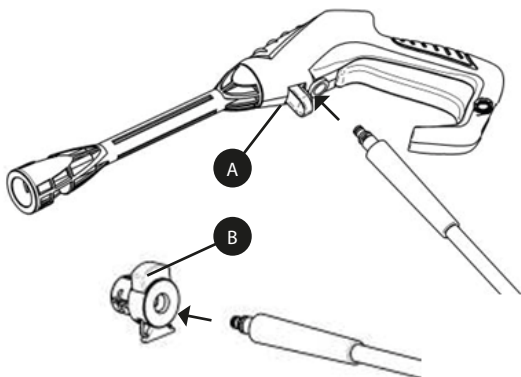

3.3 Montage van lans en mondstuk

Duw de lans in het handwapen

Draai het wanneer het geplaatst is. Let op: Zorg ervoor dat de lans goed aan het pistool is bevestigd.

Bevestig het mondstuk. Let op: Bij het bevestigen van het mondstuk moet de knop (A) op het mondstuk naar buiten komen. Controleer voordat u de trekker activeert of het mondstuk goed vastzit.

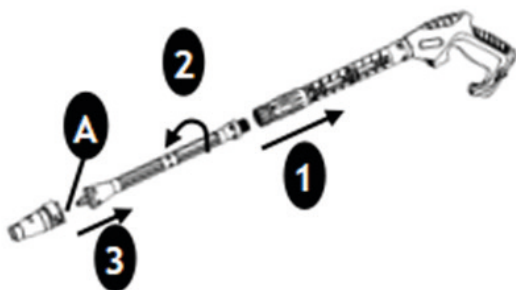

Let op: Alle hulpsproeiers moeten worden geïnstalleerd zoals hierboven beschreven.

3.4 Wateraansluiting

NL

De watertoevoer aansluiten

Volg de instructies van uw waterleverancier.

Zie het gegevensplaatje/technische specificaties voor informatie over de aansluiting

Gebruik een versterkte slang (niet meegeleverd) met een standaard aansluiting (buitendiameter: 16mm/int. 12mm, maximale lengte: 25m).

BELANGRIJK! Gebruik uitsluitend water zonder onzuiverheden. Indien er een risico bestaat op zanddeeltjes in het toevoerwater (bijvoorbeeld uit uw eigen bron), dient een extra filter te worden geïnstalleerd.

Laat het water door de waterslang stromen voordat u deze op de machine aansluit om te voorkomen dat zand en vuil de machine binnendringen. Opmerking: Controleer of het filter in de watertoevoerbus zit en niet verstopt is.

Sluit de waterslang aan op de watertoevoer door middel van de snelkoppeling (watertoevoer, max. druk: 10 bar, max. temperatuur: 60°C). Zet het water aan.

3.5 De machine starten/stoppen

Het handpistool Als je een verlengkabel (1) en de lans hebben last van terugslag tijdens de bediening - houd ze altijd stevig met beide handen vast.

BELANGRIJK: Richt het mondstuk op de grond. Controleer of het apparaat rechtop staat. LET OP: Plaats de machine niet in lang gras!

Maak de trekkerblokkering los. Activeer de trekker van het handpistool (1) en laat het water lopen tot alle lucht uit de waterslang is ontsnapt.

Druk op de Start/stop-schakelaar (4). Activeer de trekker van het pistool (1). Pas de afstand en dus de druk van het mondstuk altijd aan het te reinigen oppervlak aan. Bedek het apparaat niet tijdens bediening en gebruik het niet in een ruimte zonder voldoende ventilatie!

OPMERKING: Als de machine gedurende 5 minuten niet wordt gebruikt,

moet deze worden uitgeschakeld met de start/stopschakelaar (4) "O":
Druk op de start/stop-schakelaar (4) "O".

Haal de stekker (10) uit het stopcontact.
Sluit de watertoevoer af en activeer de trekker van het
handpistool (1) om de machine drukloos te maken.
Het pistool vergrendelen (1)

Wanneer de trekker (1) wordt losgelaten, stopt de machine automatisch.
De machine start opnieuw wanneer u de trekker (1) opnieuw activeert.

3.6 Multimondstuk

De druk van het multimondstuk kan worden aangepast door
eraan te draaien. **WAARSCHUWING:** Doe dit niet tijdens de
bediening om te voorkomen dat de straal de hand raakt.

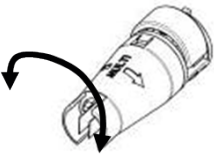

3.7 Gebruik van de fles met ingebouwd reinigingsmiddel

1. Schroef het deksel van de fles met ingebouwd afwasmiddel.
2. Voeg vaatwasmiddel toe aan de ingebouwde fles met
vaatwasmiddel (A)
3. Verander de spuitmond van het spuitpistool in de spuitmond met
reinigingsmiddel zoals hieronder:



4. Spuit vervolgens afwasmiddel.

1.) Pistoolhaak

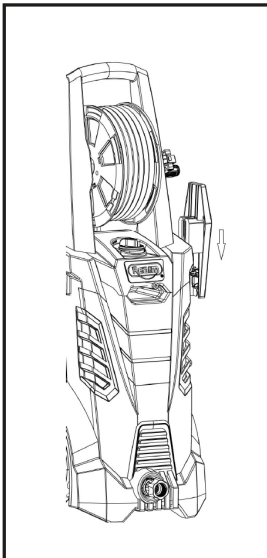
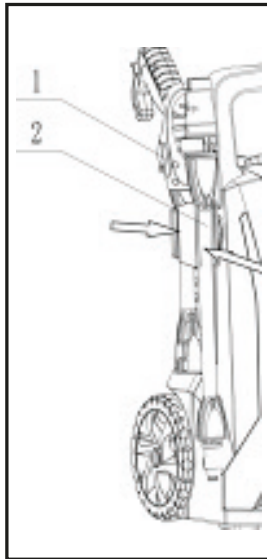
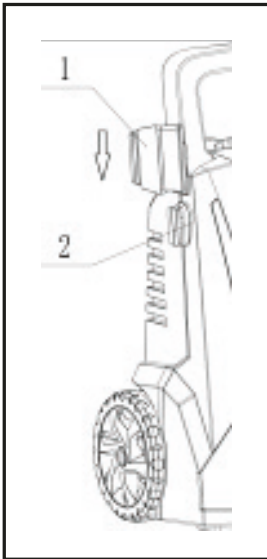

2) Snelkoppelingssysteem op de behuizing van de machine. Alle accessoires kunnen op de machine worden opgeborgen.

4. Instructies na gebruik

NL

Het apparaat moet worden opgeslagen in een vorstvrije ruimte!

Pomp, slang en accessoires moeten altijd als volgt worden geleegd voordat ze worden opgeborgen:

Stop de machine (druk op de start/stop-schakelaar "O" en maak de waterslang, de hogedrukslang en het mondstuk los.

Herstart de machine en activeer de trekker van het pistool. Laat de machine draaien tot er geen water meer door het pistool loopt.

Stop de machine, haal de stekker uit het stopcontact en rol de slang en kabel op.

Plaats het pistool, de lans, de spuitmonden en andere accessoires in de houders op de machine. De haak kan worden gebruikt om de slang en het snoer op te bergen. Alle accessoires kunnen na gebruik in de wasmachine worden opgeborgen.

WAARSCHUWING: Start nooit een bevroren machine op. Vorstschade wordt niet gedekt door de garantie!

5. Bescherming van het milieu

Oude apparaten bevatten waardevolle materialen die gerecycled kunnen worden. Zorg ervoor dat oude apparaten op de juiste manier worden gerecycled. Gooi uw oude apparaten weg via de daarvoor bestemde inzamelsystemen.

6. Onderhoud, reiniging en reparatie

WAARSCHUWING! Trek altijd de stekker uit het stopcontact voor onderhoud of reiniging.

Om een lange en probleemloze levensduur te garanderen, dient u de volgende richtlijnen op te volgen:
Spoel de waterslang, hogedrukslang, spuitlans en accessoires uit voor montage.

Ontdoe de aansluitingen van stof en zand.

Spoel het hulpstuk voor het sproeien van reinigingsmiddel af na gebruik.
Reinig de sproeiers.

Reparaties moeten altijd worden uitgevoerd in een erkende werkplaats met originele reserveonderdelen.

6.1 Het inlaatfilter reinigen

NL

Reinig het waterinlaatfilter regelmatig, eens per maand of vaker afhankelijk van het gebruik.

Maak het filter voorzichtig los met een schroevendraaier en maak het schoon. Controleer of het intact is voordat u het opnieuw monteert.

Het inlaatfilter moet altijd in de waterinlaatpijp worden geplaatst om zand, kalk en andere onzuiverheden uit te filteren, omdat deze de kleppen van de pomp beschadigen.

LET OP: Als het filter niet wordt geplaatst, vervalt de garantie.

6.2 Luchtroosters reinigen

De machine moet schoon worden gehouden zodat de koellucht vrij door de ventilatieopeningen van de machine kan stromen.

6.3 Smeren van koppelingen

Om een gemakkelijke verbinding te garanderen en ervoor te zorgen dat de o-ringen niet uitdrogen, moeten de koppelingen regelmatig worden ingevet.

6.4 Comment faire l'utilisation de l'aiguille

Draai de verstelbare sproeier om de twee stukken te scheiden en de spuitopening bloot te leggen. Pak dan het handvat van de naald vast, steek hem in het gat en verwijder tot slot alle obstakels.

Waarschuwing:

1. Sluit de stroom af voor gebruik
2. Weg van kinderen
3. Richt u niet op uzelf of anderen.
4. Houd het droog en schoon
5. Gebruik het niet voor andere doeleinden

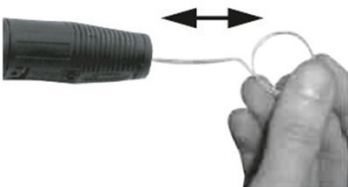

Symptoom	Oorzaak	Aanbevolen actie
De machine start niet	De machine is niet aangesloten Defect stopcontact De zekering is doorgebrand Defecte verlengkabel	De machine aansluiten Probeer een ander stopcontact Vervang de zekering; Haal de stekker van andere apparaten uit het stopcontact Probeer zonder verlengsnoer
Fluctuerende druk	De pomp zuigt lucht aan Kleppen vuil, versleten of klevend De watervoorraad is niet voldoende Pompafdichtingen versleten	Controleer of slangen en aansluitingen luchtdicht zijn. Neem contact op met uw servicecentrum Verhoog de waterdruk, controleer op verstoppingen en/of vervang de grote leiding. Neem contact op met het dichtstbijzijnde servicecentrum
De machine stopt	De zekering is doorgebrand Onjuiste netspanning Thermische sensor geactiveerd Gedeeltelijk geblokkeerde straal	Vervang de zekering Trek de stekker van andere apparaten uit het stopcontact Controleer of de netspanning overeenkomt met de specificaties op het typeplaatje Laat de machine 5 minuten afkoelen Reinig de straal met een naald en door water door de straal te spuiten.
Zekering doorgebrand	Zekering te klein Overmatige stroomsterkte	Vervang de zekering door een zekering met een hoger ampère-verbruik dan de wasmachine. Probeer het zonder de verlengkabel
Pulserende machine	Lucht in inlaatslang / pomp Onvoldoende toevoer van water gegenereerd Gedeeltelijk geblokkeerde straal Waterfilter verstopt Gevouwen pijp	Laat de machine draaien met open trekker tot de normale werkdruk hervat wordt. Verhoog de waterdruk, controleer op verstoppingen en/of vervang de grote leiding. Reinig de straal met een naald en door water door de straal te spuiten. Maak het filter schoon De pijp uitvouwen
De machine gaat vanzelf aan en uit	Pompzekering en/of trigger defect Geen watervoorziening	Neem contact op met het dichtstbijzijnde servicecentrum Sluit de watertoevoer aan.
De machine staat aan maar er komt geen water uit	Waterfilter verstopt Geblokkeerde straal	Maak het filter schoon Reinig de straal met een naald en door water door de straal te spuiten.

Het symbool op het product of op de verpakking geeft aan dat dit product niet als huishoudelijk afval mag worden behandeld. In plaats daarvan moet het worden ingeleverd bij het inzamelpunt voor recycling van elektrische en elektronische apparatuur. Door ervoor te zorgen dat dit product op de juiste manier wordt weggegooid, helpt u mogelijke negatieve gevolgen voor het milieu en de volksgezondheid te voorkomen, die anders zouden kunnen worden veroorzaakt door onjuiste afvalverwerking van dit product. Voor meer informatie over het recyclen van dit product kunt u contact opnemen met uw gemeente, uw huisvuilophaaldienst of de winkel waar u het product hebt gekocht.



Garantievoorwaarden

3 jaar garantie - SLATE elektrisch gereedschap

SLATE elektrisch gereedschap heeft een garantie van 3 jaar tegen materiaal- en fabricage fouten bij normaal gebruik. Vakmanschap bij normaal gebruik. De garantie is geldig vanaf de datum van aankoop en geldt alleen voor gereedschappen gekocht bij geautoriseerde dealers.

Wat wordt gedekt:

1. Defecten in materialen of vakmanschap onder normale bedrijfsomstandigheden.
2. Vervanging of reparatie van defecte onderdelen, naar goeddunken van SLATE.
3. Arbeidskosten met betrekking tot garantiereparaties.

Wat wordt niet gedekt:

Deze garantie dekt geen schade als gevolg van:

1. Verkeerd gebruik, oneigenlijk gebruik of bediening buiten het beoogde doel.
2. Zichtbare schade veroorzaakt door vallen, stoten of fysiek misbruik.
3. Waterschade of blootstelling aan vloeistoffen.
4. Overbelasting van het apparaat boven de nominale capaciteit.
5. Ongeoorloofde reparaties, demontage of wijzigingen.
6. Normale slijtage.

Voor alle garantieclaims is een aankoopbewijs vereist.

De garantie geldt alleen op de oorspronkelijke koper en is niet overdraagbaar.

Voor hulp bij garantie, neem contact op met uw lokale SLATE dealer.

UWAGA: Nie używaj tego urządzenia przed przeczytaniem instrukcji.

- Urządzenie zostało zaprojektowane wyłącznie do zastosowania prywatnego na zewnątrz i nie jest przeznaczone do zastosowania komercyjnego.
- Urządzenie należy przechowywać z dala od źródeł ciepła, bezpośredniego światła słonecznego, wilgoci, deszczu, lodu i ostrych krawędzi
- Nie zezwalaj osobom, które nie zostały przeszkolone w zakresie obsługi myjki ciśnieniowej, na zastosowanie urządzenia bez uprzedniego zapoznania się z instrukcją obsługi.
- **OSTRZEŻENIE:** Myjki wysokociśnieniowe nie mogą być używane przez dzieci.
- Przed uruchomieniem urządzenia należy je dokładnie sprawdzić pod kątem usterek. W przypadku ich wykrycia nie należy uruchamiać urządzenia i skontaktować się z lokalnym dystrybutorem.
- W szczególności należy upewnić się, że izolacja kabla elektrycznego jest w idealnym stanie i wolna od pęknięć. Jeśli przewód elektryczny jest uszkodzony, należy go wymienić w autoryzowanym lokalnym centrum serwisowym.
- **OSTRZEŻENIE:** Dysze wysokociśnieniowe mogą być niebezpieczne, jeśli ich zastosowanie jest nieprawidłowe. Strumień nie może być skierowany w stronę osób, sprzętu elektrycznego podłączonego do sieci lub samego urządzenia.

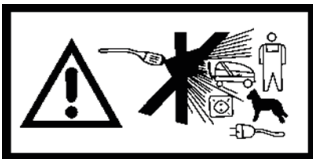

- **OSTRZEŻENIE:** Nie używaj urządzenia w pobliżu innych osób, chyba że noszą one odzież ochronną.
- **UWAGA:** Nie kieruj strumienia w stronę siebie lub innych osób w celu wyczyszczenia odzieży lub butów.
- Trzymaj lancę mocno w dłoniach.
- Operator i osoby znajdujące się w pobliżu obszaru czyszczenia muszą podjąć niezbędne środki w celu ochrony przed odłamkami podczas zastosowania.

- Podczas zastosowania nosić rękawice i odzież ochronną.
- OSTRZEŻENIE: Urządzenie zostało zaprojektowane do zastosowania ze środkiem czyszczącym dostarczonym lub zalecanym przez producenta. Zastosowanie innych środków czyszczących lub produktów chemicznych może mieć wpływ na bezpieczeństwo urządzenia.
- OSTRZEŻENIE: Przed przystąpieniem do jakichkolwiek czynności konserwacyjnych należy odłączyć urządzenie od zasilania.
- UWAGA: Aby zapewnić bezpieczeństwo urządzenia, należy używać wyłącznie części zamiennych dostarczonych lub zatwierdzonych przez producenta.
- Nie używaj urządzenia, jeśli kabel zasilający lub ważne części urządzenia są uszkodzone, takie jak urządzenie zabezpieczające, wąż wysokociśnieniowy lub pistolet ręczny.
- Nie używaj urządzenia mokrymi rękami. Jeśli urządzenie jest wilgotne lub mokre, należy natychmiast odłączyć je od zasilania. Nie należy umieszczać go w wodzie.
- Opony i zawory opon mogą zostać uszkodzone przez strumień wysokiego ciśnienia i mogą pęknąć.
- Nigdy nie używaj urządzenia w środowisku, w którym istnieje niebezpieczeństwo wybuchu.
- Zabronione jest czyszczenie powierzchni zawierających azbest pod wysokim ciśnieniem.
- Ta myjka wysokociśnieniowa nie może być używana w temperaturach poniżej 0°C.
- PRZESTROGA - Węże, akcesoria i złącza wysokociśnieniowe są ważne dla bezpieczeństwa maszyny. Należy używać wyłącznie węży, akcesoriów i złączy zalecanych przez producenta.
- OSTRZEŻENIE: Nieodpowiednie przedłużacze mogą być niebezpieczne. Kable i szpule muszą być zawsze całkowicie rozwinięte, aby uniknąć przegrzania kabla.
- Jeśli używany jest przedłużacz, wtyczka i gniazdo muszą być wodoodporne i zgodne z poniższymi wymaganiami dotyczącymi wymiarów kabla.
 - 1,0 mm², maks. 12.5 m
 - 1,5 mm², maks. 20 m

- Jeśli kabel zasilający jest uszkodzony, musi zostać wymieniony przez producenta, jego przedstawiciela serwisowego lub wykwalifikowanego specjalistę w celu uniknięcia zagrożenia.
- OSTRZEŻENIE: To urządzenie nie jest przeznaczone do zastosowania przez osoby (w tym dzieci) o ograniczonych zdolnościach fizycznych, sensorycznych lub umysłowych, a także osoby nieposiadające doświadczenia lub wiedzy.
- OSTRZEŻENIE: Dzieci muszą być nadzorowane, aby nie bawiły się urządzeniem.
- UWAGA - Ryzyko wybuchu - nie rozpylać łatwopalnych cieczy i nie kierować strumienia w stronę łatwopalnych cieczy.
- OSTRZEŻENIE: Woda, która krążyła w systemie przeciwwrotnym, nie nadaje się do picia.
- OSTRZEŻENIE: Nie używaj urządzenia, jeśli kabel zasilający lub ważne części urządzenia są uszkodzone, takie jak urządzenia zabezpieczające, węże wysokociśnieniowe i pistolet ręczny.
- OSTRZEŻENIE: Jeśli posiadasz przedłużacz, musi on być wodoodporny.
- OSTRZEŻENIE: Po włączeniu urządzenia powstaje odrzut spowodowany siłą strumienia wody. Zastosowanie dwóch rąk do kontrolowania lancy. Podczas zastosowania urządzenia należy nosić rękawice ochronne. Nosić odpowiednią odzież ochronną.
- W razie przypadkowego kontaktu z detergentem umyć wodą. W przypadku kontaktu płynu z oczami należy zwrócić się o pomoc medyczną (detergent może powodować podrażnienia lub oparzenia).
- W przypadku awarii urządzenia nie należy podejmować prób samodzielnej naprawy: aby uniknąć niebezpieczeństwa, należy skontaktować się z profesjonalnym technikiem. Ostrzeżenie: nieprzestrzeganie tej instrukcji może prowadzić do poważnych uszkodzeń.

Główne podłączenie zasilania

- Zaleca się, aby zasilanie elektryczne tego urządzenia zawierało wyłącznik (RCD) różnicowoprądowy, który przerywa prąd, jeśli prąd upływu przekracza 30 mA przez 30 ms.

Dane techniczne

Ciśnienie znamionowe	110bar
Maksymalne ciśnienie	165bar
Przepływ	5,8 l/min
moc	2200 W
Napięcie	230V/50Hz
Pistolet wibracyjny	Maks. 2,25 m/s ²
Temperatura wody	5~60 °C

Obwód

PL

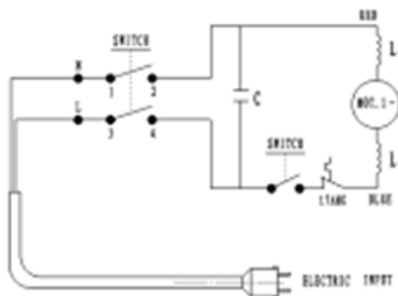

1. Dysza pistoletu
2. Lanca pistoletowa
3. Uchwyt pistoletu
4. Wąż wysokociśnieniowy
5. Złącze wylotowe
6. Korpus maszyny
7. Bęben na wąż
8. Kabel zasilający
9. Wtyczka
10. Wąż wlotowy
11. Kran z wodą

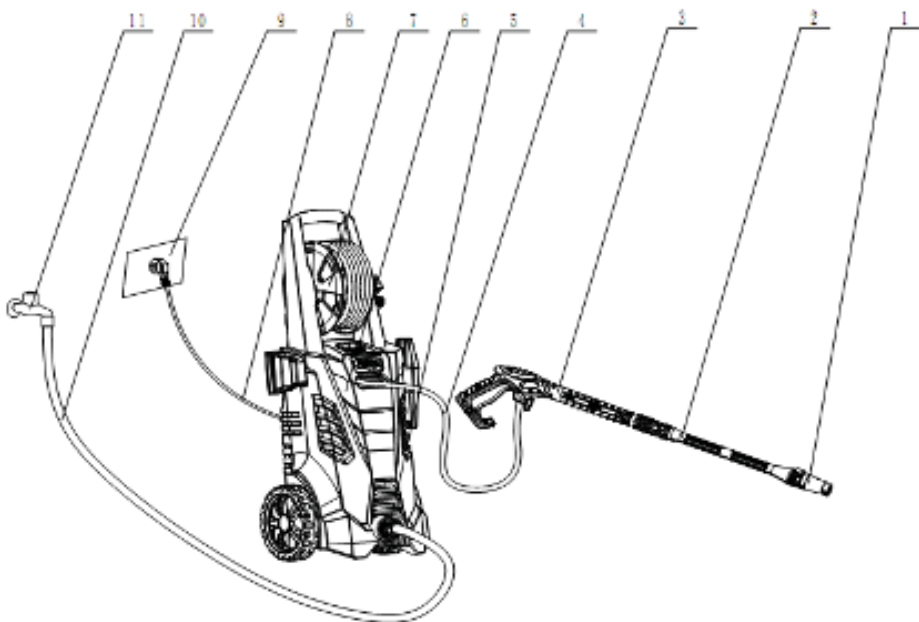

2. Pierwsze instrukcje

PL

W tej sekcji wyjaśniono szczegółowo, jak przygotować myjkę wysokociśnieniową do zastosowania.

URZĄDZENIA ZABEZPICZAJĄCE

- Zawór odciążający może zredukować ciśnienie, jeśli przekroczy ono ustawione wartości.

Urządzenie blokujące na spuście (patrz ilustracja na początku niniejszej instrukcji): Pistolet spustowy jest wyposażony w urządzenie blokujące. Gdy pokrętko jest aktywne, spust nie może być używany do obsługi.



CZUJNIK TERMICZNY

Czujnik termiczny chroni silnik przed przeciążeniem. Urządzenie uruchomi się ponownie po kilku minutach, gdy czujnik termiczny ostygnie.

3. Instrukcja obsługi

3.1 Podłączenie węża ogrodowego

Przykręć mocno złącze wlotu wody (8) do wlotu wody. Uwaga: Filtr wlotowy (A) musi być zawsze zamontowany w rurze wlotowej wody, aby odfiltrować piasek, kredę i inne zanieczyszczenia, ponieważ mogą one uszkodzić zawory pompy.

Uwaga: Niezamontowanie filtra spowoduje unieważnienie gwarancji.

Podłącz wąż ogrodowy za pomocą standardowego szybkozłącza

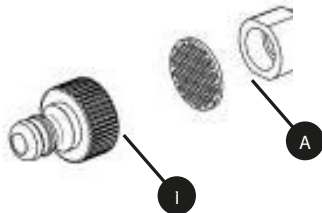

3.2 Montaż węża wysokociśnieniowego

PL

Podłącz wąż wysokociśnieniowy do pistoletu i urządzenia.

Odłącz wąż wysokociśnieniowy, naciskając zapadkę (A) lub przycisk (B).

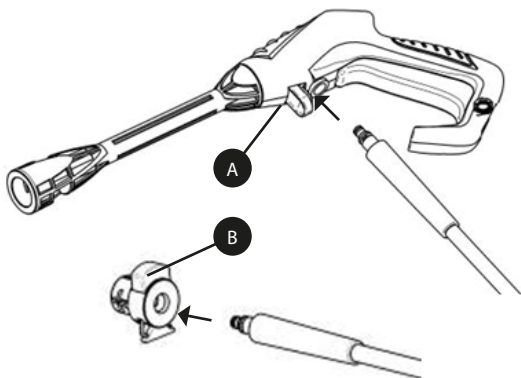

3.3 Montaż lancy i dyszy

Wciśnij lancę do pistoletu ręcznego

Po włożeniu należy go obrócić. Przestroga: Upewnij się, że lancia jest prawidłowo zamocowana do pistoletu

Podłącz dyszę. Przestroga: Podczas zakładania dyszy przycisk (A) na dyszy powinien wysunąć się. Przed uruchomieniem spustu należy sprawdzić, czy dysza jest prawidłowo zamocowana.

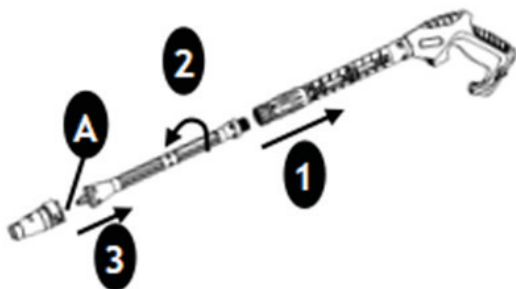

Uwaga: Wszystkie dysze akcesoriów muszą być zainstalowane jak powyżej.

Podłączanie rury doprowadzającej wodę

Postępuj zgodnie z instrukcjami dostawcy wody.
Informacje na temat połączeń można znaleźć w tabliczce znamionowej/specyfikacjach technicznych.
Użyj wzmocnionego węża (brak w zestawie) ze standardowym złączem (średnica zewnętrzna: 16 mm/ wewnętrzna: 12 mm, maksymalna długość: 25 m).

WAŻNE! Zastosowanie wyłącznie wody bez zanieczyszczeń. Jeśli istnieje ryzyko obecności cząstek piasku w wodzie wlotowej (np. z własnej studni), należy zamontować dodatkowy filtr.

Przed podłączeniem węża do urządzenia należy przepuścić przez niego wodę, aby zapobiec przedostawaniu się piasku i brudu do urządzenia. Uwaga: Sprawdź, czy filtr jest zamontowany w rurze wlotowej wody i czy nie jest zatkany.

Podłącz wąż wodny do źródła wody za pomocą szybkozłącza (woda wlotowa, maks. ciśnienie: 10 barów, maks. temperatura: 60°C).
Włącz wodę.

3.5 Start/stop van de machine

Pistolet ręczny (1) i lanca są narażone na odrzut podczas obsługi - zawsze trzymaj je mocno obiema rękami.

WAŻNE: Skieruj dyszę w stronę podłoża.
Sprawdź, czy urządzenie znajduje się w pozycji pionowej.
UWAGA: Nie umieszczaj urządzenia w długiej trawie!

Zwolnij blokadę spustu.
Uruchom spust pistoletu ręcznego (1) i pozwól wodzie płynąć, aż z węża wodnego wydostanie się całe powietrze.
Naciśnij przełącznik Start/Stop (4).
Aktywuj spust pistoletu (1).

Zawsze należy dostosować odległość, a tym samym ciśnienie dyszy do czyszczonej powierzchni.

Nie przykrywaj urządzenia podczas pracy ani nie używaj go w pomieszczeniu bez odpowiedniej wentylacji!

UWAGA: Jeśli urządzenie jest pozostawione lub nieużywane przez 5 minut, należy je wyłączyć za pomocą przełącznika start/stop (4) „O”:
Naciśnij przełącznik start/stop (4) „O”.

Odłącz wtyczkę elektryczną (10) od gniazda.

Odciąć dopływ wody i nacisnąć spust pistoletu ręcznego (1), aby uwolnić urządzenie od ciśnienia.

Blokada pistoletu (1)

Gdy spust (1) zostanie zwolniony, urządzenie zatrzyma się automatycznie.

Urządzenie uruchomi się ponownie po ponownym naciśnięciu spustu (1).

3.6 Dysza uniwersalna

Ciśnienie dyszy wielofunkcyjnej można regulować, obracając ją. **OSTRZEŻENIE:** Nie należy wykonywać tej czynności podczas obsługi, aby uniknąć uderzenia dyszy w dłoń.

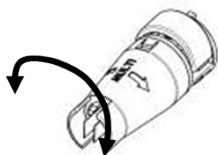

3.7 Zastosowanie wbudowanej butelki na detergent

1. Odkręć pokrywę wbudowanej butelki z detergentem.
2. Dodaj detergent do wbudowanej butelki na detergent (A)
3. Zmień dyszę pistoletu natryskowego na dyszę detergentu, jak poniżej:



4. Następnie spryskać detergentem.

1.) Zespół haka pistoletu

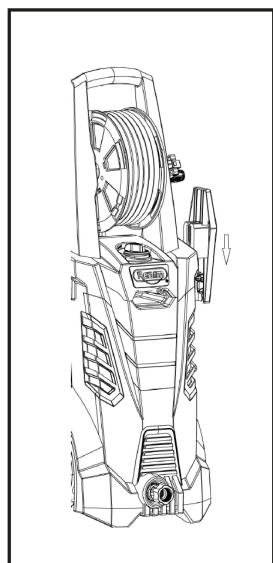
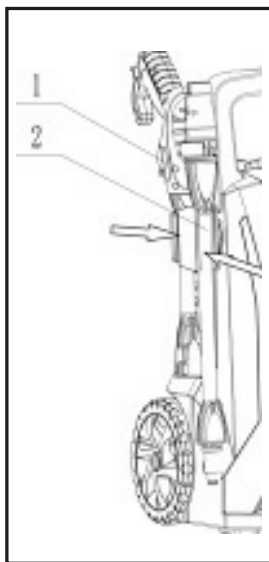
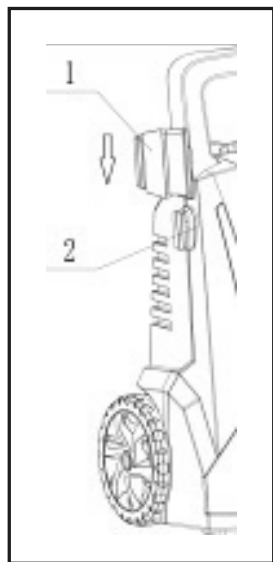

2) Konstrukcja szybkozłączka na korpusie urządzenia. Wszystkie akcesoria można przechowywać na urządzeniu.

4. Instrukcje po zastosowaniu

PL

Urządzenie powinno być przechowywane w pomieszczeniu zabezpieczonym przed mrozem!

Pompa, wąż i akcesoria powinny być zawsze opróżniane z wody przed przechowywaniem w następujący sposób:

Zatrzymaj maszynę (naciśnij przełącznik start/stop „O”) i odłącz wąż wodny, wąż wysokociśnieniowy i dyszę.

Uruchom ponownie maszynę i aktywuj spust pistoletu. Pozostaw urządzenie uruchomione, aż woda przestanie przepływać przez pistolet.

Zatrzymaj urządzenie, odłącz je od zasilania i zwiń wąż i przewód.

Umieść pistolet, lancę, dysze i inne akcesoria w uchwytach na urządzeniu.

Hak może być używany do przechowywania węża i przewodu. Wszystkie akcesoria mogą być przechowywane w myjce po zastosowaniu.

OSTRZEŻENIE: Nigdy nie uruchamiaj zamrożonego urządzenia. Uszkodzenia spowodowane mrozem nie są objęte gwarancją!

5. Ochrona środowiska

Stare urządzenia zawierają cenne materiały, które można poddać recyklingowi. Prosimy o zorganizowanie odpowiedniego recyklingu starych urządzeń. Prosimy o pozbywanie się starych urządzeń za zastosowaniem odpowiednich systemów zbiórki.

6. Konserwacja, czyszczenie i naprawa

OSTRZEŻENIE! Przed konserwacją lub czyszczeniem należy zawsze odłączyć wtyczkę elektryczną od gniazdka.

Aby zapewnić długi i bezproblemowy okres eksploatacji, należy przestrzegać poniższych wskazówek:

Przed montażem należy wypłukać wąż wodny, wąż wysokociśnieniowy, lancę natryskową i akcesoria.

Oczyść złącza z kurzu i piasku.

Po zastosowaniu należy wypłukać nasadkę do rozpylania detergentu.

Wyczyść dysze.

Wszelkie naprawy powinny być zawsze wykonywane w autoryzowanym warsztacie przy użyciu oryginalnych części zamiennych.

6.1 Czyszczenie filtra wlotowego

PL

Czyść filtr wlotu wody regularnie raz w miesiącu lub częściej w zależności od zastosowania.

Ostrożnie poluzuj filtr śrubokrętem i wyczyść go. Przed ponownym zamontowaniem sprawdź, czy jest nienaruszony.

Filtr wlotowy musi być zawsze zamontowany wewnątrz rury wlotowej wody, aby odfiltrować piasek, kredę i inne zanieczyszczenia, ponieważ mogą one uszkodzić zawory pompy.

UWAGA: Niezamontowanie filtra spowoduje unieważnienie gwarancji.

6.2 Czyszczenie otworów wentylacyjnych

Urządzenie powinno być utrzymywane w czystości, aby powietrze chłodzące mogło swobodnie przepływać przez otwory wentylacyjne.

6.3 Smarowanie złączy

Aby zapewnić łatwe połączenie i zapobiec wysychaniu o-ringów, złącza należy regularnie smarować.

6.4 Jak używać igły

Obróć regulowaną dyszę, aby rozdzielić dwie części i odsłonić otwór natryskowy. Następnie chwyć uchwyt igły, włóż ją do otworu, a na koniec usuń wszelkie przeszkody.

Ostrzeżenie:

1. Odciąć zasilanie elektryczne przed zastosowaniem
2. Z dala od dzieci
3. Nie kieruj go na siebie lub innych
4. Utrzymywać w suchości i czystości
5. Nie używaj go do innych celów

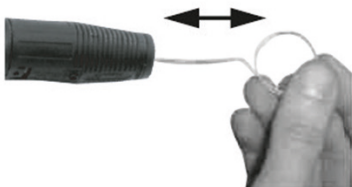

Symptom	Przyczyna	Zalecane działanie
Urządzenie nie uruchamia się	Urządzenie nie jest podłączone Uszkodzone gniazdo Przepalił się bezpiecznik Uszkodzony przedłużacz	Podłącz urządzenie Wypróbuj inne gniazdo Wymień bezpiecznik; Odłącz inne urządzenia Spróbuj bez przedłużacza
Zmienne ciśnienie	Pompa zasysa powietrze Zanieczyszczone, zużyte lub zacinające się zawory Zaopatrzenie w wodę jest niewystarczające Zużyte uszczelki pompy	Sprawdź, czy węże i połączenia są szczelne. Skontaktuj się z centrum serwisowym Zwiększ ciśnienie wody, sprawdź, czy nie ma zatorów i/lub wymień dużą rurę. Skontaktuj się z najbliższym centrum serwisowym
Urządzenie zatrzymuje się	Przepalił się bezpiecznik Nieprawidłowe napięcie sieciowe Aktywowany czujnik termiczny Częściowo zablokowany strumień	Wymień bezpiecznik Odłącz inne urządzenia Sprawdź, czy napięcie sieciowe jest zgodne ze specyfikacją na tabliczce znamionowej. Pozostaw urządzenie do ostygnięcia na 5 minut Wyczyść dyszę za pomocą igły i rozpylając wodę do tyłu przez dyszę.
Przepalony bezpiecznik	Zbyt mały bezpiecznik Nadmierne natężenie prądu	Wymień bezpiecznik na bezpiecznik o wyższym poborze prądu niż pralka. Spróbuj bez przedłużacza
Maszyna pulsacyjna	Powietrze w wężu wlotowym / pompie Niewystarczająca podaż generowanej wody Częściowo zablokowany strumień Zablokowany filtr wody Składana rura	Pozwól maszynie pracować z otwartym spustem do momentu przywrócenia normalnego ciśnienia roboczego. Zwiększ ciśnienie wody, sprawdź, czy nie ma zatorów i/lub wymień dużą rurę. Wyczyść dyszę za pomocą igły i rozpylając wodę do tyłu przez dyszę. Wyczyść filtr Rozłóż rurę
Urządzenie włącza się i wyłącza samoczynnie	Bezpiecznik pompy i/lub spust nie działa Brak zaopatrzenia w wodę	Skontaktuj się z najbliższym centrum serwisowym Podłącz dopływ wody.
Urządzenie jest włączone, ale woda nie wypływa	Zablokowany filtr wody Zablokowany strumień	Wyczyść filtr Wyczyść dyszę za pomocą igły i rozpylając wodę do tyłu przez dyszę.

Symbol na produkcie lub na jego opakowaniu wskazuje, że produkt ten nie może być traktowany jako odpad domowy. Zamiast tego należy go przekazać do odpowiedniego punktu zbiórki w celu recyklingu sprzętu elektrycznego i elektronicznego. Zapewnienie prawidłowej utylizacji tego produktu pomoże zapobiec potencjalnym negatywnym konsekwencjom dla środowiska i zdrowia ludzkiego, które w przeciwnym razie mogłyby zostać spowodowane niewłaściwym postępowaniem z odpadami tego produktu. Aby uzyskać bardziej szczegółowe informacje na temat recyklingu tego produktu, należy skontaktować się z lokalnym urzędem miasta, firmą zajmującą się utylizacją odpadów komunalnych lub sklepem, w którym produkt został zakupiony.



Warunki gwarancji

3-letnia gwarancja - elektronarzędzia SLATE

Elektronarzędzia SLATE są objęte 3-letnią gwarancją na wady materiałowe i wykonania przy normalnym użytkowaniu. Gwarancja jest ważna od daty zakupu i dotyczy wyłącznie narzędzi zakupionych u autoryzowanych sprzedawców.

Co jest objęte ubezpieczeniem:

1. Wady materiałowe lub wykonawcze w normalnych warunkach pracy.
2. Wymiana lub naprawa wadliwych części, według uznania SLATE.
3. Koszty robocizny związane z naprawami gwarancyjnymi.

Co nie jest objęte ubezpieczeniem:

Niniejsza gwarancja nie obejmuje uszkodzeń wynikających z:

1. Użytkowania niezgodnego z przeznaczeniem, niewłaściwego użytkowania lub działania niezgodnego z przeznaczeniem.
2. Widocznych uszkodzeń spowodowanych upadkami, uderzeniami lub nadużyciami fizycznymi.
3. Uszkodzenia spowodowane przez wodę lub kontakt z płynami.
4. Przeciążenie narzędzia ponad jego pojemność znamionową.
5. Nieautoryzowane naprawy, demontaż lub modyfikacje.
6. Normalne zużycie.

W przypadku wszystkich roszczeń gwarancyjnych wymagany jest dowód zakupu. Gwarancja dotyczy tylko do pierwotnego nabywcy i nie podlega przeniesieniu. Aby uzyskać pomoc gwarancyjną, należy skontaktować się z lokalnym sprzedawcą SLATE.

