

X-ZITE COMFORT PLUS

DK / MONTERINGSVEJLEDNING

1. JUSTER STYRETS FREMPIND

⚠ ADVARSEL: Styrets frempind må kun trækkes ud af gaffelrørets frempind op til markeringen (1). Der skal være mindst 65 mm tilbage i gaffelrøret.

- Løsn klemeskruen (3) med en unbrakonøgle med 1-2 omgange.
- Bestem styrets højde, og spænd fastspændingsskruen (3).
- Sæt dækslet (2) på (medfølger separat i tilbehørspakken).
- Løsn klemeskruen (4) 1-2 omgange med en unbrakonøgle.
- Indstil styrets frempinds position, og spænd klemeskruen (4).

2. JUSTER STYRETS POSITION / FOLD DISPLAYET OP

- Løsn fastspændingsskruerne (1) med en unbrakonøgle.
- Justér styret (2), og spænd alle klemeskruer (1) diagonalt.
- Justér displayet (3) opad ved at løsne og stramme skruerne (4).

3. JUSTER SADELHØJDEN

⚠ ADVARSEL: Sørg for, at sadlen ikke trækkes længere op end til markeringen (1).

- Løsn sadelklemmen (2) med en unbrakonøgle, bestem sadelhøjden, og spænd bolten.
- For at kunne køre sikkert, bekvemt og uden at blive træt skal sadel- og styrehøjden indstilles til kropsstørrelsen. Sadelhøjden er korrekt, når hælen hviler på pedalen i den laveste position, når du sidder med benet ikke helt strakt. Fodspidserne skal stadig kunne røre jorden.

4. MONTER PEDALERNE

OBS! Vær opmærksom på venstregevind og højregvind!

Venstre side = venstregevind Højre side = højregvind

- Skrue pedalerne (1) i med hånden.
- Spænd pedalarmlen (2) bagfra med en unbrakonøgle

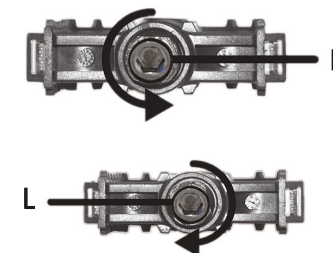
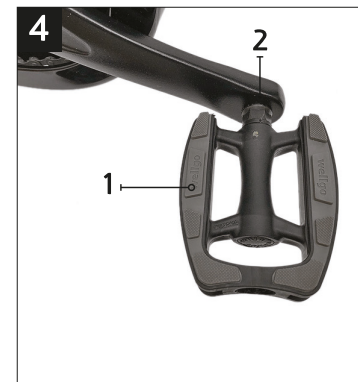
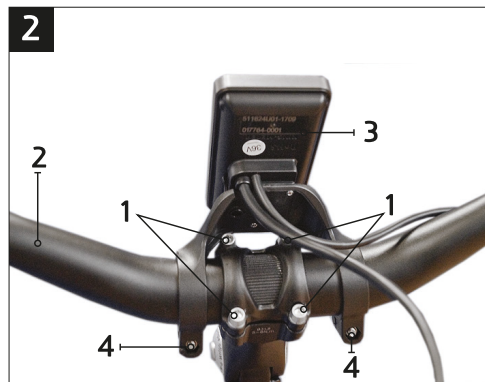
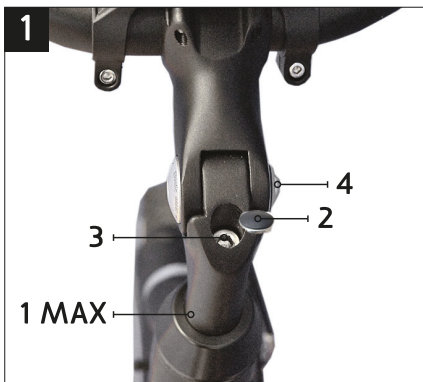

NO / MONTERINGSANVISNING

1. JUSTER STYREST FRAMPINNE

⚠ ADVARSEL: Styrets frampinne må kun trekkes ut av stammen på gaffelrøret opp til merket (1). Det må være minst 65 mm igjen i gaffelrøret.

- Løsn klemeskruen (3) med en unbrakonøkkel 1-2 omdreininger.
- Bestem høyden på styret og trekk til klemeskruen (3).
- Monter dekselet (2) (leveres separat i tilbehørspakken).
- Løsn klemeskruen (4) 1-2 omdreininger med en unbrakonøkkel.
- Justér posisjonen på styrets frampinne og stram til klemeskruen (4).

2. JUSTER STYRETS POSISJON / FOLD DISPLAYET OPP

- Løsn klemeskruene (1) med en unbrakonøkkel.
- Justér styret (2) og stram alle klemeskruene (1) diagonalt.
- Justér displayet (3) oppover ved å løsne og stramme skruene (4).

3. JUSTER SETEHØJDEN

⚠ ADVARSEL: Pass på at setet ikke trekkes lenger opp enn til merket (1).

- Løsn seteklemmen (2) med en unbrakonøkkel, bestem setehøyden og stram bolten.
- For å kunne sykle trygt, komfortabelt og uten å bli sliten, må sete- og styrehøyden tilpasses kroppsstørrelsen. Setehøyden er korrekt når hælen hviler på pedalen i laveste posisjon og du sitter med benet ikke helt utstrakt. Fotspissene skal stadig kunne berøre bakken.

4. MONTER PEDALENE

MERK! Vær oppmerksom på venstregjenger og høyregjenger!

Venstre side = venstregjenget Høyre side = høyregjenget

- Skrue pedalene (1) i for hånd.
- Stram pedalarmlen (2) bakfra med en unbrakonøkkel.

SE / MONTERINGSANVISNINGAR

1. JUSTERA STYRSTAMMEN

⚠ VARNING: Styrstammen får endast dras ut ur gaffelrørets stam upp till markeringen (1). Det måste finnas minst 65 mm kvar i gaffelrøret.

- Løsn klämskruen (3) med 1-2 varv med en insexnyckel.
- Bestäm styrets höjd och dra åt klämskruen (3).
- Sätt på skyddet (2) (medföljer separat i tillbehörspaketet).
- Løsn klämskruen (4) 1-2 varv med en insexnyckel.
- Ställ in styrstammens läge och dra åt klämskruen (4).

2 - 3. JUSTERA STYRETS POSITION / FÄLL UPP DISPLAYEN

- Løsn klämskruerna (1) med en insexnyckel.
- Justera styret (2) och dra åt alla klämskruvar (1) diagonalt.
- Justera displayen (3) uppåt genom att lossa och dra åt skruerna (4).

4. JUSTERA SADELHÖJDEN

⚠ VARNING: Kontrollera att sadeln inte dras upp ytterligare än till markeringen (1).

- Løsn sadelklämman (2) med en insexnyckel, bestäm sadelhöjden och dra åt skruen.
- För att du ska kunna köra säkert, bekvämt och utan att bli trött måste sadel- och styrehöjden anpassas till din kroppsstorlek. Sadelhøyden är korrekt när din hälar vilar på pedalen i det lägsta läget när du sitter med benet inte helt utsträckt. Tåspetsarna ska fortfarande kunna nudda marken.

4. MONTERA PEDALERNA

OBS! Var uppmärksam på vänstergänga och högergänga!

Vänster sida = vänstergänga Höger sida = högergänga

- Skriva fast pedalerna (1) för hand.
- Dra åt pedalarmlen (2) bakifrån med en insexnyckel.