

Intelligent anti-theft system for motorcycles

Intelligent tyverialarm til motorcykler

Intelligent tyverisikringssystem for motorsykler

Intelligent stölskyddssystem för motorcyklar

Intelligentes Diebstahlschutzsystem für Motorräder

Sistema antirrobo inteligente para motos

Système antivol intelligent pour motos

Intelligent anti-diefstalsysteem voor motorfietsen

Inteligentny system antykradzieżowy dla motocykli

Intelligent anti-theft system for motorcycles

EXIT ANTI-THEFT MODE

Press the remote unlock key , the system sends out two short beep sounds to indicate exit of the Anti-theft mode. Now you can start the bike safely.

ENTER ANTI-THEFT MODE

Press the remote security key , the system sends out a single short beep sound, the security system will be active after three seconds. Ignition lock will be protected and the alarm will now respond to vibrations. If the vehicle is exposed to a slight vibration, the alarm will immediately enter to pre-alarm mode and alarm bell sounds short. If the vibrations is continuous, the alarm will immediately enter the alarm mode, turn signals flash and horn beep. Pressing the remote unlock button once can stop the alarm function but don't exit Anti-theft mode. To exit Anti-theft mode press the unlock button one more time.

STOLEN WHEN DRIVING

If the bike is stolen with the keys you can press the remote security key , engine will turn off immediately and alarm will activate.

KEYLESS START

Press remote start button  to start the engine. You can drive without a key in the ignition lock.

LOCATING YOUR BIKE

Press remote bell key , horn sounds intermittently for 5 seconds and turn signals flashing to indicate the position of your vehicle.

VIBRATION SENSITIVITY ADJUSTMENT

Press remote bell key  for two seconds, the system horn will be activated in a beep cycle. Select by pressing the same key one more time. You can choose between 1 to 5 where 1 is least sensitive an 5 is most sensitive.

INTELLIGENT ANTITHEFT SYSTEM WIRING DIAGRAM

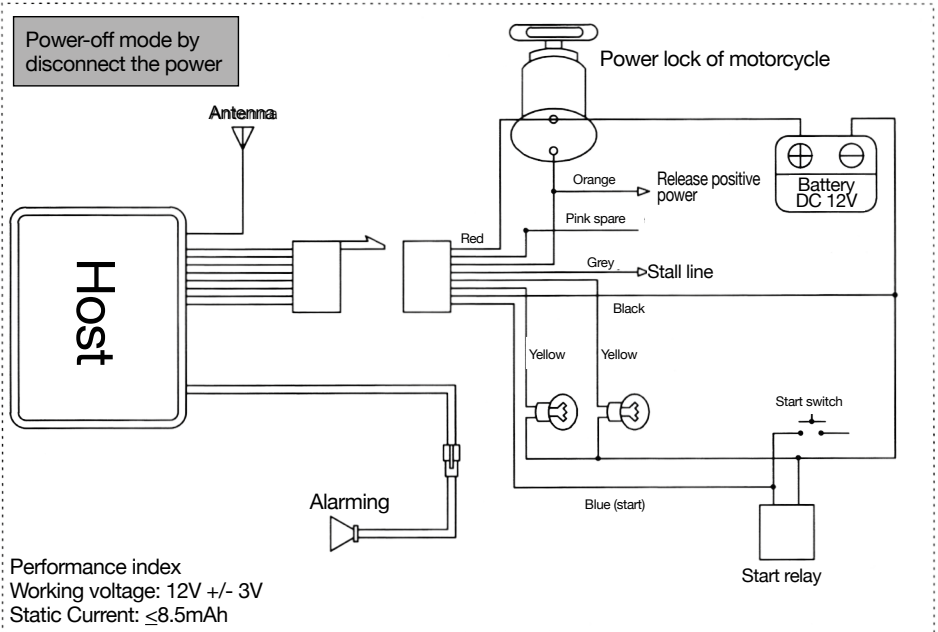
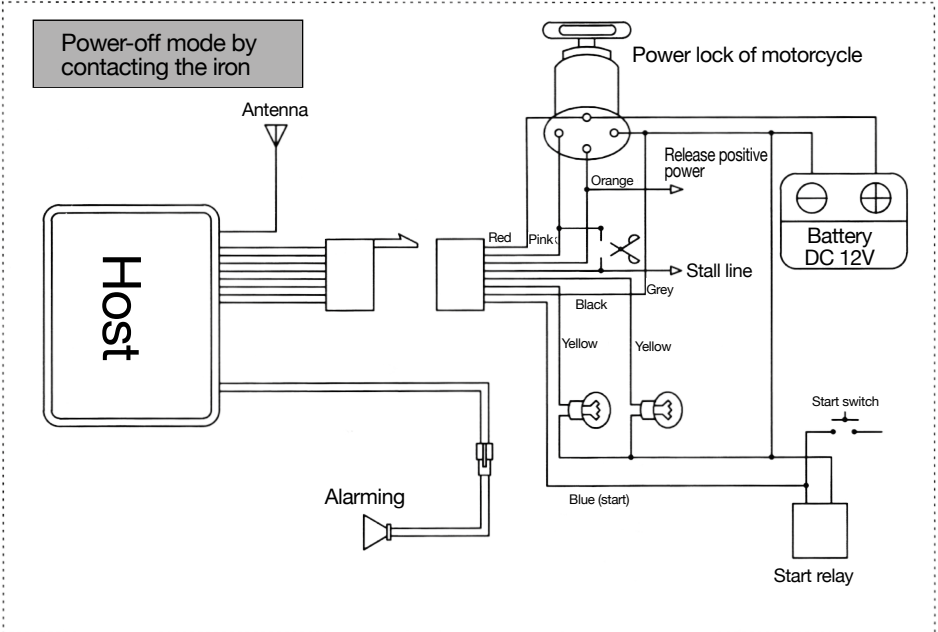

Performance index
 Working voltage: 12V +/- 3V
 Static Current: $\leq 8.5\text{mA}$

Intelligent tyverialarm til motorcykler

SLÅ TYVERIALARMEN FRA

Tryk på fjernbetjeningens oplåsningsknap , og systemet udsender to korte biplyde for at indikere, at tyverialarmen er slået fra. Nu kan du starte motorcyklen sikkert.

SLÅ TYVERIALARMEN TIL

Tryk på fjernbetjeningens låseknap . Systemet udsender en enkelt kort biplyd, tyverialarmen aktiveres efter tre sekunder. Tændingslåsen vil være beskyttet, og alarmen vil nu reagere på rystelser. Hvis køretøjet udsættes for en let rystelse, går alarmen straks i præ-alarmtilstand, og udsender kortvarigt biplyde. Hvis rystelserne fortsætter, går alarmen straks i alarmtilstand, og blinklysene blinker, og hornet bipper. Hvis du trykker én gang på fjernbetjeningens oplåsningsknap, kan du stoppe alarmfunktionen, men ikke slå alarmfunktionen fra. Tryk på oplåsningsknappen en gang til for at slå tyverialarmen fra.

STJÅLET UNDER KØRSEL

Hvis motorcyklen bliver stjålet med nøglerne i, kan du trykke på fjernbetjeningens låseknap , så slukkes motoren med det samme, og alarmen aktiveres.

NØGLELØS START

Tryk to gange på fjernbetjeningens startknap  for at starte motoren. Du kan nu køre uden nøgle i tændingslåsen.

FIND DIN MOTORCYKEL

Tryk på fjernbetjeningens klokkeknop , hornet lyder med mellemrum i 5 sekunder, og blinklysene blinker for at angive køretøjets position.

JUSTERING AF VIBRATIONSFØLSOMHED

Tryk på fjernbetjeningens klokkeknop  i to sekunder, og systemhornet aktiveres i en bipcyklus. Vælg ved at trykke på den samme knap en gang til. Du kan vælge mellem 1 og 5, hvor 1 er mindst følsom og 5 er mest følsom.

INTELLIGENT TYVERIALARM - LEDNINGSDIAGRAM

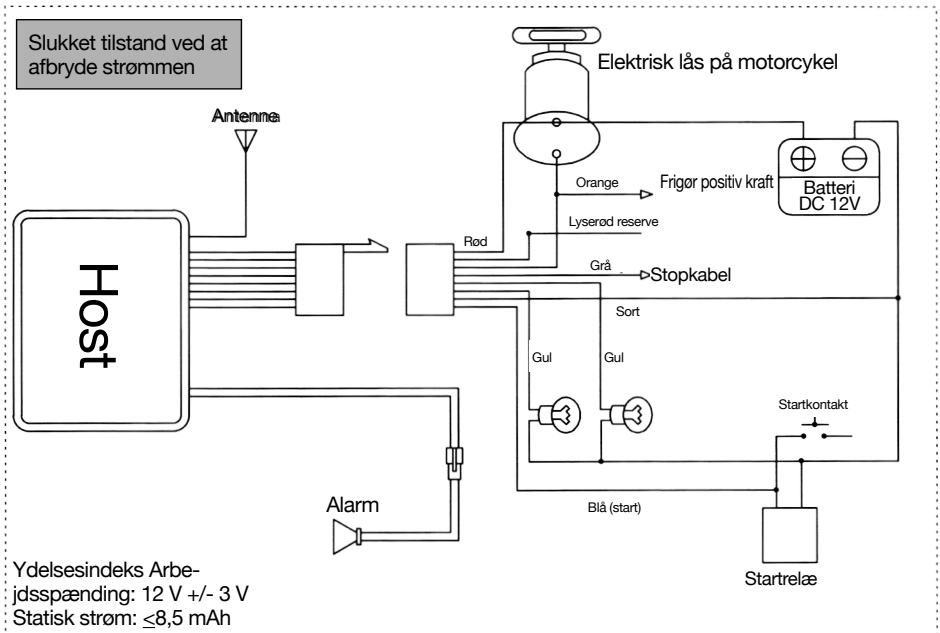
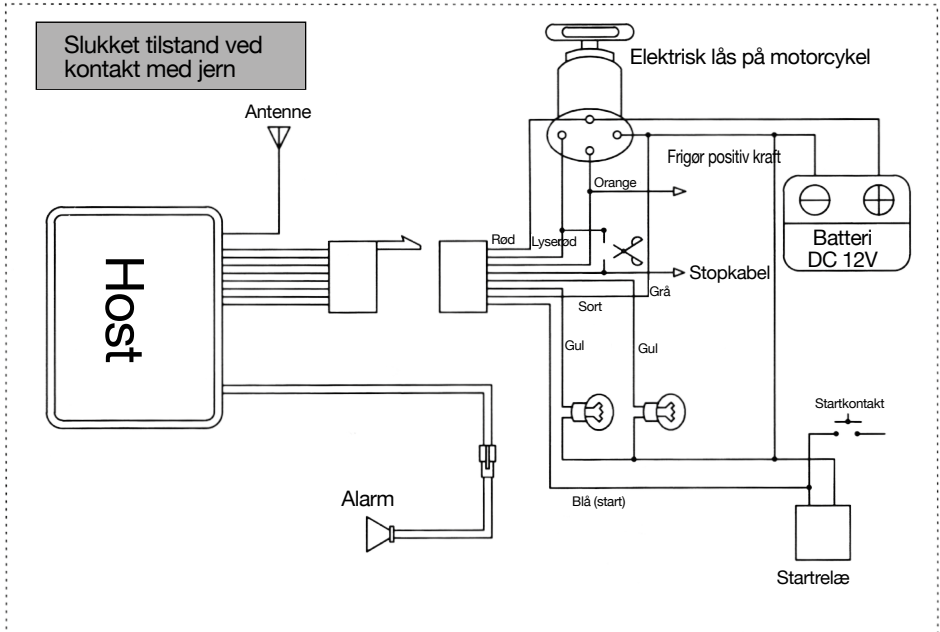

Ydelsesindeks Arbejdsstrøm: 12 V +/- 3 V
 Statisk strøm: $\leq 8,5 \text{ mA}$

Intelligent tyverisikrings-system for motorsykler

GA UT AV TYVERISIKRINGSMODUS

Trykk på den fjernstyrte opplåsningstasten . Systemet vil avgi to korte pipelyder for å indikere at tyverisikringsmodusen er avsluttet. Du kan nå starte sykkelen på en trygg måte.

GA INN I TYVERISIKRINGSMODUS

Trykk på den fjernstyrte sikkerhetstasten . Systemet vil avgi én kort pipelyd, og sikkerhetssystemet aktiveres etter tre sekunder. Tenningslåsen vil være beskyttet, og alarmen vil nå reagere på vibrasjoner. Dersom kjøretøyet utsettes for en liten vibrasjon, går alarmen umiddelbart over i forvarslingsmodus, og alarmbjellen lyder kort. Dersom vibrasjonene er kontinuerlige, vil alarmen umiddelbart gå inn i alarmmodus, blinklysene vil blinke og hornet vil tute. Med ett trykk på den fjernstyrte opplåsingsknappen, kan du stoppe alarmfunksjonen uten å gå ut av tyverisikringsmodus. For å gå ut av tyverisikringsmodus trykker du på opplåsingsknappen én gang til.

STJÅLET UNDER KJØRING

Dersom sykkelen blir stjålet med nøklene, kan du trykke på den fjernstyrte sikkerhetstasten . Motoren vil da slås av umiddelbart og alarmen aktiveres.

NØKKELLØS START

Trykk to ganger på den fjernstyrte startknappen  for å starte motoren. Du kan kjøre uten nøkkel i tenningslåsen.

FINNE SYKKELEN

Trykk på bjellesymbolet på fjernkontrollen . Hornet tuter i 5 sekunder, og blinklysene blinker for å indikere kjøretøyetets posisjon.

JUSTERING AV VIBRASJONSFØLSOMHET

Trykk på bjellesymbolet på fjernkontrollen  i to sekunder, så aktiveres systemhornet i en pipesyklus. Velg ved å trykke på samme tast én gang til. Du kan velge mellom 1 til 5, der 1 er minst følsom og 5 er mest følsom.

KOBLINGSSKJEMA FOR INTELLIGENT TYVERISIKRINGSSYSTEM

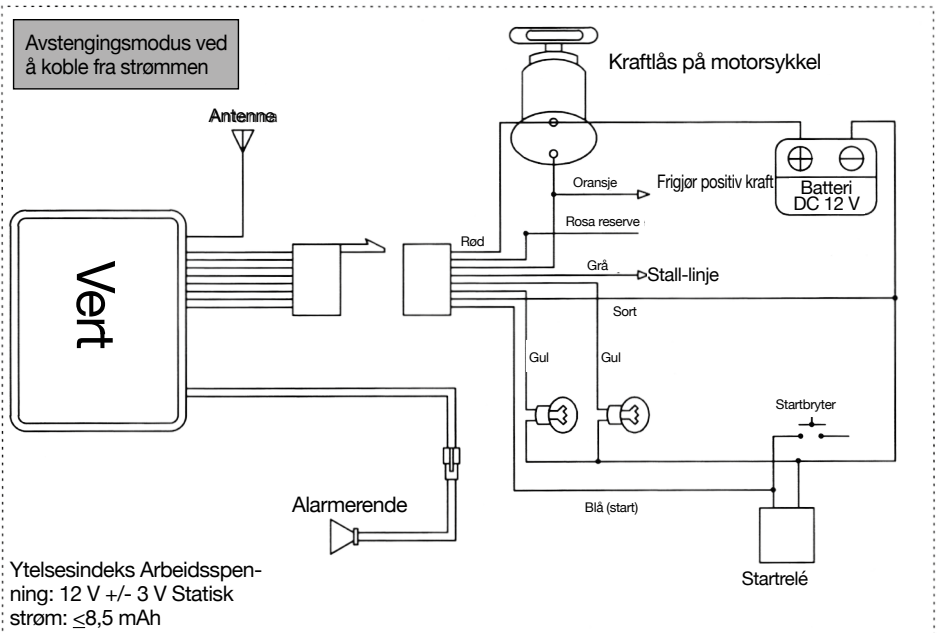
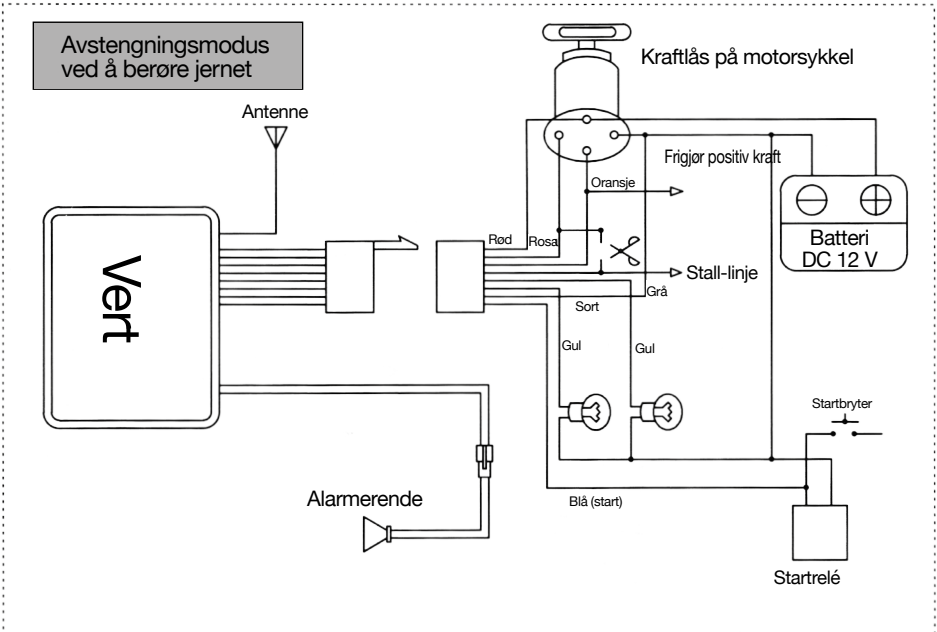

Ytelsesindeks Arbeidsspenn-
ing: 12 V +/- 3 V Statisk
strøm: ≤8,5 mAh

Intelligent stöldskyddssystem för motorcyklar

AVSLUTA STÖLDSKYDDSLÄGE

Tryck på fjärrkontrollens upplåsningsknapp , systemet avger två korta ljudsignaler för att indikera att stöldskyddsläget har avslutats. Nu kan du starta cykeln på ett säkert sätt.

ÖPPNA STÖLDSKYDDSLÄGE

Tryck på fjärrkontrollens säkerhetsknapp , systemet avger en kort ljudsignal och säkerhetssystemet aktiveras efter tre sekunder. Tändningslåset kommer att skyddas och larmet kommer nu att reagera på vibrationer. Om fordonet utsätts för en lätt vibration kommer larmet omedelbart att gå in i förlarmsläge och larmsignalen ljuder kort. Om vibrationerna är kontinuerliga kommer larmet omedelbart att gå in i larmläge, blinkers blinkar och tutan ljuder. Vid tryck på fjärrkontrollens upplåsningsknapp en gång, stoppas larmfunktionen, men stöldskyddsläget aktiveras inte. För att avsluta stöldskyddsläget, tryck på upplåsningsknappen en gång till.

STULEN UNDER KÖRNING

Om cykeln stjäls med nycklarna kan du trycka på den fjärrkontrollen säkerhetsnyckel , motorn stängs av omedelbart och larmet aktiveras.

START UTAN NYCKEL

Tryck två gånger på fjärrkontrollens startknapp  för att starta motorn. Du kan köra utan nyckel i tändningslåset.

HITTA DIN CYKEL

Tryck på fjärrkontrollens signalknapp , signalhornet ljuder intermittent i 5 sekunder och blinkers blinkar för att ange fordonets position.

JUSTERING AV VIBRATIONSKÄNSLIGHET

Tryck på fjärrkontrollens signalknapp  i två sekunder, systemets signalhorn aktiveras i en pipande cykel. Välj genom att trycka på samma knapp ytterligare en gång. Du kan välja mellan 1 och 5, där 1 är minst känslig och 5 är mest känslig.

KOPPLINGSSCHEMA FÖR INTELLIGENT STÖLDSKYDDSSYSTEM

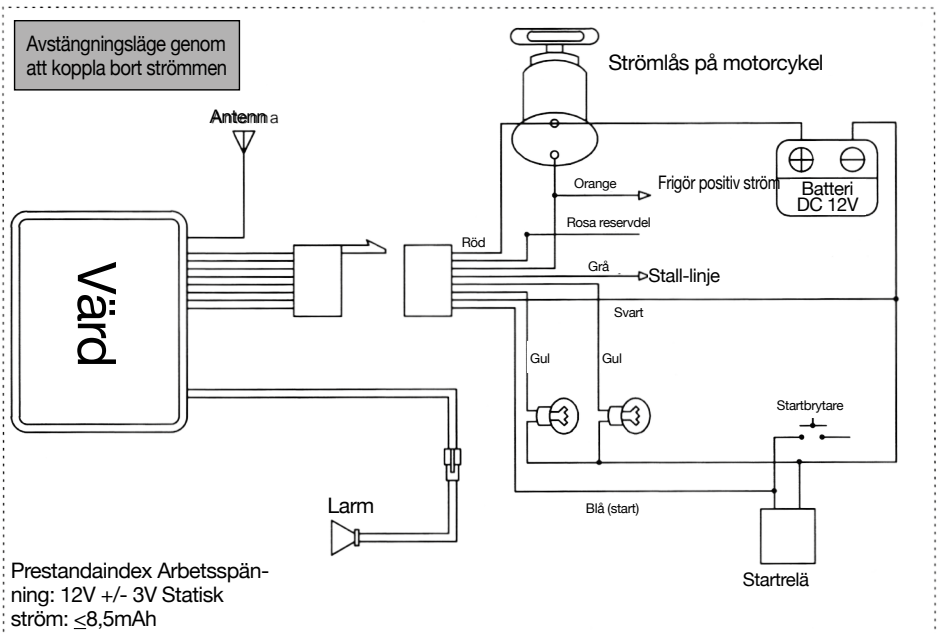
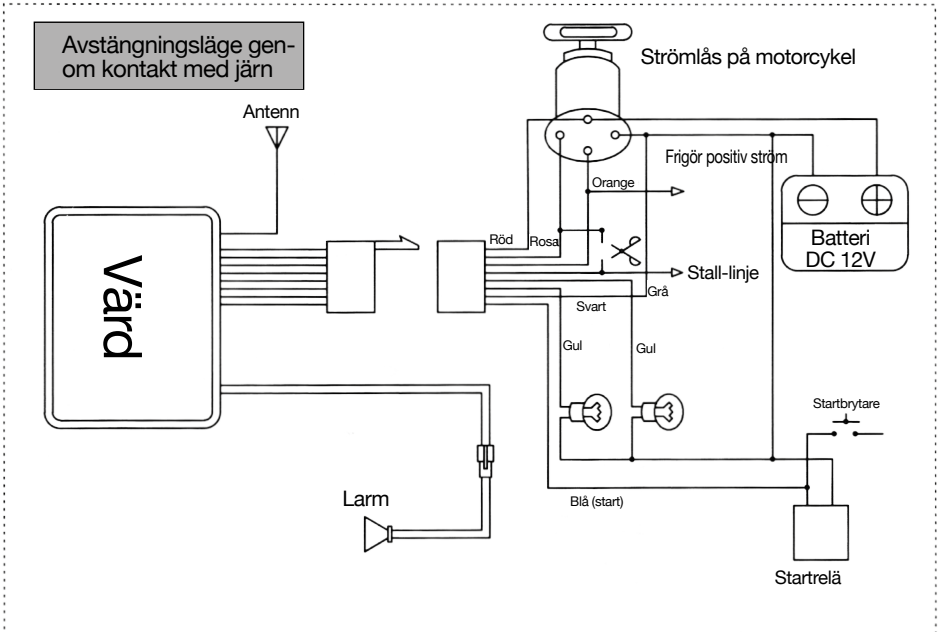

Intelligentes Diebstahl- schutzsystem für Motorräder

DIEBSTAHLSCHUTZMODUS BEENDEN

Drücken Sie die Taste zum Entriegeln der Fernbedienung , das System lässt zwei kurze Signaltöne ertönen, um das Verlassen des Diebstahlschutzmodus anzuzeigen. Jetzt können Sie das Fahrrad sicher starten.

AKTIVIEREN DES DIEBSTAHLSCHUTZMODUS

Drücken Sie die Sicherheitstaste der Fernbedienung , das System lässt einen kurzen Piepton ertönen, nach drei Sekunden ist das Sicherheitssystem aktiv. Das Zündschloss wird geschützt und der Alarm reagiert nun auf Erschütterungen. Wird das Fahrzeug einer leichten Erschütterung ausgesetzt, geht die Alarmanlage sofort in den Voralarmmodus über und der Alarm ertönt kurz. Wenn die Vibrationen anhalten, schaltet der Alarm sofort in den Alarmmodus, die Blinker blinken und die Hupe ertönt. Durch einmaliges Drücken der Fernentriegelungstaste kann die Alarmfunktion gestoppt, aber der Diebstahlschutzmodus nicht beendet werden. Um den Diebstahlschutzmodus zu beenden, drücken Sie die Entriegelungstaste ein weiteres Mal.

WÄHREND DER FAHRT GESTOHLLEN

Wenn das Fahrrad mit den Schlüsseln gestohlen wird, können Sie den Sicherheitsfern Schlüssel  drücken, der Motor wird sofort abgeschaltet und der Alarm wird aktiviert.

SCHLÜSSELLOSER START

Drücken Sie zweimal die Fernstarttaste , um den Motor zu starten. Sie können ohne Schlüssel im Zündschloss fahren.

IHR FAHRRAD FINDEN

Drücken Sie den Schlüssel für die Fernhupe , die Hupe ertönt mit Unterbrechungen 5 Sekunden lang und die Blinker blinken, um die Position Ihres Fahrzeugs anzuzeigen.

EINSTELLUNG DER VIBRATIONSEMPFINDLICHKEIT

Drücken Sie die Fernbedienungstaste  zwei Sekunden lang, um die Hupe des Systems mit einem Piepton zu aktivieren. Wählen Sie, indem Sie dieselbe Taste ein weiteres Mal drücken. Sie können die Empfindlichkeit zwischen 1 und 5 wählen, wobei 1 die geringste und 5 die höchste Empfindlichkeit ist.

SCHALTPLAN DES INTELLIGENTEN DIEBSTAHLSCHUTZSYSTEMS

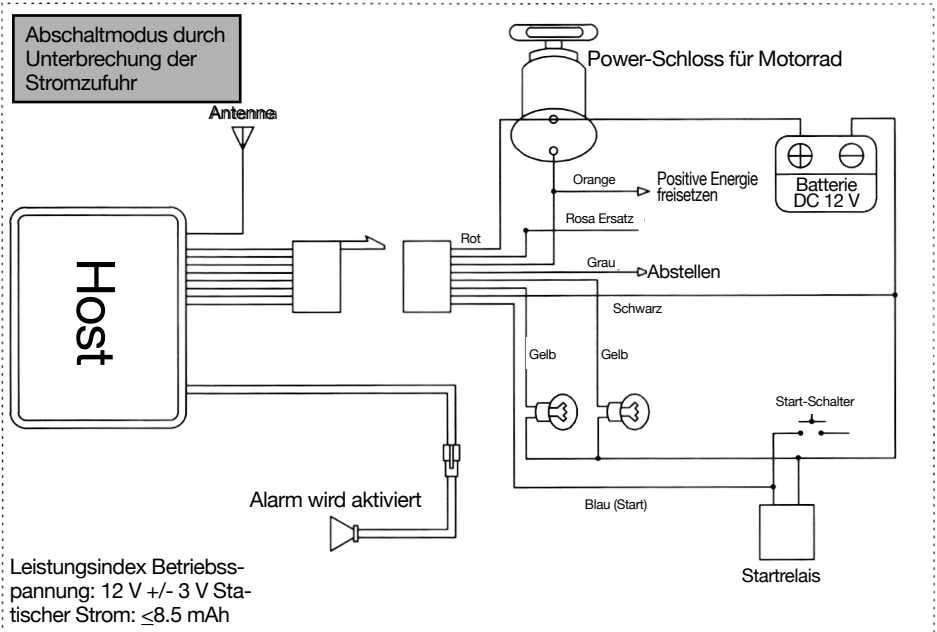
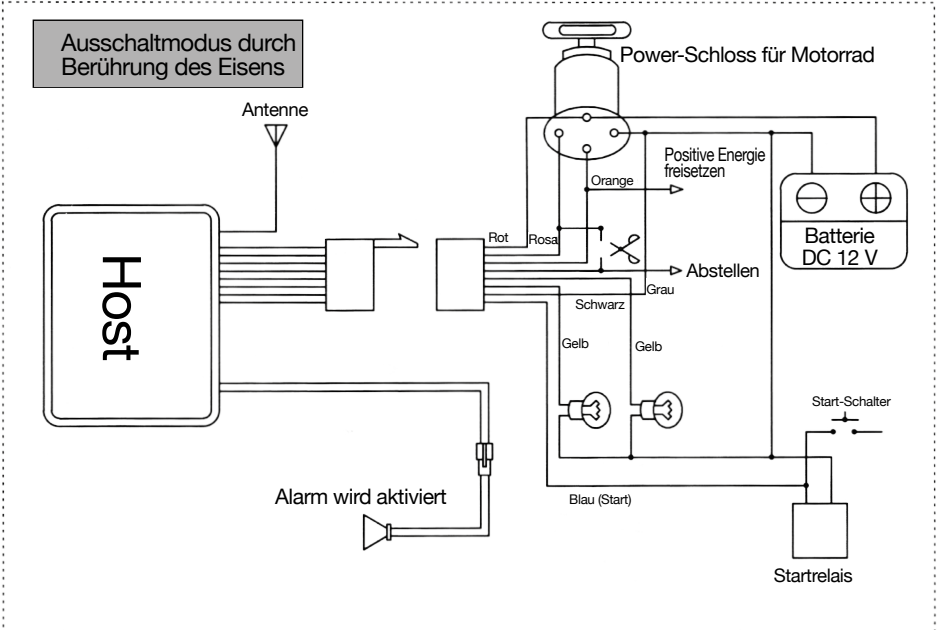

Leistungsindex Betriebs-
spannung: 12 V +/- 3 V Sta-
tischer Strom: <8.5 mAh

Sistema antirrobo inteligente para motos

QUITAR MODO ANTIRROBO

Pulse la tecla de desbloqueo a distancia . El sistema emitirá dos pitidos cortos para indicar que se ha quitado el modo antirrobo. Ya puede arrancar la moto con seguridad.

PONER MODO ANTIRROBO

Pulse la tecla de seguridad a distancia . El sistema emitirá un único pitido corto y el sistema de seguridad se activará en unos tres segundos. El seguro de arranque estará activo y la alarma responderá a las vibraciones. Si el vehículo se expone a ligeras vibraciones, se activará el modo de prealarma y la alarma sonará de forma breve. Si las vibraciones son continuas, se activará el modo de alarma, los intermitentes parpadearán y sonará el claxon. Basta con apretar una vez el botón de desbloqueo a distancia para detener la alarma, pero no para salir del modo antirrobo. Para salir del modo Antirrobo pulse el botón de desbloqueo una vez más.

ROBO MIENTRAS CONDUCE

Si le roban la moto con las llaves puede apretar la tecla de seguridad a distancia y  el motor se apagará inmediatamente y se activará la alarma.

ARRANQUE SIN LLAVE

Pulse dos veces el botón de arranque a distancia  para arrancar el motor. Puede conducir sin llave en el contacto.

LOCALIZACIÓN DE LA MOTO

Pulse la tecla de la campana  y el claxon sonará de forma intermitente durante 5 segundos y se encenderán los intermitentes para indicar la posición de su vehículo.

AJUSTE DE LA SENSIBILIDAD A LAS VIBRACIONES

Pulse la tecla de la campana  durante dos segundos se activará el claxon del sistema en un ciclo de pitidos. Seleccione pulsando la misma tecla una vez más. Puede elegir entre 1 y 5, siendo 1 el menos sensible y 5 el más sensible.

DIAGRAMA DEL CABLEADO DEL SISTEMA ANTIRROBO INTELIGENTE



Índice de rendimiento Tensión de funcionamiento: 12V +/- 3V
 Corriente estática: $\leq 8,5\text{mAh}$

Système antivol intelligent pour motos

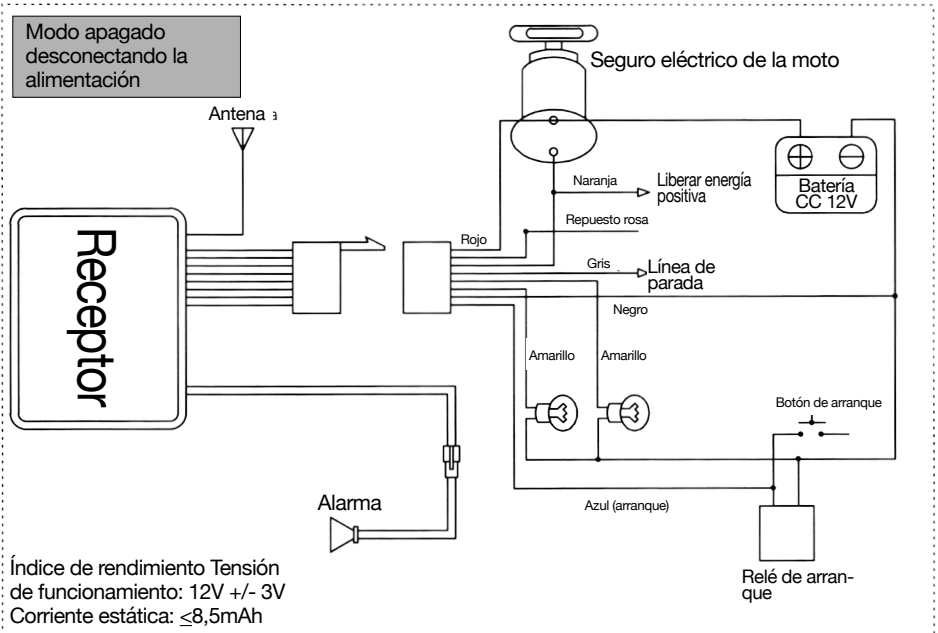
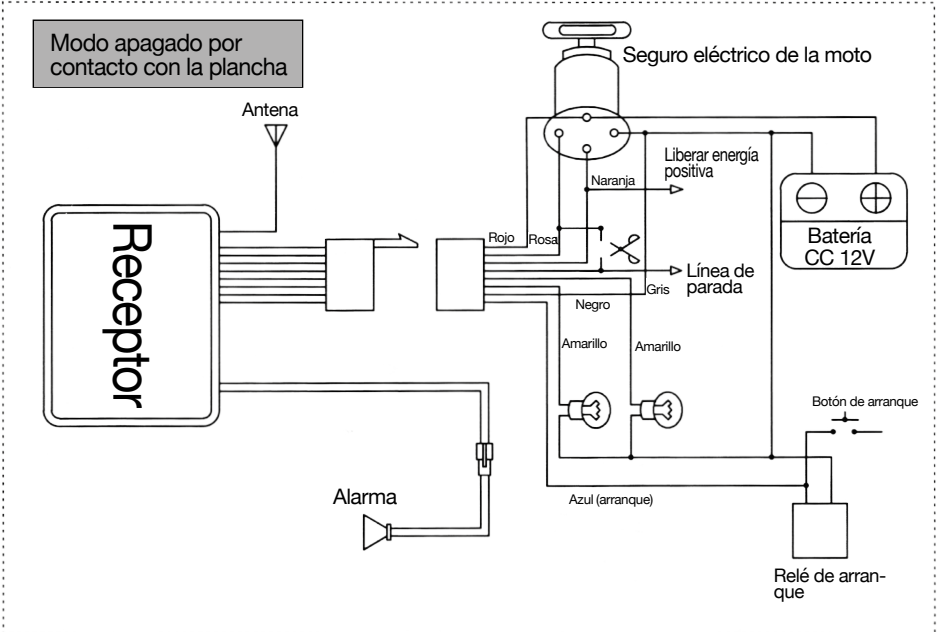
DÉSARMER LE MODE ANTIVOL

Appuyez sur la touche de déverrouillage à distance , le système émet alors deux bips sonores brefs pour indiquer que vous avez quitté le mode antivol. Vous pouvez maintenant démarrer la moto en toute sécurité.

ARMER LE MODE ANTIVOL

Appuyez sur la touche de sécurité à distance , le système émet alors un seul bip bref et le système de sécurité sera activé après trois secondes. La serrure de contact sera protégée et l'alarme réagira désormais aux vibrations. Si le véhicule est exposé à une légère vibration, l'alarme passe immédiatement en mode de pré-alarme et l'alarme retentit brièvement. Si les vibrations sont continues, l'alarme passe immédiatement en mode alarme, les clignotants commencent à clignoter et l'avertisseur sonore retentit. Le fait d'appuyer une fois sur le bouton de déverrouillage de la télécommande peut arrêter la fonction d'alarme mais ne permet pas de désarmer le mode antivol. Pour désarmer le mode antivol, appuyez une nouvelle fois sur le bouton de déverrouillage.

VOL PENDANT LA CONDUITE

Si la moto est volée avec les clés, vous pouvez appuyer sur la clé de sécurité à distance , le moteur s'éteindra immédiatement et l'alarme s'activera.

DÉMARRAGE SANS CLÉ

Appuyez deux fois sur le bouton de démarrage à distance  pour démarrer le moteur. Vous pouvez conduire sans clé dans la serrure de contact.

LOCALISATION DE LA MOTO

Appuyez sur le bouton de sonnette à distance , le klaxon retentit par intermittence pendant 5 secondes et les clignotants clignotent pour indiquer la position de votre véhicule.

RÉGLAGE DE LA SENSIBILITÉ AUX VIBRATIONS



Appuyez sur le bouton de sonnette à distance  pendant deux secondes, l'avertisseur sonore du système est alors activé dans un cycle de bips. Sélectionner le degré souhaité en appuyant une nouvelle fois sur la même touche. Vous pouvez choisir entre 1 et 5, 1 étant le moins sensible et 5 le plus sensible.

SCHÉMA DE CÂBLAGE DU SYSTÈME ANTI-VOL INTELLIGENT

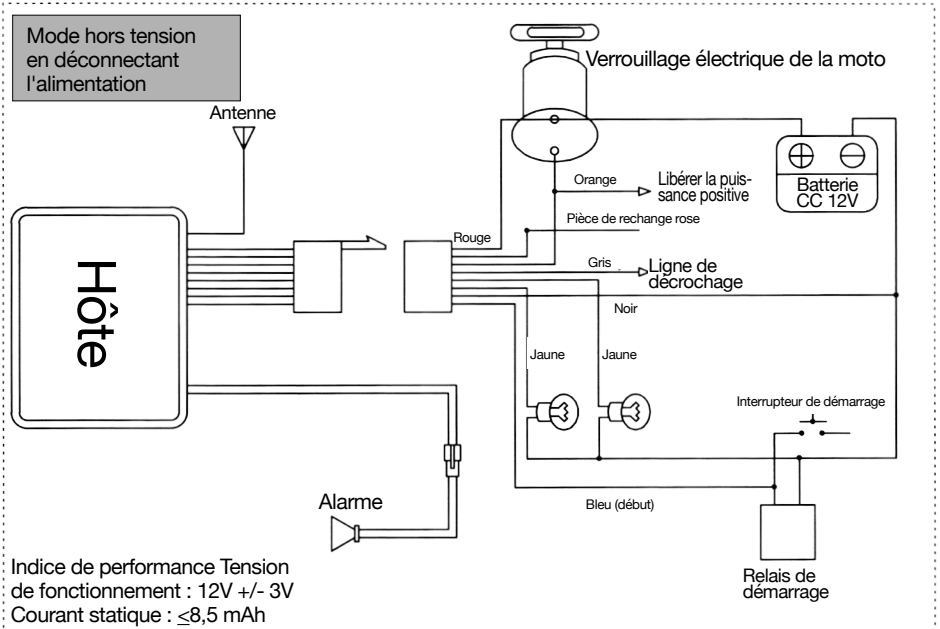
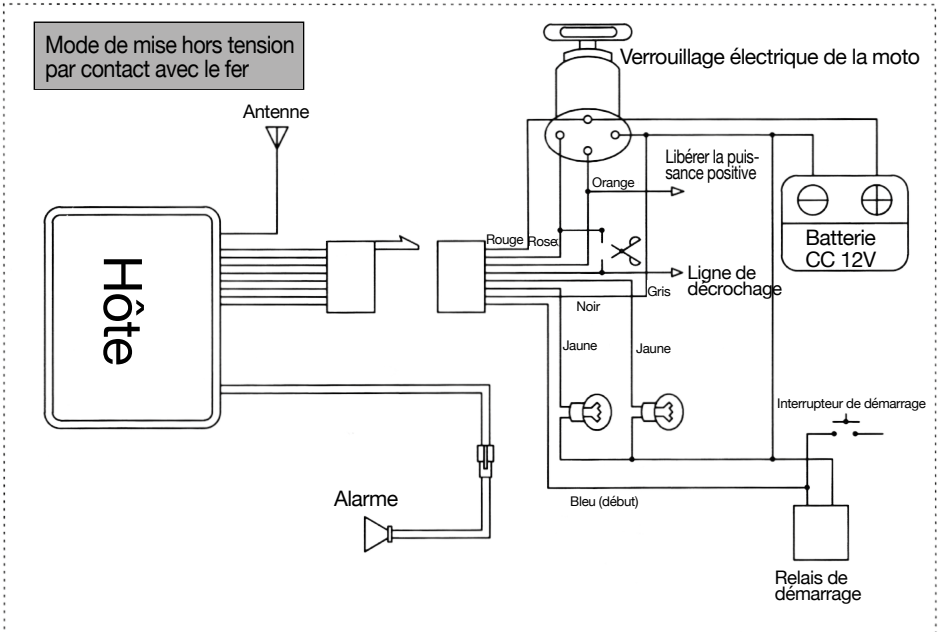

Intelligent anti-diefstalsysteem voor motorfietsen

DE ANTI-DIEFSTAL MODUS AFSLUITEN

Druk op de ontgrendelsleutel op afstand , het systeem laat twee korte pieptonen horen om aan te geven dat de anti-diefstal modus is uitgeschakeld. Nu kunt u de motor veilig starten.

NAAR DE ANTI-DIEFSTAL MODUS GAAN

Druk op de beveiligingssleutel op afstand , het systeem laat een enkele korte pieptoon horen, het beveiligingssysteem wordt na drie seconden geactiveerd. Contactslot is beveiligd en het alarm reageert nu op trillingen. Als het voertuig wordt blootgesteld aan een lichte trilling, gaat het alarm onmiddellijk naar de pre-alarmmodus en klinkt de alarmbel even. Als het trillen aanhoudt, gaat het alarm onmiddellijk in de alarmmodus, gaan de richtingaanwijzers knipperen en klinkt de claxon. Als u één keer op de ontgrendelknop van de afstandsbediening drukt, stopt de alarmfunctie, maar wordt de anti-diefstal modus niet uitgeschakeld. Druk nogmaals op de ontgrendelknop om de anti-diefstal modus te verlaten.

GESTOLEN TIJDENS HET RIJDEN

Als de motor met de sleutels gestolen wordt, kunt u op de beveiligingssleutel op de afstandsbediening drukken , de motor wordt onmiddellijk uitgeschakeld en het alarm wordt geactiveerd.

KEYLESS START

Druk tweemaal op de knop voor starten op afstand  om de motor te starten. U kunt rijden zonder sleutel in het contactslot.

UW MOTORFIETS VINDEN

Druk op de belsleutel op afstand , de claxon klinkt gedurende 5 seconden met tussenpozen en de richtingaanwijzers knipperen om de positie van uw voertuig aan te geven.

TRILLINGSGEVOELIGHEID AANPASSEN

Druk gedurende twee seconden op de beltoets op afstand , de claxon van het systeem wordt geactiveerd in een piepcyclus. Selecteer door nog een keer op dezelfde knop te drukken. Je kunt kiezen tussen 1 en 5, waarbij 1 het minst gevoelig en 5 het meest gevoelig is.

INTELLIGENT ANTI-DIEFSTAL SYSTEEM BEDRADINGSSCHEMA

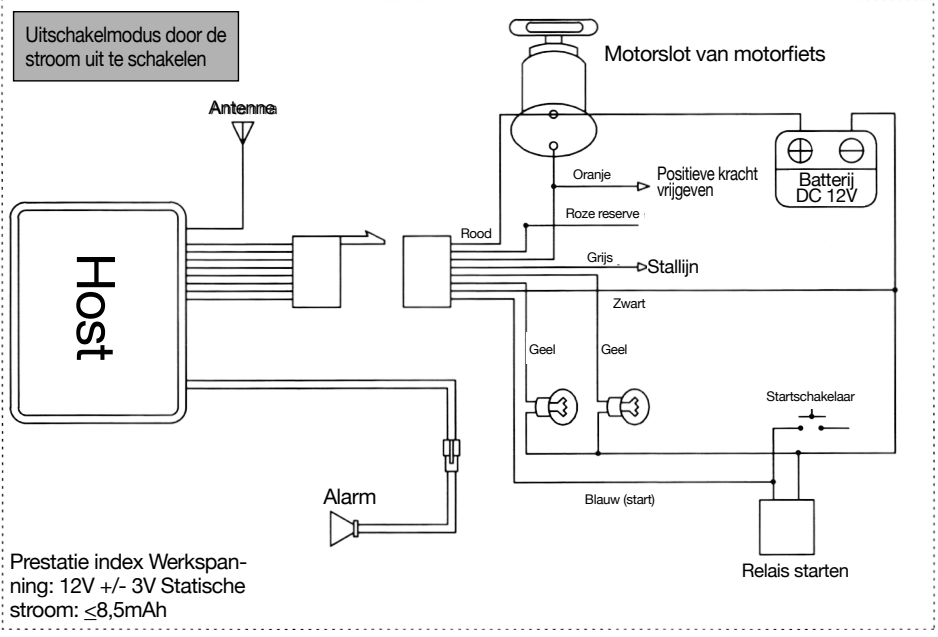
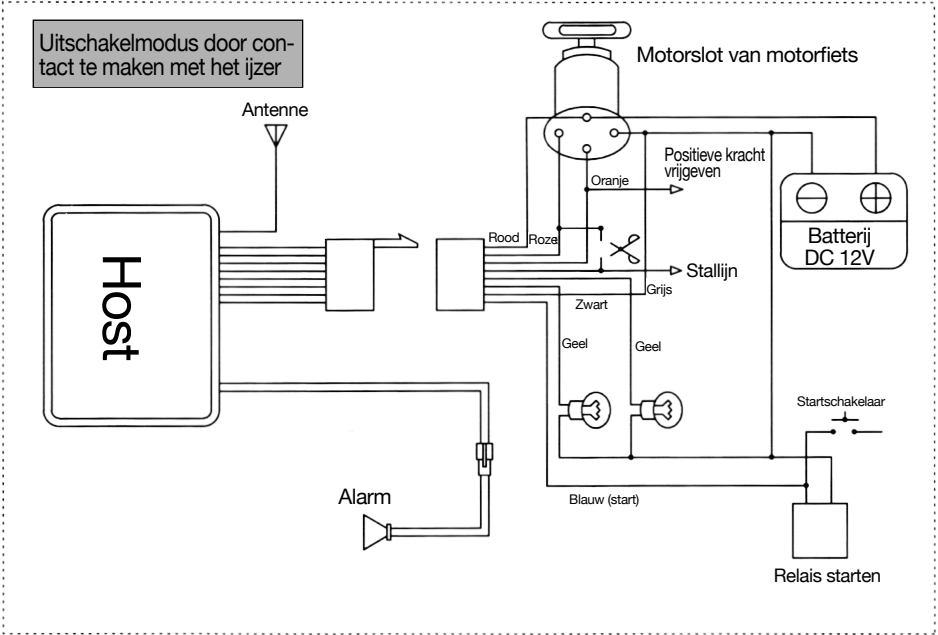

Prestatie index Werkspanning: 12V +/- 3V Statische stroom: <=8,5mAh

Inteligentny system antykradzieżowy dla motocykli

WYJŚCIE Z TRYBU ANTYKRADZIEŻOWEGO

Po naciśnięciu przycisku zdalnego odblokowania  system wyemituje dwa krótkie sygnały dźwiękowe, sygnalizując wyjście z trybu antykradzieżowego. Teraz można bezpiecznie uruchomić pojazd.

TRYB ANTYKRADZIEŻOWY

Po naciśnięciu przycisku zdalnego zabezpieczenia  system wyemituje pojedynczy krótki sygnał dźwiękowy, a system zabezpieczeń będzie aktywny po trzech sekundach. Blokada zapłonu zostanie zabezpieczona, a alarm będzie reagował na wibracje. Gdy pojazd zostanie poddany niewielkim wibracjom, alarm natychmiast przejdzie w tryb alarmu wstępnego i rozlegnie się krótki dźwięk dzwonka alarmowego. Gdy wibracje są ciągle, alarm natychmiast przejdzie w tryb alarmu, światła kierunkowskazów zaczną migać, a klakson wyemituje sygnał dźwiękowy. Jednokrotne naciśnięcie przycisku zdalnego odblokowania może zatrzymać funkcję alarmu, ale nie spowoduje wyłączenia trybu antykradzieżowego. Aby wyjść z trybu antykradzieżowego, naciśnij ponownie przycisk odblokowania.

KRADZIEŻ PODCZAS PROWADZENIA

Jeśli motocykl zostanie skradziony z kluczykami, można nacisnąć zdalny kluczyk bezpieczeństwa , silnik natychmiast się wyłączy i włączy się alarm.

BEZKLUCZYKOWY ROZRUCH

Naciśnij dwukrotnie przycisk zdalnego rozruchu , aby uruchomić silnik. Możesz jeździć bez kluczyka w stacyjce.

LOKALIZACJA POJAZDU

Naciśnij przycisk zdalnego dzwonka , klakson emituje przerywany dźwięk przez 5 sekund, a światła kierunkowskazów migają, informując o lokalizacji pojazdu.

REGULACJA CZUŁOŚCI NA WIBRACJE

Naciśnij przycisk zdalnego dzwonka  przez dwie sekundy, klakson systemu zostanie aktywowany w cyklu dźwiękowym. Wybierz, naciskając ten sam przycisk jeszcze raz. Można wybrać od 1 do 5, gdzie 1 oznacza najmniejszą czułość, a 5 największą.

SCHEMAT POŁĄCZEŃ INTELIGENTNEGO SYSTEMU ANTYKRADZIEŻOWEGO

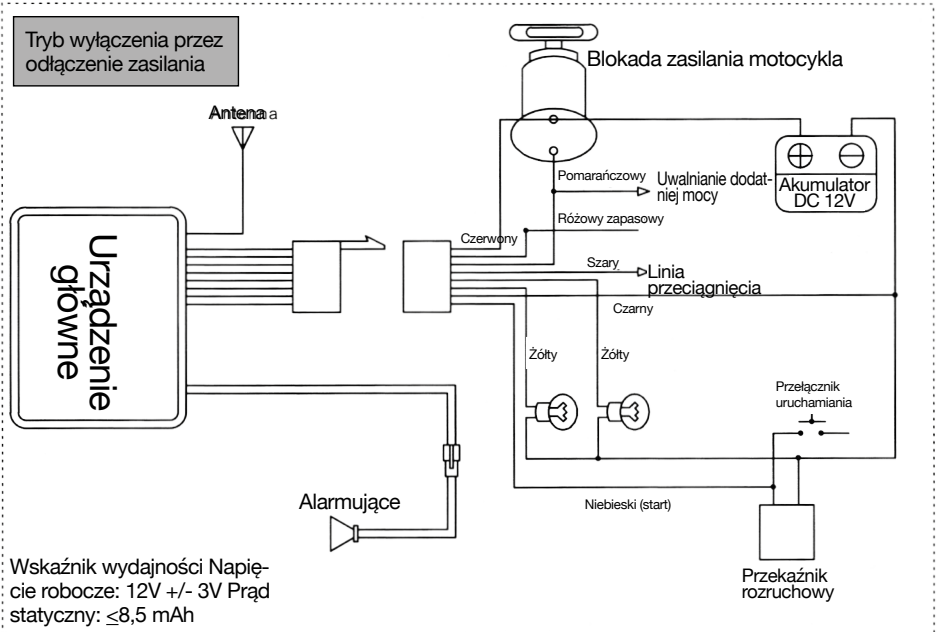
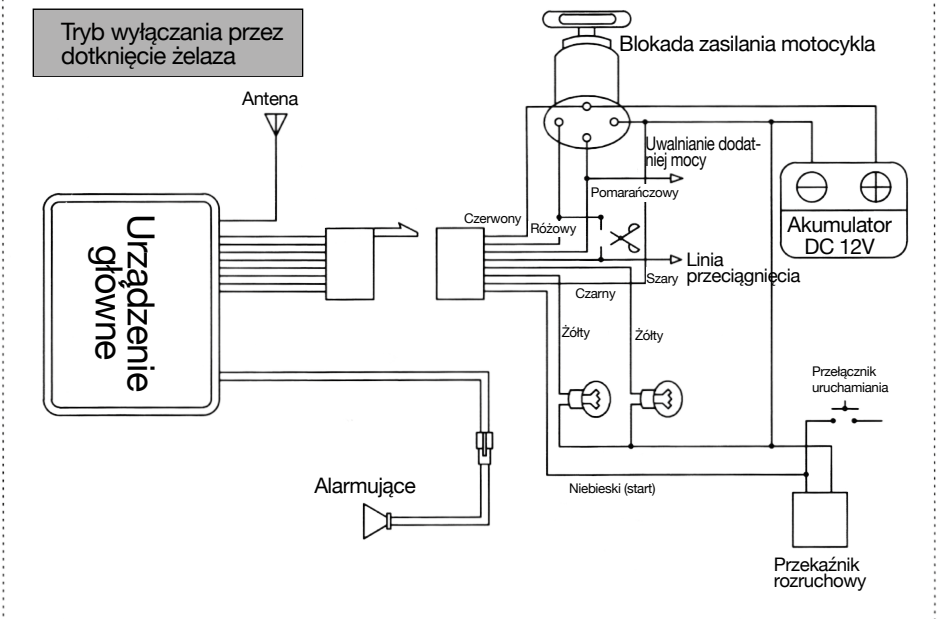

Wskaźnik wydajności Napięcie robocze: 12V +/- 3V Prąd statyczny: $\leq 8,5 \text{ mA}$

[Item no. 99424000002]

T. Hansen Gruppen A/S
Stensgårdvej 1
DK-5500 Middelfart
Tlf.: +45 31 31 31 31

