

MANUAL

GB/DK/NO

---

# **Bicycle working stand**

## **Cykelreparationsstativ**

## **Sykkel mekkestativ**

**GB**

# IMPORTANT

## WARNING!

- Please read these instructions before using the stand. Keep for future reference and do not destroy!

## TECHNICAL DATA

MAXIMUM LOAD: 30 KG

- Bicycle frames from 35 mm to 65 mm.

## INTENDED USE

- Bicycle working stand was created for private use only.

## SAFETY TIPS – RISK OF INJURY!

- Please carefully read the installation instructions and user manual before installation and follow the order of steps as provided in the instructions.
- Do not exceed the maximum load of 30 kg! Exceeding the maximum load risks injury and damage to the item.
- Check all parts of the stand. Loose screws must be tightened and any defective parts must be replaced to avoid damage to the item.
- Please ensure that the socket head screws connecting the upper bar are always tight.
- Please put the bicycle work stand only on a solid and stable surface to avoid tipping.
- Nobody should try to ride the bicycle when it is mounted on the stand!
- Avoid damage! To avoid damage to the bicycle, please do not squeeze conduit and/or cable with the retaining clamp.
- When using the stand for carbon or thin aluminum frames, be careful not to over tighten and damage the bicycle frame – the clamp screw fixings are powerful.
- Improper use or use for other applications may endanger the health of the person or cause damage.

## CONTENT

- 1 x Hex key for use with the screw
- 1 x Base mounting assembly (A)
- 1 x Telescopic inner bar (B)
- 1 x Bike support clamp head (C)
- 1 x Magnetic tool shelf (D)
- 1 x Front wheel stabilizer (E)
- 1 x Manual

# SET-UP INSTRUCTIONS

## 1 > HOW TO ASSEMBLE THE BICYCLE WORKING STAND

- Set the foot of the bike stand by pushing the articulated assembly (O) on the upright (A) down until it stops. Tighten quick release handle (1) The feet can be spread less wide however this will compromise stability and the extent to which the clamp bar can be extended.
- Deploy the foot holders (2) down into a horizontal position and make sure the item is placed on a solid and stable surface.
- Insert telescopic bar (B) in upright (A), before mounting the bike support clamp head (C) on the telescopic bar.
- Attach the tool shelf (D) to Upright (A) and set to a convenient height.

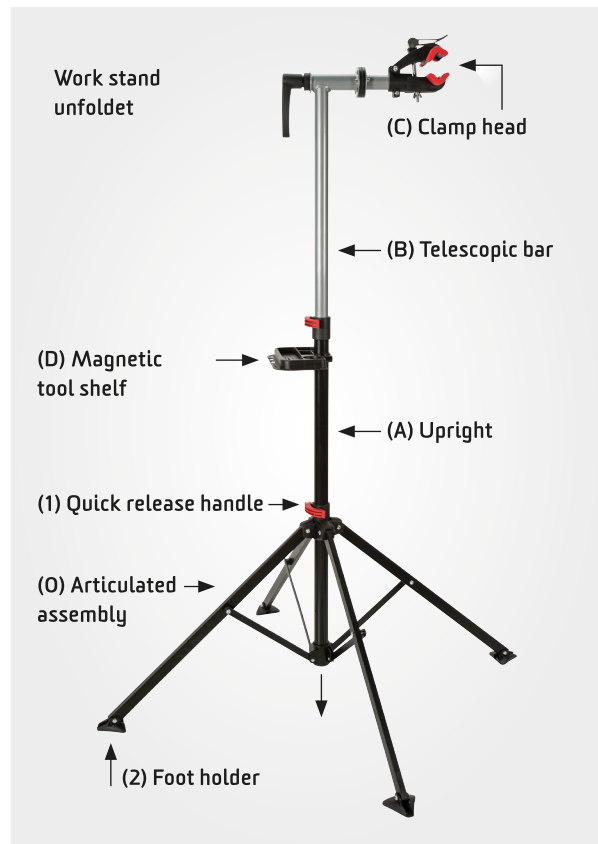
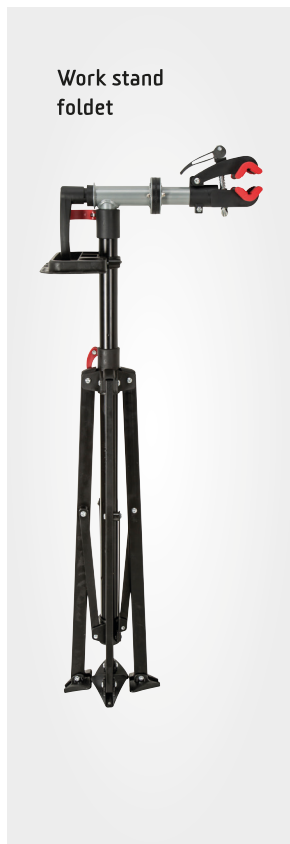

## TOOL CONTAINER

- The tool tray has a magnet for securing small pieces and tools.

## ADDITIONAL STABILITY

- The feet of the work stand can be fixed to the floor to achieve better stability.

## STABILIZER

- Item (E) is a wheel stabilizer that attaches the front wheel to the frame of the stand.

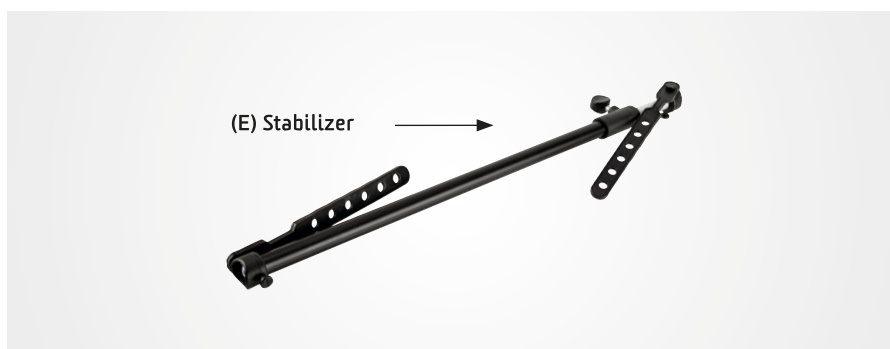

## 2 > ATTACHING THE BICYCLE

- Do not exceed the maximum extension of the height adjustment tube (**B**) there is maximum extension mark on the tube.
- Do not extend the horizontal clamp bar farther than showing in **Fig 1**.
- The bicycle should not extend beyond the feet to avoid tipping.
- Choose your clamping position on the bike to get as even a balance as possible to avoid straining the clamp and to avoid tipping. (See comparison of **Fig 1** and **Fig 2**).
- Please adjust the angles BEFORE loading the bike and make sure all locking number (**3**), (**5**) quick release handles are tightened in advance. And also can rotate direction as you needed use number (**3**), (**5**). If adjusting the height or rake of the stand after loading a bike we recommend that 2 people are used. To stabilize the front wheel, you can insert the front wheel stabilizer (**E**) **Fig. 3**, between the handlebars of the front wheel and the telescopic bar.

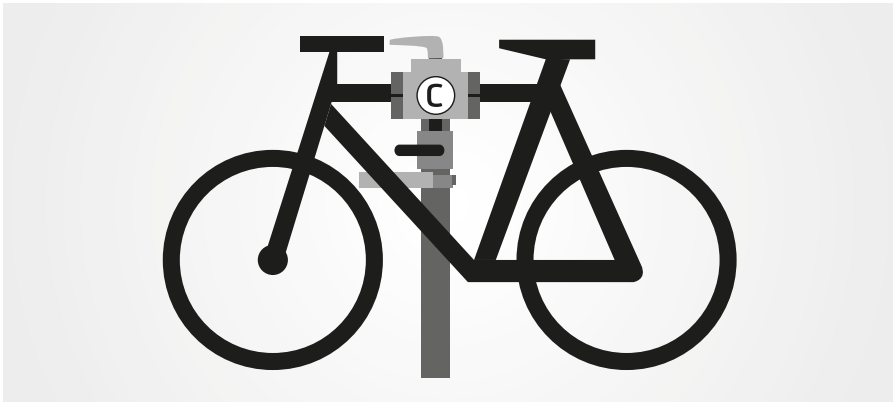

Fig. 1

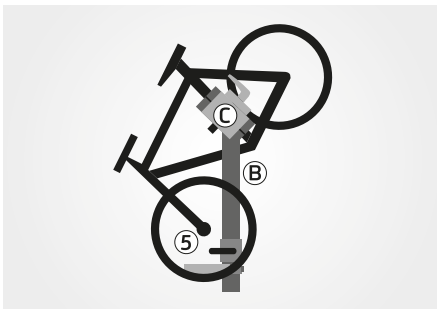

Fig. 2

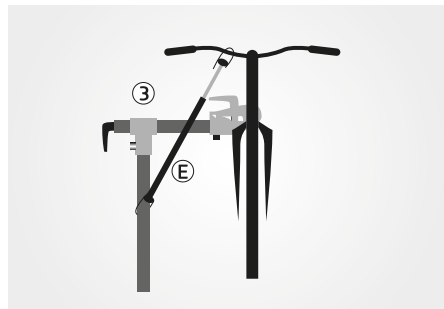

Fig. 3

## MAINTENANCE AND STORAGE

- Clean the stand with warm water and neutral PH soap.  
Please always wipe the clean surface with a dry cloth!  
Avoid using harsh chemicals (e.g. solvents)!
- Store the stand in a dry and well ventilated place.



**DK**

# VIGTIGT

## ADVARSEL!

- Denne brugsanvisning bør gennemlæses omhyggeligt inden brug af reparationsstanderen. Brugsanvisningen bør opbevares til senere brug og må ikke destrueres!

### TEKNISKE DATA

MAKSIMAL BELASTNING: 30 KG

- Cykelrammer fra 35 mm til 65 mm.

### HENSIGTSMÆSSIG ANVENDELSE

- Som cykelreparationsstativ, udelukkende til privat brug.

### SIKKERHEDSVEJLEDNINGER – FARE FOR SKADER!

- Brugsanvisningen og installationsvejledningen bør gennemlæses omhyggeligt inden installation, hvorved alle vejledningens trin bør følges nøje.
- Undgå at overskride den maksimale belastning på 30 kg! Overskrides belastningsgrænsen, er der risiko for person- og materialeskader.
- Kontrollér alle standerens dele. Løse skruer skal spændes efter og alle defekte dele skal udskiftes, for at forhindre materialeskader.
- Kontrollér, at skrueerne med indvendig sekskant, der forbinder den øverste stang, altid er spændte.
- Cykelreparationsstativet bør kun opstilles på en solid og stabil overflade, da den ellers kan vælte.
- Undgå at personer cykler på cyklen, mens den er monteret på standeren!
- Undgå skader! For at forhindre skader på cyklen, bør det undgås at ledninger og/eller kabelforbindelser bliver trykket med låseklemmen.
- Hvis stativet bruges til carbonrammer eller tynde aluminiumsrammer, er det vigtigt at rammen ikke spændes for hårdt fast af den stærke låseklemme, hvorved den kan blive beskadiget.
- U hensigtsmæssig anvendelse til andre formål, kan resultere i fare for personer og i materialeskader.

### INDHOLD

- 1 x Sekskantnøgle til skruen
- 1 x Standerstang (A)
- 1 x Teleskopstang (B)
- 1 x Cykelklemmehoved (C)
- 1 x Magnetisk værktøjshylde (D)
- 1 x Forhjulsstabilisator (E)
- 1 x Manual

# SAMLING AF REPARATIONSSTATIV

## 1 > SÅDAN SAMLES CYKELREPARATIONSSTATIV

- Stil standerens fod op, ved at trykke den leddelte fod (O) ned og før standerstangen (A) igennem indtil den stopper.
- Spænd lukkemekanismen (1). Standerens fødder kan samles lidt, hvorved standerens stabilitet dog påvirkes og klemmestangens længde begrænses.
- Stil fodholderne (2) ned i en vandret position og kontrollér, at standeren står på en solid og stabil overflade.
- Før teleskopstangen (B) ned i standerstangen (A), inden cykelklemmen (C) monteres på teleskopstangen.
- Sæt værktøjskylde (D) fast på standerstangen (A) og indstil den i en passende højde.





## VÆRKTØJ

- Værktøjshylden er magnetisk for sikker opbevaring af smådele og værktøj.

## YDERLIGERE STABILITET

- Reparationsstativets fødder kan fikseres på gulvet for øget stabilitet.

## HJULSTABILISATOR

- Del (E) er en forhjulstabilisator, der fastgør cyklens styr/forhjul til standerens ramme.

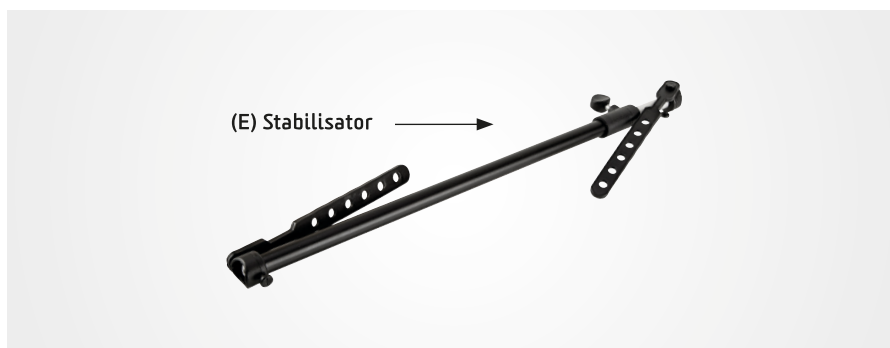

## 2 > MONTERING AF CYKLEN

- Undgå at overskride den maksimale forlængelse af højdeindstillingsrøret (B); den maksimale forlængelse er markeret på røret.
- Undgå at forlænge den vandrette klemmestang længere end vist i Fig. 1.
- Cyklen bør ikke røge ned over standerens fødder, da standeren ellers kan vælte.
- Vælg en placering på cyklen, der sikrer at fastmonteringen på standeren bliver så afbalanceret som mulig, hvorved det undgås at standeren vælter eller at klemmen bliver for stram (se sammenligningen mellem Fig. 1 og Fig. 2).
- Vinklen bør justeres INDEN cyklen monteres, hvorved det også er vigtigt at kontrollere alle låsemekanismer (3), (5). Hvis standerens højde eller vinkel skal justeres efter montering af cyklen, anbefales det at dette gøres af 2 personer samtidigt.
- For at stabilisere forhjulet, kan forhjulsstabilisatoren (E) Fig. 3, indsættes mellem cykelstyret og standerens teleskopstang.

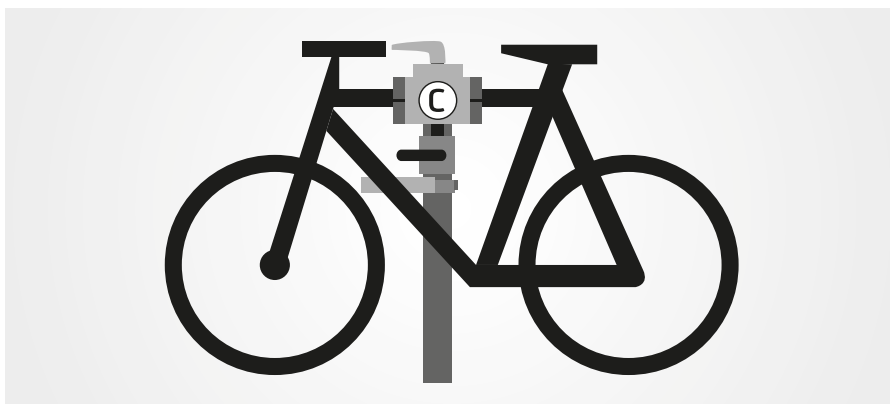

Fig. 1

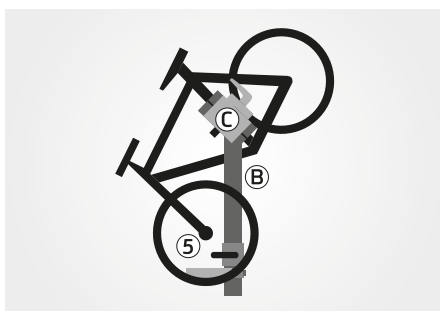

Fig. 2

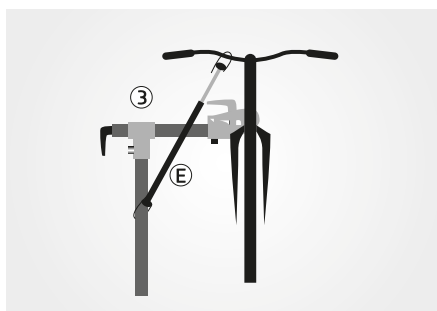

Fig. 3

## PLEJE OG OPBEVARING

- Reparationsstativet kan rengøres med varmt vand og pH-neutral sæbe. Standeren bør efter rengøring altid aftørres med en tør klud! Undgå at bruge kemikalier (f. eks. opløsningsmiddel)!
- Reparationsstativet bør opbevares på et tørt og ventileret sted.



# NO

## VIKTIG

### ADVARSEL!

- Denne bruksanvisningen må leses nøye før mekkestativet tas i bruk. Bruksanvisningen bør oppbevares for senere bruk, og må ikke kastes!

### TEKNISKE DATA

MAKSIMAL LASTEKAPASITET: 30 KG

- Sykkelrammer fra 35 mm til 65 mm.

### HENSIKTMESSIG BRUK

- Som sykkel mekkestativ, kun til privat bruk.

### SIKKERHETSVEILEDNINGER – FARE FOR SKADER!

- Bruksanvisningen og monteringsveiledningen må leses nøye før montering, og alle trinnene i veiledningen må følges nøye.
- Unngå å overskride den maksimale lastekapasiteten på 30 kg! Hvis lastekapasiteten overskrides, er det risiko for person- og materialskader.
- Kontroller alle delene av stativet. Løse skruer skal etterstrammes, og alle defekte deler skal skiftes ut for å unngå materialskader.
- Kontroller at unbrakoskruene som forbinder den øverste stangen alltid er stramme.
- Sykkel mekkestativet må kun stilles opp på en solid og stabil overflate, ellers kan det velte.
- Unngå at personer sykler på sykkelens mens den er montert på stativet!
- Unngå skader! For å forhindre skader på sykkelens bør det unngås at ledninger og/eller kabelforbindelser blir klemt med låseklemmen.
- Hvis stativet brukes til karbonrammer eller tynne aluminiumsrammer er det viktig at rammen ikke spennes for hardt fast med den kraftige låseklemmen. Det kan medføre skader.
- U hensiktsmessig bruk til andre formål kan føre til fare for personer og i materialskader.

### INNHold

- 1 x Unbrakonøkkel til skruen
- 1 x Stativstang (A)
- 1 x Teleskopstang (B)
- 1 x Sykkelklemmehode (C)
- 1 x Magnetisk verktøyhylle (D)
- 1 x Forhjulstabilisator (E)
- 1 x Brukerhåndbok

# MONTERING AV MEKKESTATIV

## 1 > SLIK MONTERES SYKKEL MEKKESTATIVET

- Still opp stativets fot ved å trykke den leddelte foten (O) nedover og før stativstangen (A) gjennom til den ikke kommer lenger.
- Stram lukkemekanismen (1). Føttene på stativet kan settes litt nærmere hverandre, men det påvirker stabiliteten, og klemmestangens lengde begrenses.
- Still fotholderne (2) ned i vannrett stilling, og pass på at stativet står på en solid og stabil overflate.
- Før teleskopstangen (B) ned i stativstangen (A) før sykkelklemmen (C) monteres på teleskopstangen.
- Sett fast verktøyhyllen (D) på stativstangen (A) og still den inn i passende høyde.

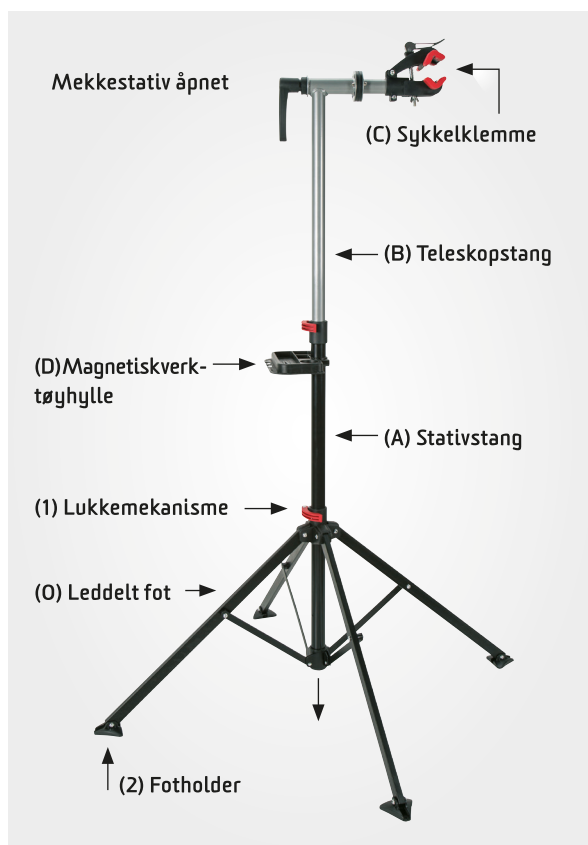

## VERKTØY

- Verktøyhyllen er magnetisk for sikker oppbevaring av smådeler og verktøy.

## YTTERLIGERE STABILITET

- Føttene på mekkestativet kan feste på gulvet for økt stabilitet.

## HJULSTABILISATOR

- Del (E) er en forhjulsstabilisator som fester styret/forhjulet på sykkelen i stativramme.

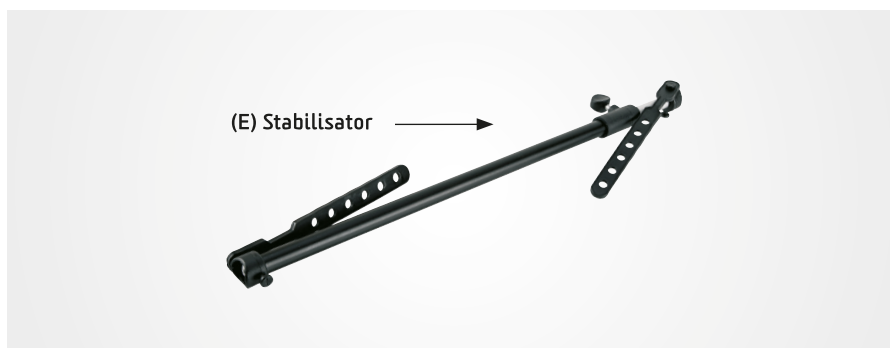

## 2 > MONTERING AV SYKKELEN

- Unngå å overskride den maksimale forlengelsen av høydeinnstillingsrøret (B); maksimal forlengelse er markert på røret.
- Unngå å forlenge den vannrette klemmestangen lenger enn vist i Fig. 1.
- Sykkelen bør ikke stikke nedenfor føttene på stativet. Det kan føre til at stativet velter.
- Plasser sykkelen slik at fastmonteringen på stativet blir best mulig balansert. På den måten unngår du at stativet velter eller at klemmen blir for stram (se sammenligningen mellom Fig. 1 og Fig. 2).
- Vinkelen bør justeres FØR sykkelen monteres, og det er også viktig å kontrollere alle låsemekanismene (3), (5). Hvis stativets høyde eller vinkel skal justeres etter montering av sykkelen, anbefaler vi at det gjøres av 2 personer samtidig.
- For å stabilisere forhjulet kan forhjulstabilisatoren (E) Fig. 3, settes inn mellom sykkelstyret og teleskopstangen på stativet.



Fig. 1

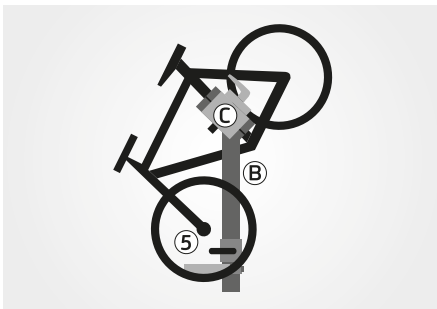

Fig. 2

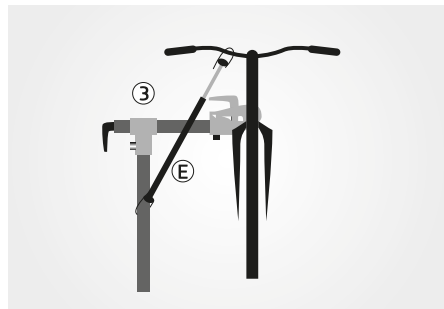

Fig. 3

## PLEIE OG OPPBEVARING

- Mekkestativet kan rengjøres med varmt vann og pH-nøytral såpe. Etter rengjøring bør stativet alltid tørkes av med en tørr klut! Unngå å bruke kjemikalier (f.eks. løsemiddel)!
- Mekkestativet bør oppbevares på et tørt og ventilert sted.

