

ingear

Mounting instructions for bicycle suspension rack

Monteringsvejledning til cykelophæng

Monteringsanvisning til sykkeloppheng

GB

ingear

Mounting instructions for bicycle suspension rack

- Easy mounting on the ceiling
- Complete mounting kit
- Space-saving
- Including rubber-covered hooks
- 20 kg (*max weight*)

THE KIT INCLUDES:

- 10 x Screws
- 1 x Rope
- 2 x Ceiling rails
- 1 x Rope bracket
- 2 x Hooks

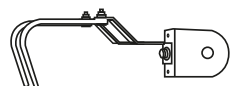
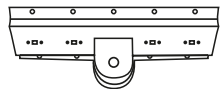
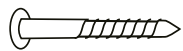

01

STEP 1

- Take both rails and mark where they are to be mounted. To achieve the best result, place the two rails in a position directly above the saddle and handlebars.
- Thread the supplied rope through the middle left hole on the rail where the rope wheel is placed in the middle.

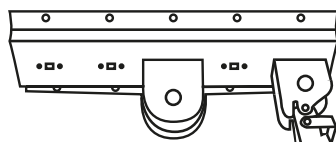
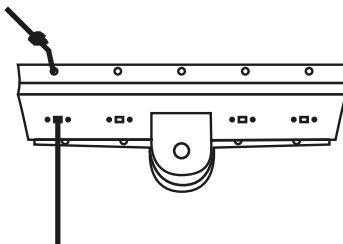

02

STEP 2

- Drill holes where the rails are to be mounted. Place a dowel in the holes for stronger mounting. *(Dowels not included.)*
- Choose dowels that match the ceiling material.
- Mount the rails with the supplied screws.

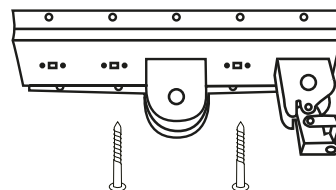
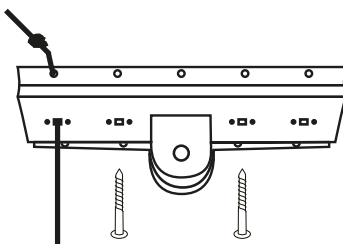

03

STEP 3

- Drill holes for the rope bracket, which is to be placed on the wall.
- Fasten it securely with the supplied screws.
- Again, use an appropriate dowel.
- The rope bracket is used to wind the rope around when the bicycles are suspended. This ensures that they stay in place.

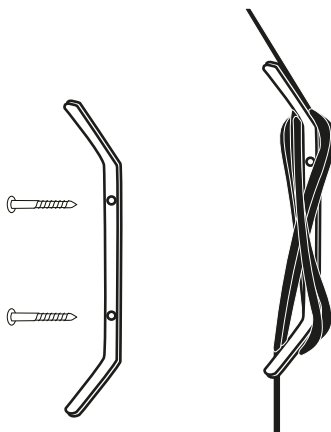

04a

STEP 4A

- Now fasten the rope to the rails. Look at the pictures to see how to thread the rope through the hooks and rope wheel.

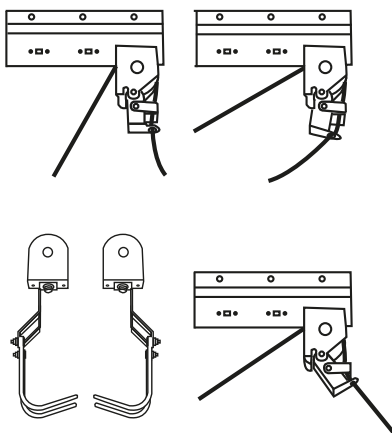

04b

STEP 4B

- Finally, check that the rope is as in the picture and check it works.

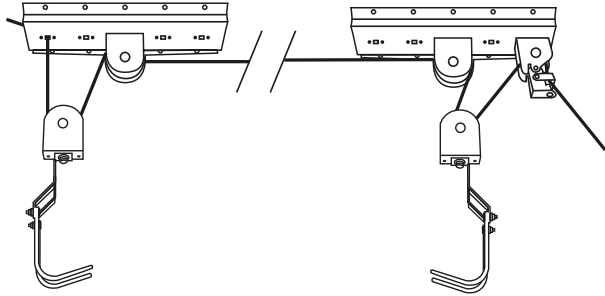

05a

STEP 5A

- Using the hooks, the bicycle can now be suspended.
Use the back one (*left section*) for the saddle and the front one (*right section*) for the handlebars.
See the pictures for positioning.

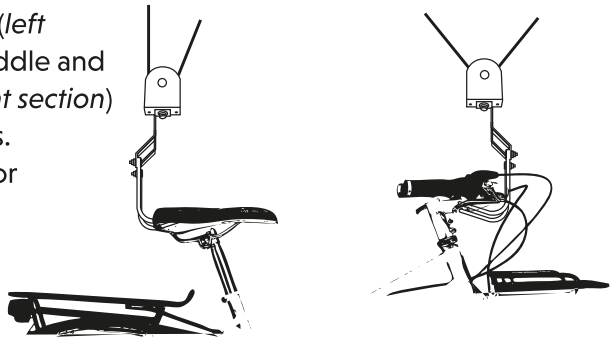

05b

STEP 5B

- Pulling the rope lifts the bicycle to the desired position.
- Now wind and secure the rope around the rope bracket on the wall. This holds the bicycle steady in a stable position.

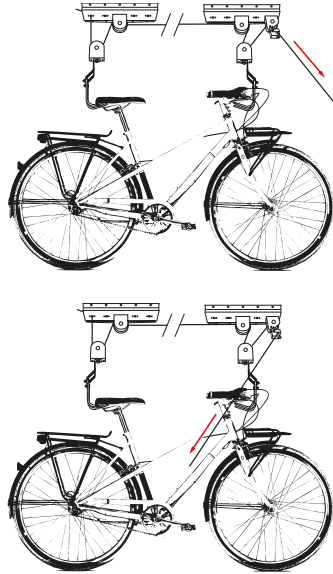

06

STEP 06

- THE MAXIMUM LOAD WHEN USING THE SUPPLIED MATERIALS AND ATTACHMENT IN CONCRETE IS 20 KG.
- THE SUSPENSION RACK MUST ONLY BE USED FOR BICYCLES.

SAFETY INSTRUCTIONS:

- The purpose of this installation guide is to ensure correct mounting and to show the function of the product.
- Keep the guide for later use.
- Only use the product for the purpose as described here.
- Other applications may damage the product and surroundings.
- Take care when mounting and using the product.
- Before using for the first time, check that the suspension rack is properly fitted and that all components work correctly.
- The suspension rack must not be used if there are damaged parts or if the rope is frayed or damaged in any way.

DK

ingear

Monteringsvejledning til cykelophæng

- Monteres nemt i loftet
- Komplet monterings sæt
- Pladsbesparende
- Inklusiv gummibelagte kroge
- 20 kg (*Maks. vægt*)

SÆTTET INDEHOLDER:

- 10 x Skruer
- 1 x Reb
- 2 x Loftsskinner
- 1 x Rebholder
- 2 x Kroge

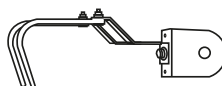
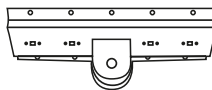
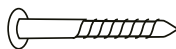

01

TRIN 1

- Tag begge skinner, og få markeret, hvor skinnerne skal monteres. For bedste resultat placeres de to skinner, så de sidder direkte over sadel og styr.
- Det medfølgende reb skal føres igennem midterste venstre hul på skinnen, hvor rebhjulet er placeret i midten.

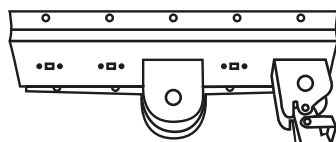
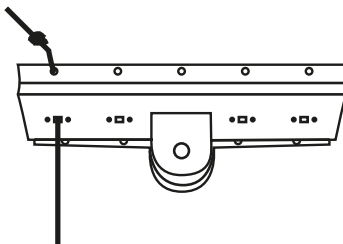

02

TRIN 2

- Bor huller, der hvor skinnerne skal monteres. Placer dyvel i hullerne for stærkere montering.
(Dyvel medfølger ikke).
- Vælg nogle, der passer til loftets materiale.
- Monter nu skinnerne med de medfølgende skruer.

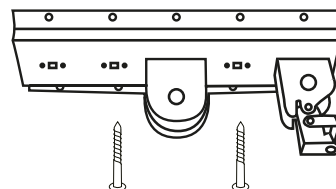
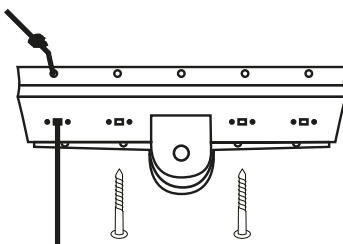

03

TRIN 3

- Bor nu huller til rebholderen, der skal placeres på væggen.
- Skru den fast med de medfølgende skruer.
- Brug igen passende dyvel.
- Rebholderen bruges til at vikle rebet omkring, når man har hævet cyklerne. Derved sikrer man, at de holdes på plads.

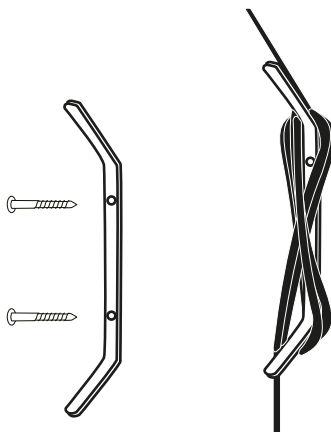

04a

TRIN 4A

- Nu skal rebet fastgøres til skinnerne. Se på billederne, hvordan rebet skal føres igennem kroge og rebhjul.

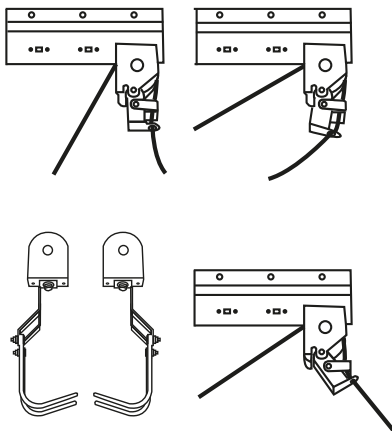

04b

TRIN 4B

- Tjek til sidst at rebføringen er som på billedet, og afprøv funktionen.

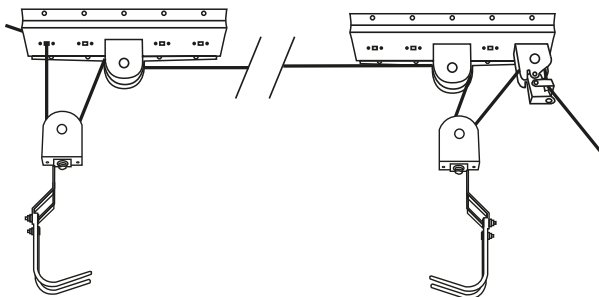

05a

TRIN 5A

- Ved hjælp af krogene kan cyklen nu hæves. Brug bageste (venstre del) til sadlen, og forreste (højre del) til styret. Se billeder for placering.

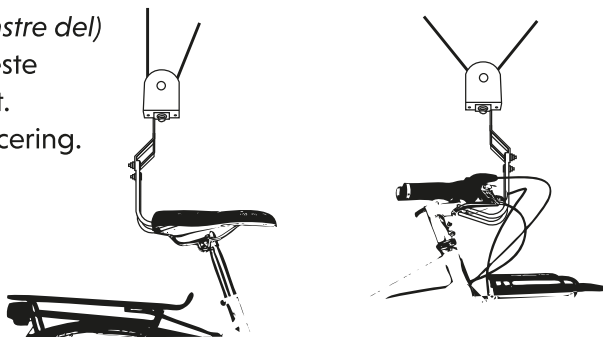

05b

TRIN 5B

- Ved at trække i rebet hæves cykel til ønsket position.
- Rebet vikles nu omkring og fastgøres til rebholder på væggen. Således holdes cyklen fast i stabil position.

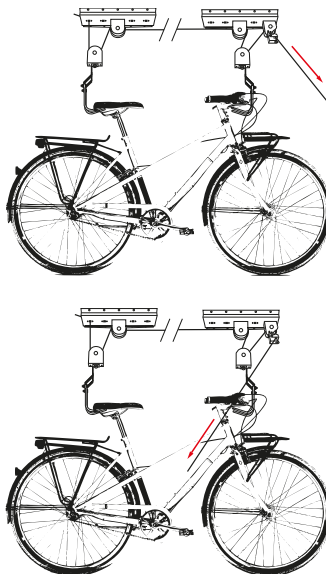

06

TRIN 06

- MAKSIMAL BELASTNING VED ANVENDELSE AF DE MEDFØLGENDE MATERIALER OG FASTGØRELSE I BETON ER 20 KG.
- OPHÆNG MÅ KUN BENYTTES TIL CYKLER.

SIKKERHEDSANVISNINGER:

- Denne monteringsvejledning har til formål at sikre korrekt montering og vise produktets funktion.
- Opbevar vejledningen til senere brug.
- Benyt kun dette produkt til det formål, der er beskrevet her.
- Anden anvendelse kan beskadige produkt og omgivelser.
- Vær omhyggelig med både montering og anvendelse af produktet.
- Inden første brug, tjek da at ophængen er sikkert monteret, og at alle komponenter fungerer korrekt.
- Ophængen må ikke benyttes, hvis der er beskadigede dele, eller hvis rebet er flosset eller på anden måde beskadiget.

NO

Monteringsanvisning til sykkeloppheng

- Monteres lett i taket
- Komplette monteringssett
- Plassbesparende
- Inkludert gummibelagte kroker
- 20 kg (*maks vekt*)

SETTET INNEHOLDER:

- 10 x Skruer
- 1 x Tau
- 2 x Takskinner
- 1 x Tauholder
- 2 x Kroker

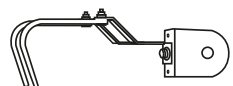
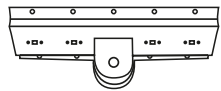

01

TRINN 1

- Ta begge skinnene og marker hvor de skal monteres. For best resultat plasseres de to skinnene slik at de sitter rett over sete og styre.
- De medfølgende tauene skal føres gjennom midterste venstre hull på skinnen der tauhjulet plassert i midten.

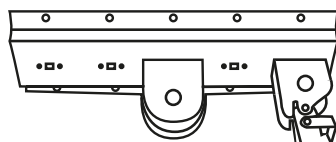
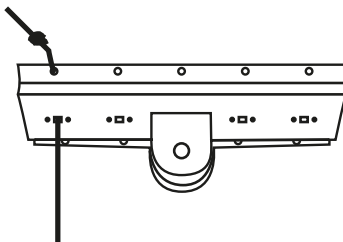

02

TRINN 2

- Bor hull der skinnene skal monteres. Sett skruer i hullene for sterkere montering. *(Plugger medfølger ikke).*
- Velg plugger som passer til materialet i taket.
- Monter deretter skinnene med skruene som medfølger.

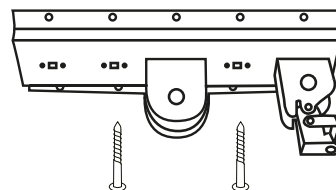
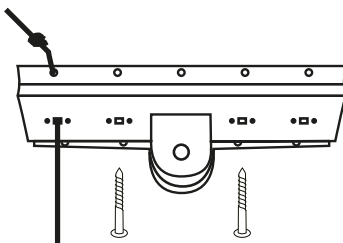

03

TRINN 3

- Bor hull til tauholderen som skal settes på veggen.
- Skru den fast med de skruene som medfølger.
- Bruk passende skrueplugg.
- Tauet vikles rundt tauholderen når syklene er løftet opp. Det sikrer at syklene holdes på plass.

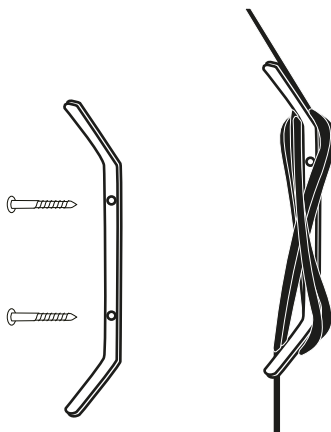

04a

TRINN 4A

- Nå skal tauet festes til skinnene. Bruk bildene til å se hvordan tauet skal føres gjennom kroker og tauhjul.

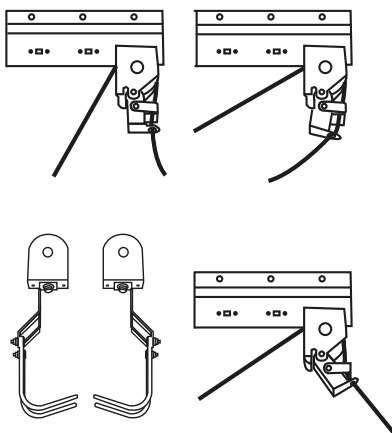

04b

TRINN 4B

- Kontroller til slutt at tauføringen er som på bildet, og test funksjonen.

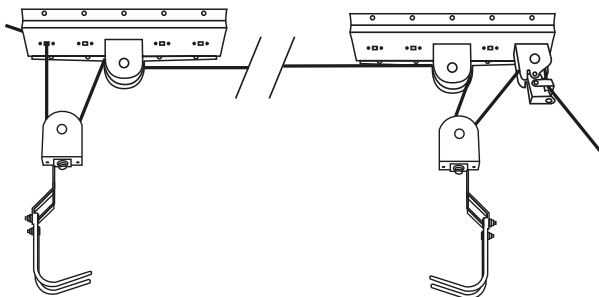

05a

TRINN 5A

- Sykkelen kan nå heves ved hjelp av krokene. Bruk bakre (*venstre del*) til setet og fremre (*høyre del*) til styret. Se plassering på bildene.

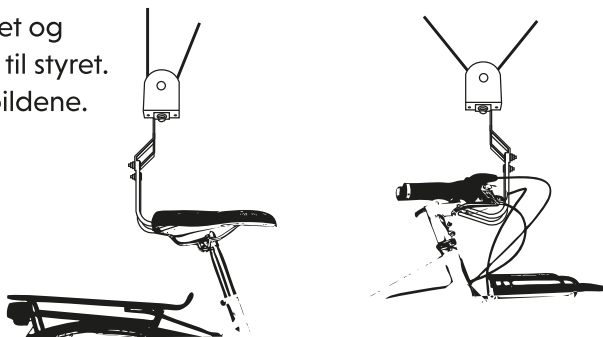

05b

TRINN 5B

- Sykkelen løftes til ønsket posisjon ved å trekke i tauet.
- Tauet vikles nå rundt og festes til tauholderen på veggen. På denne måten holdes sykkelen fast i stabil posisjon.

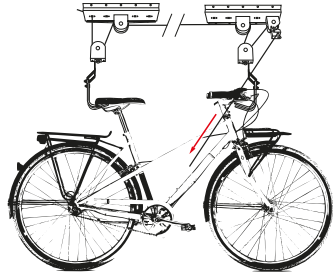
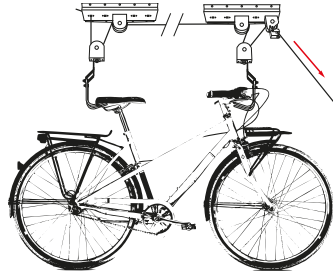

06

TRINN 06

- MAKSIMAL BELASTNING VED BRUK AV MEDFØLGENDE MATERIALER OG FESTE I BETONG ER 20 KG.
- OPPHENG MÅ BARE BENYTTES TIL SYKKLER.

SIKKERHETSANVISNINGER:

- Denne monteringsanvisningen har som mål å sikre riktig montering og å vise produktets funksjon.
- Oppbevar anvisningen til senere bruk.
- Produktet skal kun benyttes til formålet beskrevet her.
- Annen bruk kan skade produktet og omgivelsene.
- Vær nøye med både montering og bruk av produktet.
- Før første bruk må du kontrollere at opphenget er sikkert montert og at alle komponentene fungerer som de skal.
- Opphenget må ikke brukes hvis det oppdages skadede deler eller hvis tauet er slitt eller på annen måte skadet.