

DK / NO / SE

# ***X-ZITE***

MANUAL

---

DK // **El-cykelmanual . . . . .2**

NO // **El-sykkel manual. . .48**

SE // **Elcykel manual. . . . 94**

CITY 28"

DK

***X-ZITE***

INSTRUKTIONS- OG SAMLEVEJLEDNING

---

# **El-cykelmanual**

CITY 28"

**INDSÆT DIT KØBSBEVIS HER!**

L

J

- I tilfælde af reklamation/tyveri – fremvises bon/købsbevis.  
Denne indeholder cyklens stamdata.

# INDHOLDSFORTEGNELSE

<b>1 &gt; KØB OG SERVICE</b> . . . . .	<b>7</b>
1.2 > EL-CYKELBATTERI . . . . .	8
<b>2 &gt; CYKLENS OPBYGNING</b> . . . . .	<b>9</b>
2.1 > STYRETS DELE . . . . .	10
2.2 > DISPLAY . . . . .	10
2.3 > TÆND/SLUK FOR BATTERIET . . . . .	10
2.4 > DISPLAYBELYSNING FORLYGTE OG BAGLYGTE . . . . .	11
<b>3 &gt; JUSTERING AF CYKLEN</b> . . . . .	<b>11</b>
3.1 > SADELPOSITION . . . . .	11
3.2 > JUSTER STYR/FREMPIND . . . . .	12
3.3 > JUSTER SADLEN . . . . .	13
<b>4 &gt; OPLADER</b> . . . . .	<b>14</b>
4.1 > VIGTIGE SIKKERHEDSINSTRUKTIONER FOR OPLADEREN . . . . .	14
4.2 > OPLADER FUNKTIONER . . . . .	15
<b>5 &gt; BATTERI</b> . . . . .	<b>16</b>
5.1 > HÅNDBTERING AF BATTERI OG OPLADER . . . . .	18
5.2 > FJERN/INDSÆT BATTERI . . . . .	19
5.3 > OPLADNING AF BATTERIET . . . . .	20
<b>6 &gt; KØRSEL</b> . . . . .	<b>21</b>
6.1 > GÅ FUNKTION . . . . .	21
6.2 > KØRSEL I ELCYKEL-TILSTAND . . . . .	22
6.3 > BREMSER . . . . .	22
<b>7 &gt; DÆKTRYK</b> . . . . .	<b>23</b>
<b>8 &gt; SIKKERHEDSINSTRUKTIONER</b> . . . . .	<b>23</b>
8.1 > TRANSPORT AF ELCYKLEN MED ET MOTORKØRETØJ . . . . .	26
8.2 > TYVERISIKRING . . . . .	27
<b>9 &gt; CYKELPLEJE/PLEJEPRODUKTER</b> . . . . .	<b>27</b>
9.1 > VINTERKØRSEL OG RUSTBESKYTTELSE . . . . .	28
9.2 > DÆKPLEJE . . . . .	28
<b>10 &gt; BORTSKAFFELSE</b> . . . . .	<b>29</b>
<b>11 &gt; TEKNISKE ÆNDRINGER, TILBEHØR OG RESERVEDELE</b> . . . . .	<b>30</b>
<b>12 &gt; VEDLIGEHOLDELSE OG PLEJE</b> . . . . .	<b>31</b>



<b>13 &gt; 3-TRINS GEARSKIFTER</b> . . . . .	<b>32</b>
13.1 > GEARSKIFT . . . . .	32
13.2 > BREMSER . . . . .	32
13.3 > PLEJE . . . . .	32
13.4 > JUSTERING AF SHIMANO NEXUS 3 GEAR . . . . .	33
<b>14 &gt; VEDLIGEHOLDELSE</b> . . . . .	<b>33</b>
14.1 > KONTROLLÉR FOR KÆDESLID . . . . .	33
14.2 > PEDALARME . . . . .	34
14.3 > PEDALER . . . . .	35
14.4 > KONTROL AF EGERNE . . . . .	35
14.5 > KONTROLLÉR FÆLGEN FOR SLID . . . . .	35
<b>15 &gt; BREMSER</b> . . . . .	<b>36</b>
15.1 > EFTERJUSTERING AF HÅNDBREMSEGREBET . . . . .	36
15.2 > HÆGT BREMSEKABLET AF . . . . .	36
15.3 > AFMONTERING OG MONTERING AF BREMSEKLODSE . . . . .	37
15.4 > AFMONTERING OG MONTERING AF BREMSEKABEL . . . . .	38
<b>16 &gt; SKIFT AF DÆK</b> . . . . .	<b>39</b>
<b>17 &gt; BAGLYGTE</b> . . . . .	<b>40</b>
<b>18 &gt; SERVICE</b> . . . . .	<b>41</b>
18.1 > OPTEGNELSER OVER VEDLIGEHOLDELSE . . . . .	43
18.2 > TJEKLISTE FOR FEJL . . . . .	44
18.3 > TILSPÆNDING/MOMENTER TIL SKRUEFORBINDELSER . . . . .	45
18.4 > EU-OVERENSSTEMMELSE/SERKLÆRING . . . . .	46
18.5 > CYKELPAS . . . . .	47
18.6 > TYPESKILT . . . . .	47

# TILLYKKE MED DIN NYE X-ZITE EL-CYKEL

– Vi håber du vil få stor glæde af cyklen i mange år!

For at forlænge levetiden på din cykel og sikre korrekt samling, er det vigtigt, at gennemlæse denne manual før cyklen tages i brug. Manualen indeholder gode råd og vejledninger i forbindelse med samling, sikkerhed og generel vedligeholdelse.

Du er til enhver tid velkommen til, at kontakte personalet i en af vores mange thansen butikker, eller vores kundeservice på tlf. 31 31 31 31, som altid sidder klar til at hjælpe dig, såfremt du måtte have spørgsmål vedr. samling eller vedligeholdelse af din el-cykel.

Hvis du sælger din el-cykel, skal du give brugsanvisningen videre til den nye ejer.

Rigtig god fornøjelse!

# 1 > KØB OG SERVICE

## 1.1 REKLAMATION/GARANTI

- thansen yder 20 års garanti mod stelbrud opstået som følge af fabrikationsfejl.
- På alle andre komponenter på cyklen, ydes der 2 års reklamationsret i henhold til lovgivningen.
- Dog undtaget sliddele såsom, bremses, dæk, kæde, tandhjul, kabler, gear m.v.

## EN REKLAMATION AFVISES SÅFREMT

- Årsagen er forkert samling, mangel på vedligeholdelse, overbelastning, hærværk eller skader opstået grundet styrt m.v.
- Et rustangreb opstår på ikke rustfrie dele, som følge af manglende vedligeholdelse. Rust på ikke rustfrie dele anses ikke som værende reklamationsberettiget.
- Vejledningen ikke er fulgt, f.eks. med hensyn til efterspænding af skruer/møtrikker.
- Reklamation sker efter reklamationsfristens udløb.
- thansen refunderer ikke udgifter til evt. besøg hos en selvvalgt cykelreparatør.

## BON/KØBSBEVIS

- Ved køb af din el-cykel har du modtaget en bon/købsbevis som skal gemmes og anvendes ved en evt. reklamation.
- Du er til enhver tid velkommen til at kontakte personalet i en af vores mange thansen butikker, eller vores kundeservice på tlf. 31 31 31 31, som altid sidder klar til at hjælpe dig, såfremt du måtte have spørgsmål vedr. samling eller vedligeholdelse af din cykel.

## FEJL OG/ELLER MANGLER

- Cyklen bør indleveres til reparation, så snart der konstateres fejl og/eller mangler. Videre brug af cyklen bør straks ophøre, da følgeskader ikke er omfattet af reklamationsretten. Det står dig frit for, hvilken thansen butik du ønsker at indlevere cyklen til i et sådan tilfælde.
- Inden du indleverer cyklen, anbefaler vi dig at ringe til vores kundeservice på tlf. 31 31 31 31 for nærmere aftale omkring reparationen.
- Udskiftede dele forbliver thansen's ejendom.
- Viser det sig, at der ikke kan påvises nogen fejl og/eller mangel på cyklen ud fra fejlbeskrivelsen, vil du blive faktureret for et fast gebyr på 300 kr. inkl. moms.
- Du opfordres derfor til at undersøge årsagen til fejlen eller manglen før reklamation, for at du undgår unødige omkostninger ved en reklamation, der ikke dækkes.
- Der refunderes ikke udgifter, hvis du vælger en ekstern cykelreparatør.

## 1.2 > EL-CYKELBATTERI

- Din el-cykel er udstyret med den nyeste batteriteknologi inden for el-cykelbatterier.
- Et el-cykelbatteri kræver vedligeholdelse. Du bør oplade dit el-cykelbatteri minimum en gang pr. måned, for at sikre dit batteri holdes i god stand. For at sikre fuld batterieffekt, bør batteriet lades fuldt op, inden det tages i brug. Optimal opladning sker ved +20°C.
- Du kan, hvis batteriet vedligeholdes korrekt, forvente mellem 350-400 fulde opladninger. Batteriets kapacitet aftager over tid, og det må påregnes at kapaciteten efter ca. 2 år, er aftaget med 40-50%
- Vi gør opmærksom på, at thansen kan aflæse data fra batteriet, herunder bl.a. antal opladninger og dato for de sidste 10 opladninger.

Denne manual indeholder vigtige informationer om sikkerhed, anvendelse og service. Manualen bør gennemlæses omhyggeligt inden første køretur, samt opbevares til senere brug.

## 2 > CYKLENS OPBYGNING

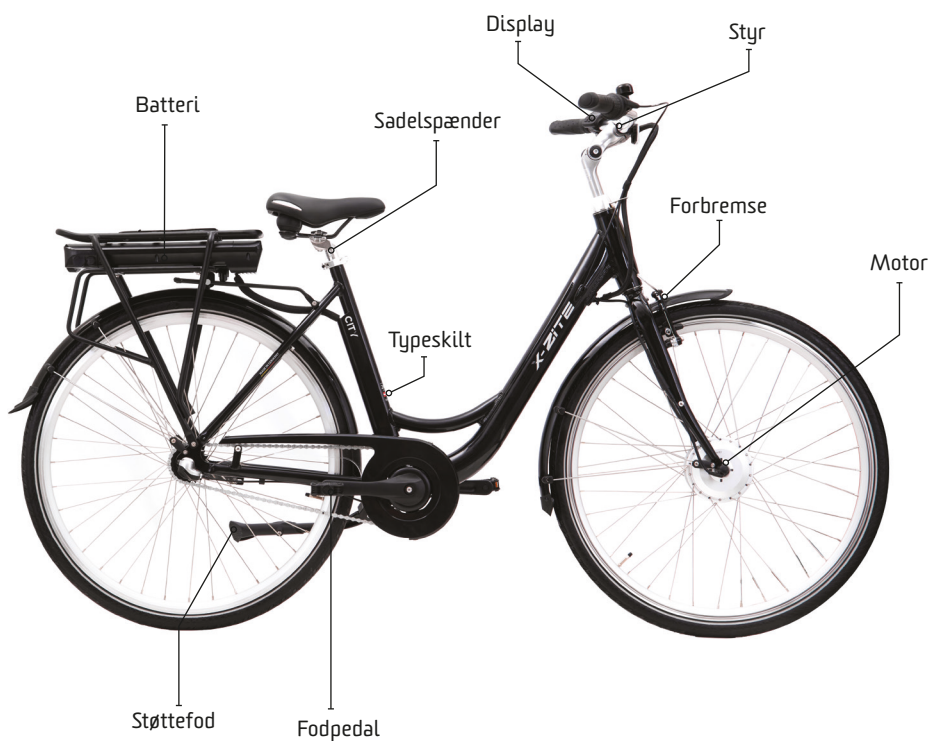

Stelnummeret er placeret på venstre side af krankrøret.

## 2.1 > STYRETS DELE



## 2.2 > DISPLAY



- 1 Indikator for hjælpeniveau
- 2 Batteriindikator
- 3 Tænd/Sluk knap
- 4 Op og ned

## 2.3 > TÆND/SLUK FOR BATTERIET

- Tænd for batteriet og displayet med knappen (3).
- Sluk for batteriet og displayet med knappen (3).
- Når du parkerer din elcykel i mere end 10 minutter, slukker det elektriske system automatisk.

## 2.4 > DISPLAYBELYSNING FORLYGTE OG BAGLYGTE

### TÆND/SLUK

- Tryk på knappen + (1) i 2-3 sekunder for at tænde displaybelysningen, forlygterne og baglygterne.

### SLUK

- Tryk på knappen - (2) igen i 2-3 sekunder = Lygter og display slukkes.



## 3 > JUSTERING AF CYKLEN

### 3.1 > SADELPOSITION

- For at kunne køre sikkert, bekvemt og uden at blive træt, skal højden på sadlen og styret tilpasses kropsstørrelsen.
- Sadelhøjden er korrekt, når du sidder med benet ikke helt strakt (1),
- og din hæl hviler på pedalen i den laveste position. Fodspidserne skal stadig kunne røre jorden.

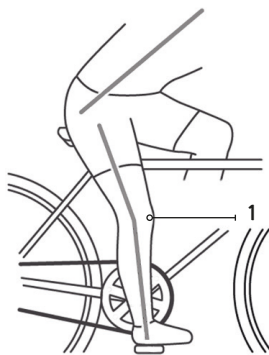

## 3.2 > JUSTER STYR/FREMPIND

### JUSTER STYRETS HØJDE

**⚠ ADVARSEL:** Vær opmærksom på, at styrstammen kun må trækkes ud til mærket (1).

- Fjern dækslet (2).
- Løsn klemmskruen (3) på styrstammen med 1-2 omgange ved hjælp af en unbrakonøgle.
- Fastspændingen sker ved hjælp af en skrå kegle, så en drejende bevægelse på styret er nok til at løsne forbindelsen.
- Bestem styrets højde og spænd klemmskruen (3).
- Sæt dækslet på igen (2).

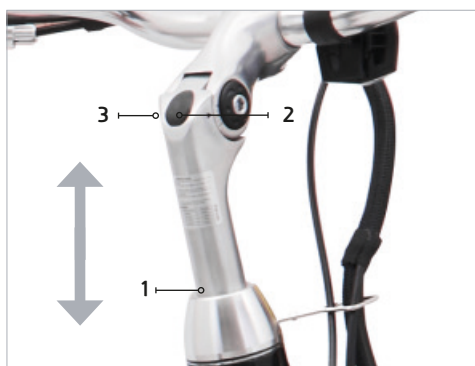

### JUSTER STYRETS POSITION

- Løsn de 2 klemmskruer (3) med en unbrakonøgle.
- Bestem styrets position, og spænd styret med alle klemmskruerne (3).





### 3.3 > JUSTER SADLEN



**⚠ ADVARSEL:** Sørg for, at sadlen kun trækkes ud til mærket (2).

- Løsn sadelklemmen (1), bestem sadelhøjden, og spænd skruen.

#### JUSTER SADLEN

- Løsn skruen (3).
- Juster sadlen til den ønskede vandrette position, eller flyt den frem eller tilbage, og spænd skruen (3).

## 4 > OPLADER

### 4.1 > VIGTIGE SIKKERHEDSINSTRUKTIONER FOR OPLADEREN

**FØR DU BRUGER OPLADEREN, SKAL DU LÆSE DISSE SIKKERHEDSINSTRUKTIONER.**

#### ADVARSEL

- Opladeren skal opbevares utilgængelig for børn. Brug kun X-Zite lithium-ion opladere for at undgå risiko for personskade.
- Lithium-ion batterier kan eksplodere, når de oplades. Det kan føre til personskade og materielle skader.
- Brug af tilbehør eller batterier, der ikke sælges eller anbefales af os, kan medføre risiko for brand, elektrisk stød eller personskade.
- Undgå for enhver pris at bruge enheden i fugtige eller våde omgivelser.
- Sørg for at undgå, at der trænger vand ind i enheden. Hvis der trænger væske ind: Tag straks opladeren ud af stikkontakten, og bring den med til et lokalt specialværksted/autoriseret partner for at få den undersøgt.
- Sørg for en plan overflade, som enheden kan stå sikkert på.
- Tag stikket ud af stikkontakten, når enheden ikke er i brug.
- Træk ikke i kablet for at undgå beskadigelse af kablet.
- Sørg for, at ledningen er rullet op eller foldet sammen efter brug.
- Brug ikke opladeren med et beskadiget kabel eller stik. Få den straks udskiftet af en specialist.
- Brug ikke opladeren, hvis den har fået et kraftigt stød, er blevet tabt eller på anden måde er blevet beskadiget.
- Du må ikke selv adskille opladeren. Forkert samling kan medføre elektrisk stød eller brand.
- For at undgå elektrisk stød skal du tage stikket ud af opladeren, før du rengør den.
- Enheden må kun rengøres med en tør klud eller serviet. Brug aldrig olie, vand eller opløsningsmidler.
- En forlængerledning bør kun bruges, når det er absolut nødvendigt. Brug af forkerte forlængerledninger kan resultere i brand eller elektrisk stød.

Hvis det er nødvendigt at bruge en forlængerledning, skal du sørge for, at

- Antallet af ben på stikket svarer nøjagtigt til dem på opladeren med hensyn til antal, størrelse og form.
- forlængerkablet er korrekt tilsluttet og i god elektrisk stand.
- Ledningskvadraten er stort nok til opladerens strømforbrug.
- Når du bruger kabeltromler, skal tromlen være helt udrullet.

## 4.2 > OPLADER FUNKTIONER

- Indikatorlys for ladetilstand (1)
- Denne oplader er egnet til Li-Ion-batterier. LED'en (**lysdiode 1**) på opladeren holder dig konstant informeret om driftsstatus. Du kan hurtigt og nemt se batteriets status og opladningsproces.

### OPLADNINGSCYKLUS OG LED-INDIKATORER TIL LI-ION-BATTERI

LED	TILSTAND
Grøn	Batteriet er endnu ikke tilsluttet
Rød	Opladning i gang / strømflow
Grøn	Opladningsprocessen er færdig / der flyder ingen strøm

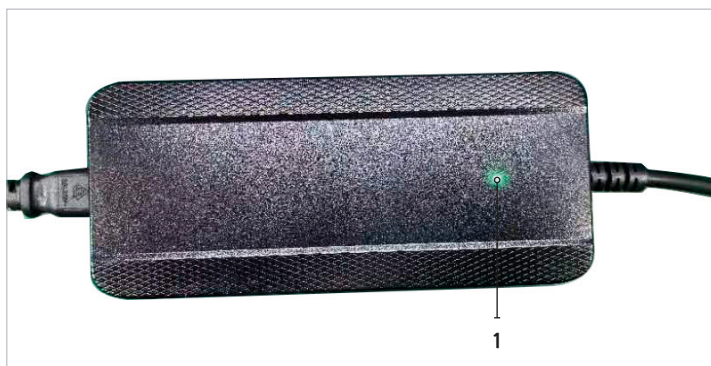

## 5 > BATTERI

### VIGTIGE INSTRUKTIONER, SOM DU BØR LÆSE FØR IBRUGTAGNING OG SOM VI PÅ DET KRAFTIGSTE ANBEFALER, AT DU OVERHOLDER:

- Elcyklens batterier er 50% opladet, når de er nye.
- Før første ibrugtagning skal batteriet oplades i mindst 24 timer.
- Batteriet udvikler sit maksimale effekt efter ca. fem afladnings-/opladningscyklusser.



#### PAS PÅ

- Batterierne i elcyklen og opladeren er tilpasset til hinanden.
- Oplad derfor aldrig batterierne med en anden oplader.
- Beskyt batteriet mod hårde stød og fugt.
- Før du tilslutter opladeren til elnettet, skal du kontrollere, om spændingen i dit elnet svarer til den netspænding, der er angivet på opladerens typeskilt.
- Maksimal levetid for batterierne opnås, hvis du oplader dem ved en omgivelsestemperatur mellem +10° C og maks. +30° C.
- Batterierne bliver varme ved kraftig belastning. Før du starter opladningsprocessen, skal du sørge for, at det har stuetemperatur eller lade det køle af i ca. 30 minutter.



#### ADVARSEL

- Batteriet skal opbevares utilgængeligt for børn.
- Du må aldrig selv åbne eller skille batteriet ad.
- Batteriet må ikke kortsluttes med metalgenstande.
- Må ikke nedsænkes i væsker.
- Ubrugelige batterier må under ingen omstændigheder brændes. Der er fare for eksplosion!



#### RISIKO FOR KEMISKE FORBRÆNDINGER

- Brug ikke batteriet i tilfælde af lækage eller udsivning af elektrolyt.



#### FØRSTEHJÆLP

- Ved syresprøjt i øjet skal øjet straks skylles med rent vand i et par minutter. Søg derefter lægehjælp med det samme.
- Neutraliser straks syresprøjt på hud eller tøj med syreneutralisator eller sæbevand, og skyl efter med rigeligt vand.

## BEMÆRK

- Et udtjent batteri skal bortskaffes, da det indeholder giftige tungmetaller og derfor skal behandles som farligt affald.
- Et lokalt specialværksted/en autoriseret partner kan tage sig af bortskaffelsen for dig.



## BRANDFARE

### Årsagerne til brand er mange

Problemet er ikke selve produktet, men forkert håndtering af det.

- Litium-ion-batterier reagerer normalt følsomt på forkert håndtering. Det er derfor vigtigt at være forsigtig, når du håndterer batteriet.
- Blandt andet kan manipulationer såsom ukorrekte reparationer føre til en sådan reaktion. En ekstern kortslutning af batteriet kan opstå, hvis batteriet f.eks. oplades med en forkert eller defekt oplader.
- Hvis batteriet udsættes for stærk ekstern varme eller for stråling, kan der opstå en kortslutning i batteriet.
- Ydre påvirkninger, som f.eks. et fald eller en knusning af batteriet, kan gøre batteriet sårbart.
- Hvis du vil være på den sikre side, bør du derfor ikke oplade batterier i nærheden af f.eks. let antændelige materialer. Desuden bør batteriet ikke oplades om natten og dermed helt uden opsyn.
- Der skal være en røgdetektor på opladningsstedet. Hvis der går ild i et batteri, er det vigtigt ikke at slukke det med vand, men at inddæmme ilden med sand eller tæpper.
- Må ikke opbevares i kolde rum i længere tid. Hvis du parkerer din elcykel i en uopvarmet garage i en længere periode om vinteren, er det bedre at opbevare batteriet separat i et opvarmet rum.
- Hvis elcyklen ikke er i brug i længere tid, skal batteriet under alle omstændigheder opbevares tørt og køligt og 60 til 80 % opladt.

- Vær også forsigtig med dybt afladede batterier, der ikke har været brugt i lang tid. Batteriet må under ingen omstændigheder oplades, når det er let opsvulmet. Det samme gælder for batterier, der er faldet ned eller er blevet beskadiget. Især mekaniske skader kan øge risikoen for eksplosion betydeligt.
- Beskadigede/defekte/dybt afladede batterier kan blive varme på grund af kemiske reaktioner og kan udgøre en brandfare. Opbevar sådanne batterier i brandsikre, tørre beholdere eller rum, indtil de skal bortskaffes.
- T.hansen fralægger sig ethvert ansvar for sådanne batterier, hvis de ikke opbevares korrekt.

## 5.1 > HÅNDTERING AF BATTERI OG OPLADER

- For at opnå en lang batterilevetid skal følgende instruktioner overholdes:
- Lad batteriet i et rum med stuetemperatur,
- Lad kun batteriet sidde i opladeren, hvis elcyklen skal bruges igen inden for en overskuelig fremtid (flere dage).
- Opbevares på et tørt sted ved 15° til 20°C.
- Oplad ved stuetemperatur.
- Opbevares med 60% - 80% opladning.
- Genoplad hver anden måned.
- Når batteriet tages i brug igen, skal det stå i opladeren i ca. 1 dag.



### PAS PÅ

Manglende overholdelse kan føre til dyb afladning af batteriet. Der kan ikke gives garanti, hvis batteriet er dybt afladet.



### BEMÆRK

Batteriet har ingen ekstern sikring. BMS'et (batteristyresystemet) har kortslutningsbeskyttelse.

## 5.2 > FJERN/INDSÆT BATTERI

**👉 BEMÆRK:** Batteriet (1) er fastgjort på bagagebæreren med en lås.

### FJERN

- Sæt nøglen (2) i, og drej den mod højre.
- Træk batteriet ud (1).

### INDSÆT

- Skub batteriet (1) så langt ind i bagagebæreren, som det kan komme, indtil det klikker på plads.
- Drej nøglen (2) til venstre.
- Fjern nøglen (2).



## 5.3 > OPLADNING AF BATTERIET

**👉 BEMÆRK:** Batteriet (1) kan oplades enten eksternt eller på elcyklen.



### BATTERIET ER SIKRET MED EN LÅS (2).

- Lås batteriet op, og træk det ud.
- Tilslut opladerens (4) ladestik (3) til batteristicket (5).
- Tilslut opladerens (4) strømstik (6) til et 100-230 V, 50-60 Hz elnet.
- Opladeren bliver varm under ladning.





## 6 > KØRSEL

### 6.1 > GÅ FUNKTION

👉 **BEMÆRK:** Hvis det er for farligt at køre på elcyklen, f.eks. på stejle skråninger eller i vanskeligt terræn kan du bruge gå funktionen, når du ikke sidder på elcyklen.

👉 **PAS PÅ:** Aktivering er kun mulig når betjeningspanelet er tændt. Gå funktionen stopper ved 6km/t.



- Når betjeningspanelet er tændt, skal du trykke på knappen (1) og holde den nede i mere end 3 sekunder for at aktivere gå funktionen.
- Gå funktionen deaktiveres ved at give slip og slukke med knappen (1).

## 6.2 > KØRSEL I ELCYKEL-TILSTAND

- Når hjælpemotoren er aktiveret, overtager motoren drivkraften op til 25 km/t. Fra omkring 25 km/t går motoren i tomgang, og cyklen køres kun med muskelkraft.

### METODE

- Elcyklen kan køres med eller uden hjælpemotoren tændt. Når hjælpemotoren er aktiveret, starter du med at cykle som på en almindelig cykel. Når du træder på pedalerne, aktiveres den elektriske motor, og elcyklen fortsætter med at accelerere.

## 6.3 > BREMSER



- Håndbremsegreb (1) til forbremsen
- Når bremsen aktiveres, frakobles motorhjælpen.

### ADVARSEL

I snævre sving, på sandede og fedtede veje, på våd asfalt og isglatte veje skal du bremse forsigtigt med forbremsen, så forhjulet ikke skrider ud.

- Pedal (2) til baghjulsbremse.



2

## 7 > DÆKTRYK

- Dækkene kan pumpes op med cykelpumpe til trykluft.
- Vær forsigtig, når du pumper dækkene op med cykelpumper til trykluft (f.eks. på tankstationer).
- På grund af slangernes lille volumen, når man hurtigt op på den maksimale påfyldningsmængde. Det maksimale dæktryk er angivet på dækkets sidevæg.
- Producentens anvisninger skal overholdes!

Min. 3,5 bar for at undgå skader på slangen og dækkene.

## 8 > SIKKERHEDSINSTRUKTIONER

### ADVARSEL

- Som alle mekaniske komponenter er elcyklen (EPAC) udsat for slid og stor belastning.
- Forskellige materialer og konstruktionsdele kan reagere forskelligt på slid eller vedvarende belastning.
- Hvis den planlagte levetid for en komponent overskrides, kan den pludselig svigte og muligvis forårsage skade på cyklisten.
- Enhver form for revner, riller eller farveændringer i stærkt belastede områder indikerer, at komponentens levetid er ovre, og at den skal udskiftes.

### TRAFIKSIKKERHED

- Elcyklen er kun egnet til kørsel på asfalterede veje og stier. Kør derfor ikke uden for asfalterede veje eller offroad.
- Brug ikke elcyklen til at krydse vand, til offroad-hop eller til sportsbegivenheder. Under kørslen skal du være opmærksom på, at der ved en gennemsnitshastighed på ca. 18 km/t tilbagelægges 5 meter pr. sekund. Hold passende afstand til andre trafikanter.
- For din egen sikkerheds skyld må du ikke cykle på din elcykel uden hænder eller side om side.
- Du skal være i stand til at høre advarselsslyde. Brug derfor ikke hovedtelefoner i trafikken.

## KØRESIKKERHED

- Køresikkerhed omfatter blandt andet korrekt justering af sadel- og styrhøjde i forhold til kropsstørrelse, det foreskrevne dæktryk, tilstrækkelig dækmønster og korrekt funktion af bremses og lygter.
- Efter et stykke tid "sætter" fastgørelsesdelene sig. Det er derfor nødvendigt at kontrollere, at akselmøtrikker, styrlejet, styret, sadlen, sadelpinden, pedalarmen og pedalerne er spændt før brug samt hver sjette måned, og at få dem efterspændt af forhandleren, hvis det er nødvendigt.



### PAS PÅ:

- I din egen interesse må du kun bruge udtrykkeligt godkendt tilbehør og originale reservedele til elcyklen. Dette tilbehør og disse dele er blevet testet for sikkerhed, egnethed og pålidelighed specifikt til elcyklen.
- For andet tilbehør og andre dele kan vi trods løbende markedsobservationer ikke vurdere deres anvendelighed og er ikke ansvarlige for det.

## BELYSNING

- Cykler behøver ikke at være forsynet med lys om dagen, medmindre de ikke kan blive set af andre trafikanter i tide. Stillestående lys, hvidt fortil, rødt bagtil.
- Det er dog påkrævet at have en refleks foran og bagpå med mindst 10 cm<sup>2</sup> belyst areal, som er permanent monteret på cyklen. Pedalerne skal være forsynet med reflekser med et oplyst areal på mindst 5 cm<sup>2</sup> for og bag.
- Derudover er gule reflekser på siderne tilladt, som også kan være placeret på hjulene (egerreflekser). Ekstra lygter og blinklys er ikke tilladt.
- Reparer aldrig beskadigede eller bøjede
- sikkerhedsrelevante dele som stel, gaffel, styr, sadelpind eller pedalarmer, men få dem udskiftet, inden du kører. Der er risiko for, at de knækker. Hvis du er i tvivl, bedes du kontakte din forhandler.

## UDFØR FØLGENDE KONTROLLER MED JÆVNE MELLEMRUM:

- Er hurtigspænderen på sadlen godt strammet
- Virker bremserne ordentligt?
- Virker belysningssystemet?
- Er dæktrykket korrekt?

- Er kæden i orden?
- Er styrelejet og pedalarmene i orden
- Er alle eger stramme?
- Efter et fald eller et uheld skal du sikre dig, at intet på cyklen er bøjet eller beskadiget (stel, styr, fælge, osv.).

**Hvis et af ovenstående punkter ikke er i orden, må du ikke bruge cyklen. Fejlene skal udbedres med det samme. Hvis du ikke selv kan udbedre fejlene, bedes du kontakte et lokalt specialværksted / en autoriseret partner.**

## **HVAD SKAL JEG VÆRE OPMÆRKSOM PÅ, NÅR JEG CYKLER?**

Hvis cyklen er i god stand, er du klar til at cykle afsted. Det afhænger af din egen køreadfærd og dine evner til at undgå farlige situationer:

- **Gør dig fortrolig med din elcykel.**

### **ADVARSEL**

Før du kører afsted, skal du holde styret lige frem.

For at øve dig og vænne dig til det, skal du først cykle med slukket motor. Tænd først for motoren under kørslen!

- Overhold altid færdselsreglerne.
- Kør aldrig væk fra asfalterede veje.
- Kør ikke i den blinde vinkel for andre trafikanter.
- Vis i god tid, hvor du vil dreje hen
- Tag højde for, at andre trafikanter kan blive overrasket over cyklerne, når de kommer kørende, og vær selv også opmærksom på at forudse andre trafikanters fejl.
- Kør forsvarligt og tilpasset forholdene.
- Alkohol og også stoffer og medicin kan forringe reaktionsevnen.
- Hold fast i styret med begge hænder. Det er den eneste måde, du kan reagere på pludseligt opståede farlige situationer som f.eks: B. Reagere sikkert på forhindringer
- På sandede overflader, blade og våde veje har dækkene ikke så meget greb som på tør asfalt. Tag højde for dette, når du drejer og brems
- for at undgå at glide. Tag også højde for den længere bremselængde.
- Skift ned i gear i god tid, før du kører op ad bakke.

## HVAD SKAL JEG TAGE PÅ?

- Mange ulykker sker, fordi cyklisterne ikke bliver opdaget i tide. Derfor giver det god mening at bære lyst og løjnefaldende tøj. Undlad at have løstsiddende tøj på, som kan hænge fast i kæden, styret, pedalerne eller hjulene. Det bør være en selvfølge for dig altid at bære hjelm. Sørg for, at din hjelm opfylder SNELL og ANSI eller sikkerhedsstandarderne i den nye ECE-standard. Brug cykelbriller for at beskytte dine øjne.

## 8.1 > TRANSPORT AF ELCYKLEN MED ET MOTORKØRETØJ



### ADVARSEL

- Elcyklen må kun monteres stående på hjulene på egnet lastflade (bil, andre transportkøretøjer, tagbagage eller bagmonterede holdere, trailere).
- En elcykel vejer mere end en almindelig cykel. Det gør håndteringen under læsningen sværere.
- Overhold bæresystemernes samlede tilladte belastning.
- Før du transporterer din elcykel, skal du sørge for, at alle dele, der kan løsne sig under transporten, er fjernet (f.eks. luftpumpe, bagagekurve). Batteriet skal tages ud.
- Regn kan forårsage skader på elcyklen. Undgå at køre hurtigt i regnvejr.
- Beskyt betjeningspanelet mod fugt, og dæk det forsvarligt til med et passende cover..
- Overhold reglerne, når du rejser i udlandet. Mærkningen for elcykler kan variere.



### ADVARSEL

- Transportér ikke store laster.
- Dæk ikke belysningen til.
- Du må ikke tage nogen personer med dig.
- Der må ikke kobles en anhænger på.
- Enhver form for last ændrer køreadfærden. Jo større lasten er, jo mere kritisk bliver denne tilstand. Som regel bør last (indkøbsposer osv.) ikke transporteres på styret, men på bagagebæreren, der er beregnet til dette formål.
- Barnestole er tilladt, hvis de er fastspændt korrekt i henhold til producenten af barnestolen.

## 8.2 > TYVERISIKRING

- Sikr din cykel mod tyveri med en ekstra wirelås,
- og lås den kun til faste installationer som lygtepæle eller hegn.
- Wirelåsen skal låse omkring stellet og baghjulet. Sørg for, at låsen lukker tæt om cyklen og den faste installation.
- Frakobl batteriet, eller endnu bedre, fjern det.

## 9 > CYKELPLEJE/PLEJEPRODUKTER

**👉 BEMÆRK:** Regelmæssig og korrekt vedligeholdelse hjælper med at bevare cyklens værdi og er en af forudsætningerne for anerkendelse af garantikrav. Rust på grund af manglende pleje eller kørsel om vinteren er ikke dækket af garantien.

**👉 PAS PÅ:** Gummi- og plastdele må ikke blive beskadiget af aggressive eller indtrængende rengørings- og opløsningsmidler.

### **⚠️ ADVARSEL**

Udfør altid en bremsetest efter rengøring, eller før du begynder at cykle!

### **👉 PAS PÅ**

Brug ikke damp eller højtryksrensere! Det høje vandtryk kan beskadige lejetætningerne, batteriet og hele det elektriske system.

### **RENGØRING**

- Brug kun en blød svamp og rent vand til vask.
- Poler kun med en blød klud eller læder!
- Støv og snavs må ikke tørres af med en tør klud (ridser i lakken og på belægninger).

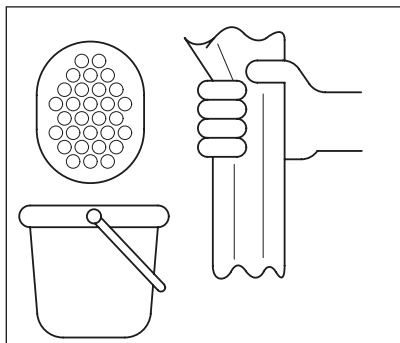
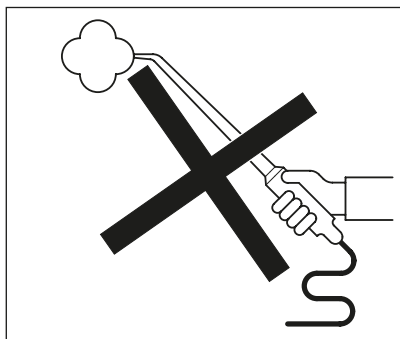

## PLEJEPRODUKTER

- Hvis det er nødvendigt, skal cyklen plejes med kommercielt tilgængelige konserverings- og plejeprodukter.
- Behandl dele med risiko for rust forebyggende og regelmæssigt, især om vinteren, med konserverings- og plejemidler.

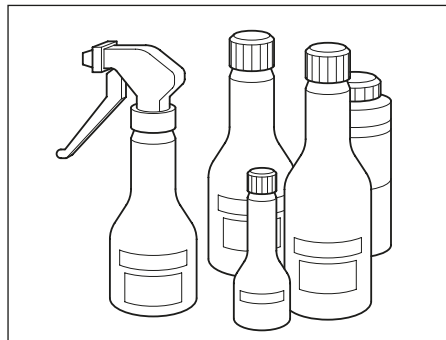

### PAS PÅ:

- Brug ikke plejeprodukter og lakpolish, der indeholder silikone, på plastdele.
- Rengør stellet og aluminiumsdelene grundigt efter lange ture, og konserver dem med et almindeligt korrosionsbeskyttelsesmiddel.

## 9.1 > VINTERKØRSEL OG RUSTBESKYTTELSE



**BEMÆRK:** Af hensyn til miljøet beder vi dig om at være sparsom med plejeprodukter og kun bruge dem, der er mærket som miljøvenlige. Hvis cyklen bruges i vintermånederne, kan der opstå betydelige skader på grund af vejsalt.



### PAS PÅ

- Brug ikke varmt vand - **øget eksponering for salt.**
- Rengør cyklen med koldt, rent vand umiddelbart efter brug.
- Tør cyklen godt.
- Behandl dele med risiko for korrosion med
- voksbaserede korrosionsbeskyttelsesmidler **før** brug og gentag dette flere gange, hvis det er nødvendigt.

## UDBEDRING AF LAKSKADER

Udbedr straks mindre lakskader med en egnet lakstift.

## 9.2 > DÆKPLEJE

- Hvis cyklen ikke skal bruges i længere tid, anbefales det at parkere cyklen, så dækkene er ubelastet.
- Opbevar ikke cykler eller dæk i længere tid i rum, der er for varme - som f.eks. et fyrrum.



## PAS PÅ:

- Dækkets slidbænykkelse må ikke være mindre end 1 mm.
- Kørsel over kantsten, skarpkantede forhindringer, fordybninger i jorden, huller i vejen osv. kan forårsage skader på fælgen (knækkede eger) eller dækket (sprængt indervæg), hvilket kan skyldes utilstrækkeligt dæktryk.
- Der er ikke noget garantikrav for dette.

## 10 > BORTSKAFFELSE

Fra tidspunktet for implementeringen af europæiske direktiv 2012/19/EU (ElektroG) og 2013/56/EU (BattG), gælder følgende: Elektriske og elektroniske apparater samt akkumulatorer må ikke bortskaffes sammen med husholdningsaffald. Forbrugeren er juridisk forpligtet til at aflevere elektriske og elektroniske apparater efter endt levetid til de offentlige indsamlingssteder, der er oprettet til dette formål, eller til et lokalt specialværksted / en autoriseret partner. Detaljerne er reguleret af den respektive stats lovgivning. Symbolerne på produkterne angiver disse regler:



Lithium-ion (Li-ion)



WEEE-reg.nr.: DE60761781

Med genbrug, materialegenvinding eller andre former for genanvendelse af gamle apparater yder du vigtigt bidrag til at beskytte vores miljø. Batterier er underlagt obligatorisk bortskaffelse; de indeholder giftige tungmetaller og skal derfor behandles som farligt affald. Det lokale specialværksted/den autoriserede partner tager sig af bortskaffelsen.

## OPLADER

Bortskaf apparatet i overensstemmelse med de gældende miljøregler i dit land. Elektrisk affald må ikke bortskaffes sammen med husholdningsaffald. Du kan få oplysninger hos din lokale myndighed. Når apparatet er udtjent, skal det gøres ubrugeligt ved at trække stikket ud af stikkontakten og klippe strømkablet over.

## ANDRE KOMPONENTER

Bortskaf komponenterne i overensstemmelse med de gældende miljøregler i dit land. Elektrisk affald må ikke bortskaffes sammen med husholdningsaffald. Kontakt din lokale myndighed eller et lokalt specialværksted/en autoriseret partner for at få råd om genbrug.

# 11 > TEKNISKE ÆNDRINGER, TILBEHØR OG RESERVEDELE

## TEKNISKE ÆNDRINGER AF KØRETØJET GØRE EF-TYPEGODKENDELSEN UGYLDIG.

Hvis der skal foretages tekniske ændringer, skal vores retningslinjer overholdes. Det sikrer, at der ikke sker skader på køretøjet, at trafik- og driftssikkerheden opretholdes, og at ændringerne er tilladte. Det autoriserede specialværksted udfører dette arbejde på upåklagelig vis. Før du køber tilbehør, og før du foretager tekniske ændringer, skal du altid søge råd hos et autoriseret specialværksted.



### PAS PÅ:

- I din egen interesse anbefaler vi, at du kun bruger udtrykkeligt godkendte originale X-ZITE-reservedele til X-ZITE-køretøjer. For disse dele er sikkerhed, egnethed og pålidelighed blevet testet specifikt til X-ZITE-køretøjet.
- For andre dele kan vi ikke vurdere dette eller stå til ansvar herfor - selv om der i enkelte tilfælde foreligger en accept fra et officielt anerkendt teknisk test-og overvågningsinstitut eller en officiel godkendelse - på trods af løbende markedsobservationer.
- Godkendte originale X-ZITE-reservedele kan fås hos et lokalt specialværksted/en autoriseret partner.
- Monteringen udføres også fagligt korrekt der.

## 12 > VEDLIGEHOLDELSE OG PLEJE

### ADVARSEL

Af sikkerhedsmæssige årsager er det forbudt at udføre reparationer og justeringer selvstændigt ud over et snævert defineret område. Ukorrekt arbejde på sikkerhedsrelaterede dele bringer dig selv og andre trafikanter i fare. Det gælder især arbejde på: styretøj, bremsesystem og belysning.

### PAS PÅ:

- Tag stikket ud af batteriet, før du udfører arbejde på det elektriske system, også når du udskifter en pære. Du må ikke manipulere med elektronikken. Hvis dette ikke overholdes, bortfalder garantien.
- Ethvert arbejde på eller adskillelse af motorenheden, ledningsnettet, batteriet og opladeren vil ugyldiggøre garantien.

### BEMÆRK VENLIGST FØLGENDE:

- Vedligeholdelsesarbejde i garantiperioden og derefter skal uden undtagelse udføres af et lokalt specialværksted / en autoriseret partner, der er anerkendt af os.
- Brug kun originale reservedele fra X-ZITE Bikes.

### FØLGENDE PUNKTER SKAL OGSÅ KONTROLLERES FØR HVER TUR:

- Kontrollér kæden, kædespændingen, og juster om nødvendigt. Rengør og smør med kædespray/kædeolie. Kontrollér baghjulets sporvidde, og juster om nødvendigt.
- Tjek styrelejerne for slør, eller om de sidder for stramt fast.
- Kontrollér bremsernes funktion, og smør om nødvendigt bremsegrebene i leddene. (Hvis bremseeffekten er dårlig, skal du kontrollere tilstanden af håndbremsegrebet, kablet og bremsegrebet og justere om nødvendigt. Smør samlinger og lejer igen. Udskift knækkede eller fastklemte kabler. Fedtede klodser skal udskiftes, selv den mindste fedt reducerer bremseeffekten.
  - Kontrollér støttebenets funktion, smør leddet om nødvendigt.
  - Kontrollér hjulene for urundhed.
  - Kontrollér egernes spænding.
  - Kontrollér dæktrykket regelmæssigt.
  - Kontrollér dækkenes slidbanetykkelse.
  - Kontrollér lys- og signalsystemet,
  - Juster forlygterne om nødvendigt.
  - Er batteriet opladet?

## 13 > 3-TRINS GEARSKIFTER

- Drejeregabet er nemt at betjene og muliggør præcise gearskift med 3-trinsgearet.

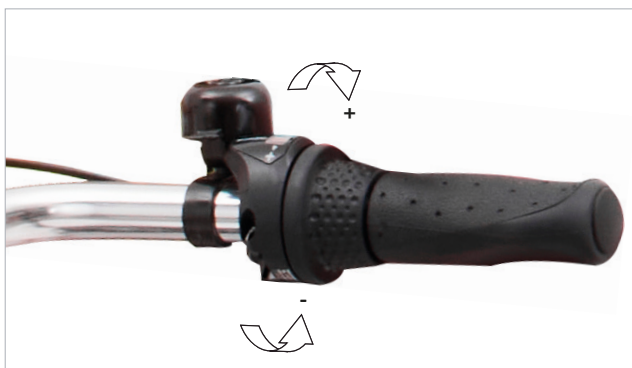

### 13.1 > GEARSKIFT

**Stop kortvarigt med at træde i pedalerne, mens du skifter.**

- : Aktiver 1 x for det næste højere gear (1. gear er det største udvekslingsforhold)
- + : Lad den gå i indgreb 1 x for det næste lavere gear (3. gear er det mindste udvekslingsforhold)

**Skift tilbage i god tid, inden det går op ad bakke.**

### 13.2 > BREMSER

- På lange nedkørsler skal du sørge for at bruge den anden bremse (forbremsen) skiftevis, så bagbremsen køler ned.
- Overdreven opvarmning af navet kan føre til tab af smøremiddel og dermed til kraftige opbremsninger.

### 13.3 > PLEJE

- 3-trinsgearet er tilstrækkeligt smurt. Men hvis effekten af bagpedalbremsen bliver for kraftig, skal bremshuset eftersmøres med specialfedt.
- Eftersmøring må kun foretages af en specialforhandler.
- Sprøjt ikke vand ind i 3-trinsgearet, når du rengør hjulet.

**👉 BEMÆRK:** Juster gearene i henhold til de vedlagte SHIMANO-instruktioner.

## 13.4 > JUSTERING AF SHIMANO NEXUS 3 GEAR

- Start med at sætte gearet i 2. gear.
- Mærkerne skal være mellem de to hvide linjer i vinduet.
- Hvis det ikke passer helt, skal den justeres på justeringsskruen.



## 14 > VEDLIGEHOLDELSE

### 14.1 > KONTROLLÉR FOR KÆDESLID

- Hvis kædespændingen er korrekt, må kæden ikke kunne løftes mere end 5 mm fra bunden af tandhjulet.
- Selv den bedste kæde har kun en begrænset levetid.
- Hvis kæden trods efterjustering og smøring af delene ikke længere kører tilfredsstillende, anbefaler vi at udskifte den slidte kæde.
- Placer cyklen på det dobbelte støtteben.
- Fjern kædeskærmen.
- Løsn kædespændingen (se Justering af kædespændingen).
- Montering sker i omvendt rækkefølge.

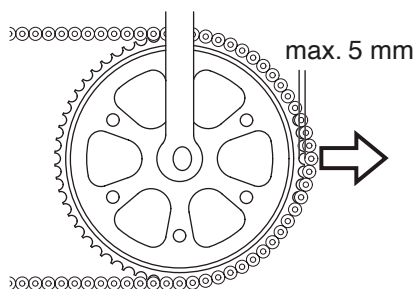

**👉 BEMÆRK:** En ny kæde bør ikke kombineres med et slidt kædehjul og tandhjulsdrev. Det kan føre til, at kæden knækker. Det er derfor en god idé at få skiftet kæde og tandhjul sammen.

**👉 PAS PÅ:** Dette skal udføres af forhandleren.

## 14.2 > PEDALARME

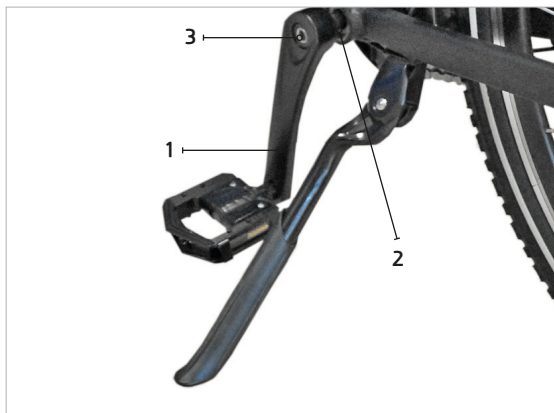

- Pedalarmene (1) kan blive løse med tiden, når du cykler. Kontrollér regelmæssigt, at pedalarmene er stramme.
- Når du bevæger pedalarmen kraftigt sidelæns, bør du ikke mærke noget slør. Kranksættet (2) må heller ikke have slør, og pedalarmen skal kunne dreje let, så er lejet i god stand. Tjek kranksættet regelmæssigt. Det gør du ved at bevæge pedalarmen frem og tilbage sidelæns.
- Hvis du opdager, at pedalarmen eller kranksættet er løst, skal du kontakte et specialværksted.
- **Pedalarmene spændes til maks. 35 Nm**

### EFTERSPÆNDING

- Spænd skrueerne på i begge sider (3).

**👉 BEMÆRK:** Hvis pedalarmene allerede har løsnet sig er den indvendige firkant som regel slidt. I så fald skal pedalarmen og eventuelt akslen udskiftes. Hvis pedalarmene sidder fast, må de kun fjernes med en krankaftrækker, og de må aldrig bankes ned med kraft. Ved montering skal de firkantede lejeplader på krank og aksel være helt fri for fedt.

### 14.3 > PEDALER

- Kontrollér regelmæssigt, at pedalerne **(4)** er skruet godt fast på pedalarmen.
- Bemærk, at pedalerne er udstyret med forskellige gevind.
- Venstre pedal med venstregevind; den skrues fast mod uret.
- Højre pedal med højregevind; den skrues fast med uret.
- Der er et tilsvarende mærke på pedalerne i nærheden af nøglefladerne: "L" for venstre side, "R" for højre side.
- Spænd pedalarmen **(1)** bagfra med en unbrakonøgle.

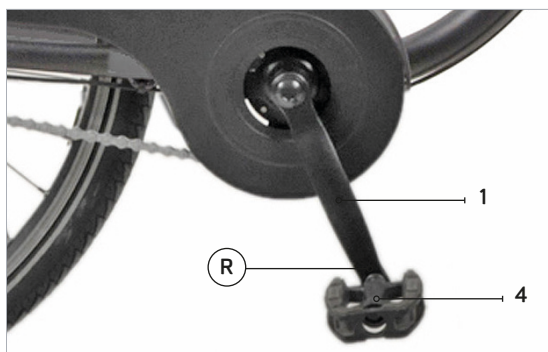

### 14.4 > KONTROL AF EGERNE

- Det er vigtigt, at egerne sidder godt fast, for at hjulene kan køre problemfrit. Få spændt løse eger i god tid. Revnede eger og egeren overfor den knækkede eger skal udskiftes med det samme, og hjulet skal centreres helt igen og om nødvendigt med en ny eger. Knækkede eger og ubalance i hjulet skyldes ofte forkert spænding af egerne.

**👉 PAS PÅ:** Udskiftning, spænding eller efterspænding af eger er et kaldt specialværksted/en autoriseret partners ansvar.

### 14.5 > KONTROLLER FÆLGEN FOR SLID

#### SLIDMÆRKER PÅ FÆLGEN



#### ADVARSEL

Hvis et slidmærke bliver farvet eller synligt som en rille, må fælgen ikke længere bruges. Senest ved udskiftning af bremseklodserne skal fælgene efterses af et lokalt specialværksted/en autoriseret partner. Fælgen skal udskiftes af et lokalt specialværksted/en autoriseret partner.

## 15 > BREMSER

### 15.1 > EFTERJUSTERING AF HÅNDBREMSEGREBET

#### ADVARSEL

Det er absolut nødvendigt at justere bremsen, hvis håndbremsegrebet kan trækkes næsten helt hen til styregrebet uden en mærkbar bremseeffekt.

- Løsn låsemøtrikken (1).
- Skru justeringsskruen (2) ud, indtil der opnås en afstand på ca. 1 mm mellem bremseško og fælg.

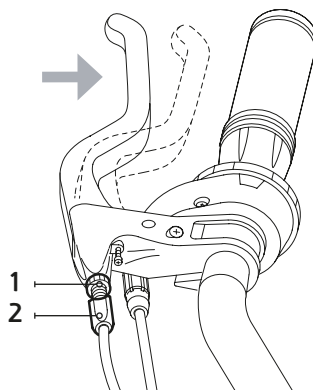

### 15.2 > HÆGT BREMSEKABLET AF

- Tryk begge bremselegemer (1) sammen, og træk bremsekablets styrebeslag (2) ud af holderen.
- Hvis bremsekablets styrebeslag ikke kan hægtes af, skrues justeringsskruen på bremsegrebet ind, indtil bremsekablets styrebeslag kan hægtes af.

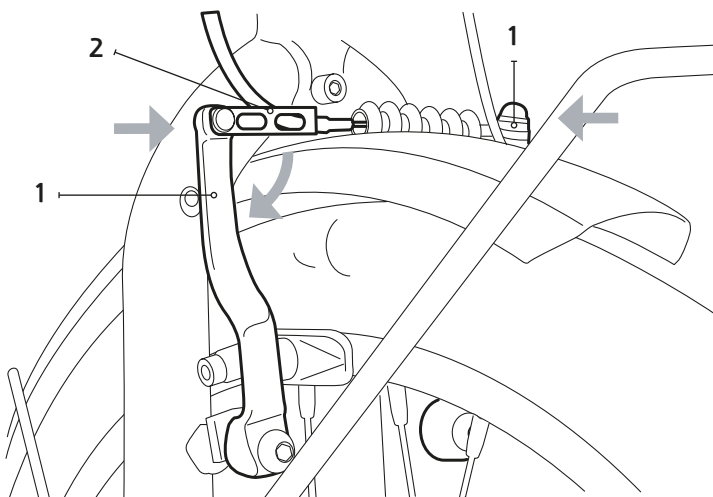



## 15.3 > AFMONTERING OG MONTERING AF BREMSEKLODSE

### AFMONTERING

- Hægt bremsekablet af.
- Fjern beskyttelseshætten (1) med en tang.
- Skru møtrikken (2) ud et par omgange, og fjern skiverne og bremsseskoen

### MONTERING

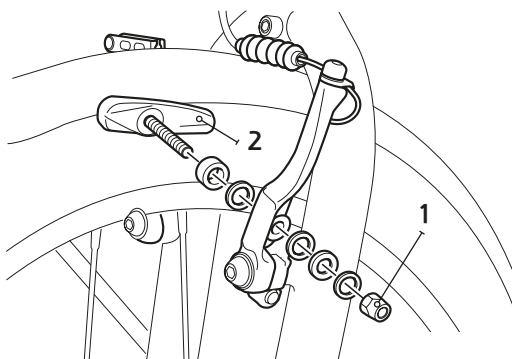

- Monter bremsseskoen med skiver og møtrik, og spænd den let.
- Juster bremsseskoen, så afstanden (A) fra fælgens øverste kant er 1 mm, og afstanden (B) mellem bremsseskoen og fælgens er 1,5 mm på begge sider.
- Bremsseskoene skal justeres, så de stikker ca. 1 mm ud bagtil i fælgens omdrejningsretning.
- Hvis bremseklodserne er justeret korrekt, spændes møtrikken.
- Hægt bremsekablet på.

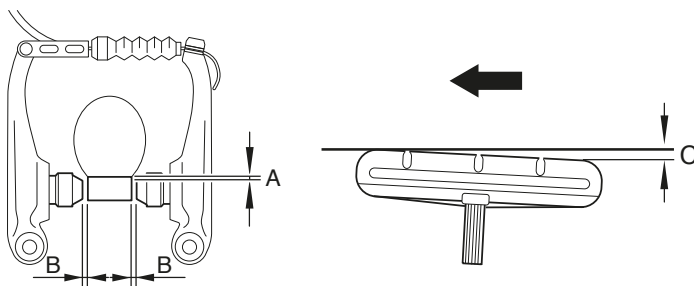

(A) = 1 MM (B) = 1,5 MM

## 15.4 > AFMONTERING OG MONTERING AF BREMSEKABEL

### AFMONTERING

- Hægt bremskablet af.
- Fjern beskyttelseshætten (1) med en tang.
- Løsn skruen (2) et par omgange, og fjern kablet.

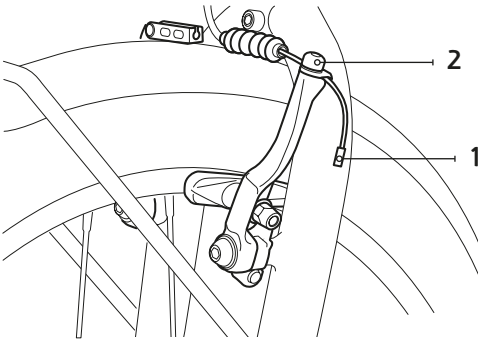

- Juster låsemøtrikken (3) og justeringsskruen (4), så slidstenen passer til åbningen på bremsegrebet.
- Fjern bremskablet fra bremsegrebet, og træk det ud af kabelkappen.

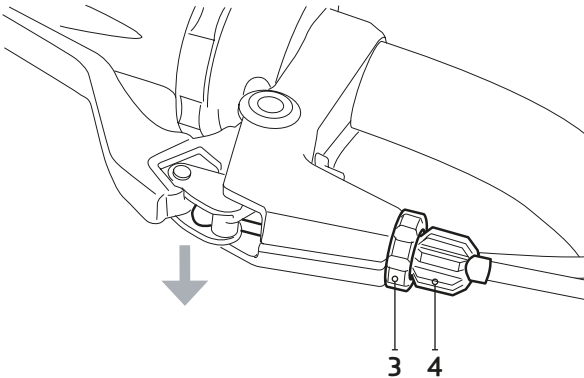

## MONTERING

- Hægt det nye bremsekabel ind i bremsegrebet, og før det gennem låsemøtrikken (3) og justeringssskruen (4). Skru justeringssskruen helt ind. Skru justeringssskruen helt ind.
- Træk bremsekablet gennem kabelkappen, og før det gennem klembeslaget.
- Juster bremsskoenes afstand mellem venstre og højre bremssko og fælgen til 2 mm, og spænd kabelfastgørelsesskruen (2). (Tilspændingsmoment 6 - 8 Nm).
- Sæt en ny beskyttelseshætte på enden af bremsekablet.
- Spænd bremsegrebet ca. 10 gange, indtil det når håndtaget, og kontroller, at bremserne fungerer korrekt.

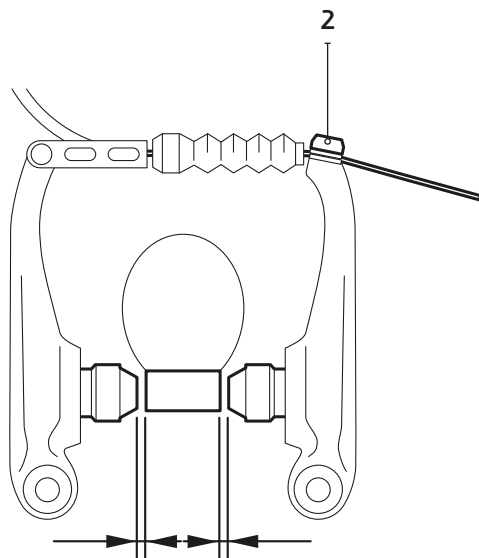

## 16 > SKIFT AF DÆK

**👉 BEMÆRK:** Monter altid en ny slange. Der bør anvendes dækjern af plast for at lette afmonteringen. Du kan få et tilbehørssæt med dækjern og reparations sæt hos din forhandler.

- Fjern hjulet (se Afmontering og montering af forhjul eller baghjul).
- Skru støvhætten af ventilen, skub stiften (1) indad, og lad luften slippe ud.
- Stik den lange ende af dækjernet (2) modsat ventilen ind under siden af dækket, og hæng den korte ende ind under en eger.
- Sæt det andet dækjern ca. 2 til 3 eger længere ind under dækket, og hæng det fast.
- Løsn dækjernet, og før dækskærmen på denne side af fælgen med hånden.
- Tryk dækket ind i fælgbunden modsat ventilen, træk

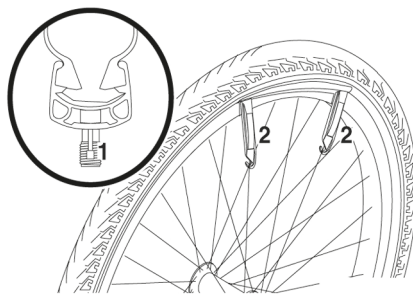

derefter dækket over fælgkanten med hånden nær ventilen, og løft det langs hele fælgens omkreds. Kontrollér dækkets inderside for skader og fremmedlegemer (søm osv.).

- Sæt slangen i, og pust den lidt op, ellers er der risiko for, at den kommer i klemme.
- Monter derefter dækket på fælgen ved at starte på den modsatte side af ventilen.
- Før du pumper dækket helt op, skal du bevæge det sidelæns frem og tilbage og sørge for, at rotationsmærket på dækket er i samme afstand fra fælgkanten.
- Monter hjulet (se Afmontering og montering af forhjul og baghjul).

### ADVARSEL

- Vær forsigtig, når du pumper dækkene op med cykelpumper til trykluft (f.eks. på tankstationer). På grund af slangernes lille volumen, når man hurtigt op på den maksimale påfyldningsmængde. Dækkene kan punktere.

### KONTROLLER LUFTRYKKET

- Sørg for, at lufttrykket altid opretholdes. Hvis du ikke gør det, vil det resultere i dårligt vejgreb og for tidligt dækslid.

Dæktryk for og bag maks. 4,5 bar.

## 17 > BAGLYGTE

 **BEMÆRK:** Baglygten (1) er ikke udstyret med en udskiftelig pære (diodelys).



## 18 > SERVICE

TEKNISKE DATA - CITY	
Egenvægt afhængigt af udstyr	ca. 20,5 kg (uden batteri), ca. 23 kg (med batteri)
Tilladt samlet vægt	Maks. 130 kg
Tilladt last bagagebærer	Maks. 25 kg
Mål (L x B x H) mm	1850 x 630 x ca. 1060 til maks. 1120
Sædehøjde	Ca. 900 til maks. 1020
Maksimal hastighed	Progressiv frakobling fra ca. 25 km/t
Stel	Aluminium 6061 hydroforming bøjgestel
Gæffel	700C Stål 700C30*28.6*25.4*193*45/35 V-bremse
For- og bagdæk	K198 700-38C
For- og bagfælg	700c**36H*13G
Dæktryk for og bag	Min. 3,5 bar maks. 4,5 bar (se også dækproducentens oplysninger på dækket)
Bremse, foran	Promax kabelbetjent fælgbremse med bremsekontakt, bremsegreb til venstre
Bremse, bag	Fodbremse
<b>Kørsel</b>	
Forreste krankset	42 tænder
Bagerste tandhjul	20 tænder
Kæde	KMc, 1/2*3/32*104
Pedaler	HD-912 9/16"
Krankset	Bc1.3, 122,5 mm
Gear	SHIMANO Nexus 3-gears navgear; betjenes med drejegrab på styret
Elektricitet	
Belysning	LED
Display	EBDO28 KEY-DISP CE+non-toxic KD26E LED instrumentklyngeprotokol 36V 0-3 gear
Tilstand	3 støttettrin

<b>TEKNISKE DATA - CITY</b>	
<b>Motor - drivenhed</b>	Navmotor på forhjulet og TONG SHENG Sine-Wave-styreenhed Ness
Nominel spænding	36V
Nominel effekt	250W
Maks. drejningsmoment	40Nm
Batteripakke	litium-ion-batteri (Li-Ion) med Portapower-celler, dvaletilstand efter 2 timers inaktivitet
Nominel spænding	36V
Nominel kapacitet / nominel effekt	10,4Ah / 375 wh
Vægt	Ca. 3 kg
Levetid afhængig af batteriets belastning/ behandling	Ca. 500 til 1.000 opladningscyklusser
Oplader	MAD257 DC2.1*5.5*12mm, Pass EN60335-2-29
Netspænding 100-230 V / 50-60 Hz CE-konform	42 Volt
Opladningsspænding	42 volt
Opladningsstrøm	Ca. 2 A
Indikator	Via rød/grøn LED
Vægt	Ca. 550 g
Opladningstid med tomt batteri	ca. 2,5 timer = 80% batterikapacitet ca. 5 timer = 100% batterikapacitet

## 18.1 > OPTEGNELSER OVER VEDLIGHOLDELSE

<p><b>1 . Vedligholdelse</b></p> <p>Stempel Underskrift</p>         <p>Dato</p>	<p><b>2 . Vedligholdelse</b></p> <p>Stempel Underskrift</p>         <p>Dato</p>
<p><b>3 . Vedligholdelse</b></p> <p>Stempel Underskrift</p>         <p>Dato</p>	<p><b>4 . Vedligholdelse</b></p> <p>Stempel Underskrift</p>         <p>Dato</p>
<p><b>5 . Vedligholdelse</b></p> <p>Stempel Underskrift</p>         <p>Dato</p>	<p><b>6 . Vedligholdelse</b></p> <p>Stempel Underskrift</p>         <p>Dato</p>

## 18.2 > TJEKLISTE FOR FEJL

MULIGE FEJL	AFHJÆLPNING
Systemet kan ikke tændes via kontrolpanelet.	Batteriet er ikke opladet Batteriet er defekt Sikringen i batteriet er defekt Batteriet var ikke tændt Batterikontakterne er snavsede Stikforbindelsen til displayet har løsnet sig - genopret kontakten Kontrolpanelet/displayet er defekt
Displayet er tændt, men der er stadig ingen støttefunktion	Støttefunktionen er indstillet til "0" Hastigheden er højere end 25 km/t Batteriet er næsten tomt, og den sidste bjælke i displayet blinker Batterikontakterne er snavsede "Error 23" eller "error 24" vises; stikforbindelsen til motoren har løsnet sig - genetabler kontakten
Motoren virker ikke på trods af korrekt betjening	En bremsekontakt er defekt - kontrollér kabelkontakterne eller udskift grebsenheden; i så fald vises "Error 25" på displayet. Afstanden fra magnetskiven til sensoren på kædeskærmen er >3 mm; denne afstand skal korrigeres.
Motoren leverer ikke samme effekt som umiddelbart efter produktkøbet.	Sluk og tænd for systemet igen; hvis der ikke sker nogen forbedring, har batteriet allerede mistet sit ydelsespotentiale på grund af naturlig ældning.
Motoren slukker ved kørsel op ad bakke	Den maksimale motortemperatur er overskredet, og motoreffekten er reduceret af sikkerhedsmæssige årsager. Belastningen på motoren bliver for stor - motoren slukker for at beskytte sig selv.
Motoren virker ikke ved lave temperaturer.	Under en temperatur på -10 °C er der ingen strøm fra batteriet, da det kan beskadige det. Varm batteriet langsomt op
Dårlig rækkevidde	Batteriet var ikke fuldt opladet Batteriet blev opladet, da det var koldt Rækkevidden afhænger af mange forskellige faktorer, såsom start og stop, valg af gear og støttefunktion, dæktryk, rytterens vægt osv. .... Batteriet har allerede mistet sit ydelsespotentiale på grund af naturlig ældning.
Belysningen virker ikke	Kæden er ikke justeret korrekt; kædens slæk skal justeres korrekt Kæden er tør; kæden skal smøres, om nødvendigt rengøres først Gearet er ikke korrekt justeret; juster gearet korrekt Pedalarmen er ikke korrekt spændt; spænd til den korrekte moment Kranksaft er løsnet sig; spænd det igen Bolte til frempind/styr er ikke strammet nok; efterspænd Sadel/sadelpind er ikke strammet nok; efterspænd
Bremsen giver ikke samme bremsekraft som umiddelbart efter produktkøb	Klodserne er slidte; de skal udskiftes. Bremsen er ikke længere korrekt indstillet; indstillet korrekt Bremsene bliver meget varme, når det går ned ad bakke! Skift mellem bremsene;
Opladeren oplader ikke batteriet	Batteriet kan ikke oplades under -10 °C, da det kan beskadige det. Varm batteriet langsomt op Stikkontakt ikke korrekt, batteri defekt, oplader defekt



## 18.3 > TILSPÆNDINGMOMENTER TIL SKRUEFORBINDELSER

KOMPONENTER/DREJNINGSMOMENTER	NM
Bremsesko på V-bremse	6-8
Fastspænding af bremsekabel på V-bremse	6-8
Bremsegreb V-bremse på stel/gaffel	6-7
Bremsegreb på styret	3
Bundbeslag BSA	50-60
Bolte til kædeskærm	8-11
Pedalarm firkant	34-42
Pedaler	30-35
Klemmeskrue til frempind	20-30
Låsemøtrik til styrsæt	34-36
Klemme til styr	8-10
Gearhåndtag	1,5
Holder til fjernbetjening/display	2-3
Hjulmøtrik foran	20-25
Hjulmøtrik bag	25-30
Sadelklemme	8

GENERELLE DREJNINGSMOMENTER:	NM
M4	2,5
M5	4,5
M6	7,5
M8	17
M10	34

## 18.4 > EU-OVERENSSTEMMELSESERKLÆRING

**X-ZITE**

**Virksomhed:** Zweirad Union e-Mobility GmbH & Produktion Co. KG  
Kyselhäuser Str. 23, 06526 Sangerhausen Tyskland.

**Model:** City

**Oplader:** BC238360020

Vi bekræfter hermed, at det angivne produkt opfylder følgende krav:

2006/42/EF	Maskindirektivet
2014/30/EF	Elektromagnetisk kompatibilitet
(EMC) 2014/35/EF	Lavspændingsdirektivet
2011/65/EF	Begrænsning af brugen af visse farlige stoffer i elektrisk og elektronisk udstyr (RoHS)

Overensstemmelse med de europæiske direktiver og forordninger demonstreres ved fuld overensstemmelse med de anførte ikke-harmoniserede og harmoniserede standarder:

EN 15194:2017	DIN EN ISO 4210-1 til 4210-9/2015
EN ISO 12100:2010	EN 50581:2012
EN 55014-1:2006+A1+A2	EN 55014-2:2015
EN 60335-1:2012+A11:2014	EN 60335-2-29:2004+A2
EN 61000-3-2:2014	EN 61000-3-3:2013
EN 62133:2013	EN 62233:2008

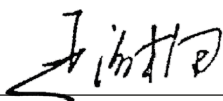
  
Haimei Yan  
CEO  
Zweirad Union e-Mobility GmbH & Produktion Co. KG  
Sangerhausen, 10. januar 2024  
/ Producent

  
Torben Jensen  
CPO  
Thansen Gruppen A/S  
Middelfart, 5. januar 2024  
/ Importør

## 18.5 > CYKELPAS

Af hensyn til beskyttelsen af din ejendom beder vi dig om at udfylde denne formular nøje.

# X-ZITE

Hvis din cykel bliver stjålet, kan oplysningerne på denne side være en stor hjælp for politiet til at finde din ejendel. Husk altid at efterlade cyklen låst (sæt en wire- eller bøjlelås fast på en fast genstand).

Cykeltype: El-cykel

Cykelmærke: X-ZITE

Stelnr: \_\_\_\_\_

Stelfarve: \_\_\_\_\_

Batterinr: \_\_\_\_\_

Særlige kendetegn: \_\_\_\_\_

Opbevares sikkert.

## 18.6 > TYPESKILT



NO

***X-ZITE***

BRUKSANVISNINGEN

---

# El-sykkel manual

CITY 28"

LEGG INN DITT KJØPSBEVIS HER!

L

J

- Ved klage/tyveri – fremvis kvittering/kjøpsbevis.  
Denne inneholder syklusens stamdata.

# INNHOLDSFORTEGNELSE

<b>1 &gt; KJØP OG SERVICE</b> . . . . .	<b>53</b>
1.2 > ELEKTRISK SYKKELBATTERI . . . . .	54
<b>2 &gt; SYKLUSENS STRUKTUR</b> . . . . .	<b>55</b>
2.1 > STYRETS DELER . . . . .	56
2.2 > DISPLAY . . . . .	56
2.3 > PÅ/AV . . . . .	56
2.4 > LYSDISPLAY FOR- OG BAKLYS . . . . .	57
<b>3 &gt; JUSTERING AV SYKKELEN</b> . . . . .	<b>57</b>
3.1 > SETESTILLING . . . . .	57
3.2 > JUSTER STYRE/STAMME . . . . .	58
3.3 > JUSTER SETEHØYDEN . . . . .	59
<b>4 &gt; LADER</b> . . . . .	<b>60</b>
4.1 > VIKTIGE SIKKERHETSINSTRUKSER FOR LADEREN . . . . .	60
4.2 > LADERFUNKSJONER . . . . .	61
<b>5 &gt; BATTERI</b> . . . . .	<b>62</b>
5.1 > HÅNTERING AV BATTERI OG LADER . . . . .	64
5.2 > TA UT/SETT INN BATTERIET . . . . .	65
5.3 > LADE BATTERIET . . . . .	66
<b>6 &gt; KJØRING</b> . . . . .	<b>67</b>
6.1 > GÅ FUNKSJON . . . . .	67
6.2 > KJØRING I PEDELEC-MODUS . . . . .	67
6.3 > BREMSING . . . . .	68
<b>7 &gt; DEKKTRYKK</b> . . . . .	<b>69</b>
<b>8 &gt; SIKKERHETSINSTRUKSER</b> . . . . .	<b>69</b>
8.1 > TRANSPORT AV PEDELEC MED ETT MOTORKJØRETØY . . . . .	72
8.2 > TYVERISIKRING . . . . .	73
<b>9 &gt; SYKKELPLEIE/PLEIEPRODUKTER</b> . . . . .	<b>73</b>
9.1 > VINTERDRIFT OG KORROSJONSBEKYTTELSE . . . . .	74
9.2 > DEKKPLEIE . . . . .	74
<b>10 &gt; AVHENDING</b> . . . . .	<b>75</b>
<b>11 &gt; TEKNISKE ENDRINGER, TILBEHØR OG RESERVEDELER</b> . . . . .	<b>76</b>
<b>12 &gt; VEDLIKEHOLD OG STELL</b> . . . . .	<b>77</b>

<b>13 &gt; 3-TRINNS NAVGIR . . . . .</b>	<b>78</b>
13.1 > BRYTER . . . . .	78
13.2 > BREMSER . . . . .	78
13.3 > PLEIE . . . . .	78
13.4 > SHIMANO NEXUS 3 GIR . . . . .	79
<b>14 &gt; VEDLIKEHOLD . . . . .</b>	<b>79</b>
14.1 > SJEKK KJEDESLITASJE . . . . .	79
14.2 > VEIV . . . . .	80
14.3 > PEDAL . . . . .	81
14.4 > SJEKK EIKENE . . . . .	81
14.5 > SJEKK FELGENS . . . . .	81
<b>15 &gt; BREMSER . . . . .</b>	<b>82</b>
15.1 > JUSTER HÅNDBREMSEN . . . . .	82
15.2 > KOBLE FRA BREMSEKABELN . . . . .	82
15.3 > FJERNING OG MONTERING AV BREMSEKLOSSENE . . . . .	83
15.4 > FJERNE OG INSTALLERE BREMSEKABEL . . . . .	84
<b>16 &gt; SKIFTE DEKK . . . . .</b>	<b>85</b>
<b>17 &gt; SYKKELLYKT . . . . .</b>	<b>86</b>
<b>18 &gt; SERVICE . . . . .</b>	<b>87</b>
18.1 > REGISTRERING AV VEDLIKEHOLD . . . . .	89
18.2 > CHECKLISTA FÖR FEL . . . . .	90
18.3 > VRIDMOMENTFÖR SKRUVFÖRBAND . . . . .	91
18.4 > EF-SAMSVARERKLÆRING . . . . .	92
18.5 > SYKKELPASS . . . . .	93
18.6 > TYPESKILT . . . . .	93

# GRATULERER MED DIN NYE X-ZITE ELSYKKEL

– Vi håper du vil ha glede av sykkelen i mange år!

For å forlenge levetiden til sykkelen din og sikre riktig montering, er det viktig å lese denne bruksanvisningen før du bruker sykkelen. Manualen inneholder gode råd og anvisninger ifm montering, sikkerhet og generelt vedlikehold.

Du er til enhver tid velkommen til å kontakte personalet i en av våre mange thansen butikker, eller vår kundeservice på tlf. +47 31 00 00 00, som alltid står klar til å hjelpe deg dersom du kan ha spørsmål vedr montering eller vedlikehold av din el-sykkel.

Hvis du selger el-sykkelen din, må du oppgi bruksanvisningen videreført til den nye eieren.

Nyt!



# 1 > KJØP OG SERVICE

## 1.1 KLAGE/GARANTI

- thansen gir 20 års garanti mot rammebrudd forårsaket av produksjonsfeil.
- På alle andre komponenter på sykkelen, inkludert 2 års klagerett i henhold til lovverket.
- Men unntatt slitedeler som bremses, dekk, kjede, gir, kabler, gir osv.

## EN KLAGE AVVISES DERSOM

- Årsaken er feilmontering, manglende vedlikehold, overbelastning, hærverk eller skader forårsaket av krasj mm.
- Et rustangrep oppstår på ikke-rustfrie deler som følge av manglende vedlikehold. Rust på ikke-rustfrie deler anses ikke å klage.
- Instruksjonene er ikke fulgt, f.eks. med tanke på etterspenning av skruer/muttere.
- Klager fremsettes etter klagefristens utløp.
- thansen refunderer ikke utgifter til evt besøk med en selvvalgt sykkelreparatør.

## KVITTERING/KJØPSBEVIS

- Ved kjøp av elsykkel fikk du en kupong/kjøpsbevis som må lagres og brukes i tilfelle en klage.
- Du er til enhver tid velkommen til å kontakte personalet i en av våre mange thansen butikker, eller vår kundeservice på tlf. +47 31 00 00 00, som alltid står klar til å hjelpe deg dersom du har spørsmål vedr. montering eller vedlikehold av sykkelen din.

## FEIL OG/ELLER MANGLER

- Sykkelen skal leveres inn til reparasjon så snart feil og/eller mangler oppdages. Videre bruk av sykkelen bør opphøre umiddelbart, da følgeskader ikke dekkes av klageretten. Det er opp til deg hvilken thansen-butikk du ønsker å levere tilbake sykkelen til i et slikt tilfelle.
- Før innlevering av sykkelen anbefaler vi at du ringer vår kundeservice på tlf. +47 31 00 00 00 for nærmere avtale rundt reparasjonen.
- Utskiftede deler forblir thansens eiendom.
- Dersom det viser seg at ingen feil og/eller mangel på sykkelen kan påvises ut fra feilbeskrivelsen, vil du bli fakturert for et fast gebyr på NOK 450,- inkl. mva.
- Du oppfordres derfor til å undersøke årsaken til feilen eller mangelen før du reklamerer, for å unngå unødvendige kostnader ved en klage som ikke dekkes.
- Utgifter refunderes ikke dersom du velger ekstern sykkelreparatør.

## 1.2 > ELEKTRISK SYKKELBATTERI

- Din elsykkel er utstyrt med den nyeste batteriteknologien innen elektriske sykkelbatterier.
- Et elsykkelbatteri krever vedlikehold. Du bør lade din elsykkelbatteri minst en gang pr måned, for å sikre at batteriet holdes i god stand. For å sikre full batteristrøm, bør batteriet være fulladet før bruk. Optimal lading skjer ved +20°C.
- Hvis batteriet er riktig vedlikeholdt, kan du forvente mellom 350-400 fulladninger. Batteriets kapasitet avtar over tid, og det må antas at kapasiteten etter ca. 2 år, har gått ned med 40-50 %
- Vi gjør oppmerksom på at thansen kan lese data fra batteriet, inkludert f.eks. antall belastninger og dato for de siste 10 belastningene.

Denne håndboken inneholder viktig informasjon om sikkerhet, bruk og service. Bruksanvisningen bør leses nøye før den første kjøringen, og lagret for senere bruk.

## 2 > SYKLUSENS STRUKTUR

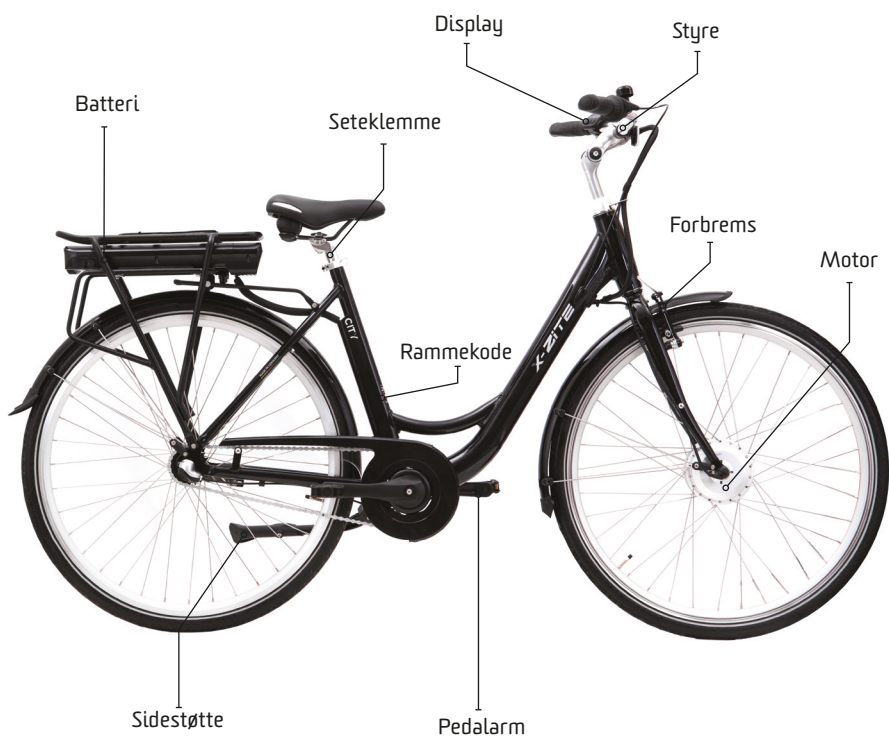

Rammenummeret er plassert på venstre side av det nederste brakethuset.

## 2.1 > STYRETS DELER



## 2.2 > DISPLAY



- 1 Indikator for hjelpenivå
- 2 Batteriindikator
- 3 På/Av-knap
- 4 Opp og ned

## 2.3 > PÅ/AV

- Slå på batteriet og displayet med knappen (3).
- Slå av batteriet og displayet med knappen (3).
- Når elsykkelen står parkert i mer enn 10 minutter, slår det elektriske systemet seg av automatisk.

## 2.4 > LYSDISPLAY FOR- OG BAKLYS

### PÅ/AV

- Trykk på + knappen (2) i 2–3 sekunder for å slå på displaybelysningen, frontlysene og baklysene.

### SKRU AV

- Trykk på - knappen (1) én gang til i 2–3 sekunder = lysene og display slås av.



## 3 > JUSTERING AV SYKKELEN

### 3.1 > SETESTILLING

- For å muliggjøre komfortabel, utmattelsesfri og sikker kjøring, må høyden på setet og styret tilpasses din kroppsstørrelse.
- Setehøyden er riktig hvis du sitter med benet ikke helt utstrakt (1), og hælen hviler på pedalen i laveste posisjon. Fotspissene må fortsatt berøre bakken.

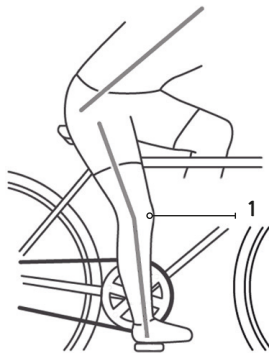

## 3.2 > JUSTER STYRE/STAMME

### JUSTER STYREHØYDEN

 **ADVARSEL:** Vær oppmerksom på at styrestammen kun kan trekkes ut opp til merket (1).

- Fjern dekselet (2).
- Løsne klemskruen (3) på styrestammen med 1–2 omdreininger med en unbrakonøkkel.
- Fastklemmingen gjøres ved hjelp av en skrån
- kjegle, så en vridende bevegelse på styret er nok til å løsne koblingen.
- Bestem styrehøyden og stram til klemskruen (3).
- Sett på dekselet (2).

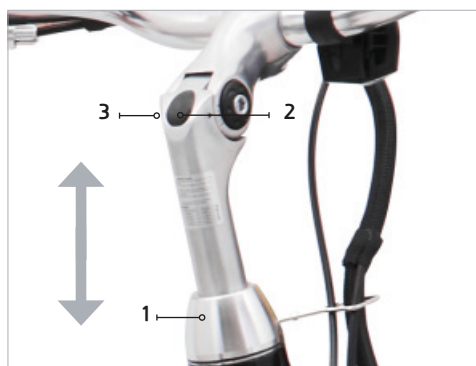

### JUSTER STYREPOISISJONEN

- Løsne alle 2 klemskruer (3) med en unbrakonøkkel.
- Bestem styrets posisjon og stram styret med alle klemskruene (3).



### 3.3 > JUSTER SETEHØYDEN



**⚠ ADVARSEL:** Pass på at setet kun kan trekkes ut opp til merket (2).

- Løsne seteklemmen (1), bestem setehøyden og stram skruen.

#### JUSTER SETET

- Løsne skruen (3).
- Juster setet til ønsket horisontal posisjon eller flytt den forover eller bakover og stram til skruen (3).

## 4 > LADER

### 4.1 > VIKTIGE SIKKERHETSINSTRUKSER FOR LADEREN

**LES DISSE SIKKERHETSINSTRUKSENE FØR DU BRUKER LADEREN.**

#### ADVARSEL

- Beskytt laderen mot barnehender for å unngå fare for skade, bruk kun X-zite lithium-ion ladere.
- Lithium-ion batterier kan eksplodere når de lades. Dette kan føre til personskader og materielle skader.
- Bruk av tilbehør eller batterier som ikke selges eller anbefales av oss, kan føre til risiko for brann, elektrisk støt eller skade.
- Sørg for å ikke bruke enheten i fuktige eller våte omgivelser.
- Pass på at ikke vann kommer inn i enheten. Hvis væske har lekket inn: Koble laderen fra strømmettet umiddelbart og ta den med til et lokalt spesialverksted/autorisert partner for å få den kontrollert.
- Sørg for at du har en flat overflate som enheten står sikkert på.
- Koble fra enheten når den ikke er i bruk.
- Ikke trekk i kabelen for å unngå kabelskade.
- Sørg for at strømledningen er rullet opp eller foldet etter bruk.
- Ikke bruk laderen med en skadet kabel eller plugg. Få den erstattet umiddelbart av en spesialist.
- Ikke bruk laderen etter at den har fått et kraftig støt, falt i gulvet eller skadet på annen måte.
- Ikke demonter laderen på egen hånd. Feil montering kan føre til elektrisk støt eller brann.
- For å unngå elektrisk støt må du koble fra laderen før du rengjør den.
- Enheten skal kun rengjøres med en tørr klut eller fille. Bruk aldri olje, vann eller løsemidler.



- En skjøteledning skal kun brukes når det er absolutt nødvendig. Bruk av skjøteledninger som er feil kan føre til brann eller elektrisk støt. Hvis en skjøteledning må brukes, sørg for at
  - Antall pinner på pluggen tilsvarer nøyaktig de på laderen når det kommer til antall, størrelse og form.
  - skjøteledningen er korrekt tilkoblet og i god elektrisk stand.
  - Kabelkvadratet er stort nok for laderens strømforbruk.
  - Ved bruk av kabeltromler er trommelen helt avviklet.

## 4.2 > LADERFUNKSJONER

- Denne laderen er egnet for Li-Ion-batterier. LED-en (lysemitterende diode 1) på laderen holder deg konstant informert om driftsstatus. Du kan på et øyeblikk bli informert om batteriets status og ladeprosess.

### LADESYKLUS OG LED-INDIKATORER FOR LI-ION-BATTERI

LED	MODUS
Grønn	Batteriet er ennå ikke tilkoblet
Rød	Ladeprosess / strøm flyter
Grønn	Lading fullført / ingen strøm flyter

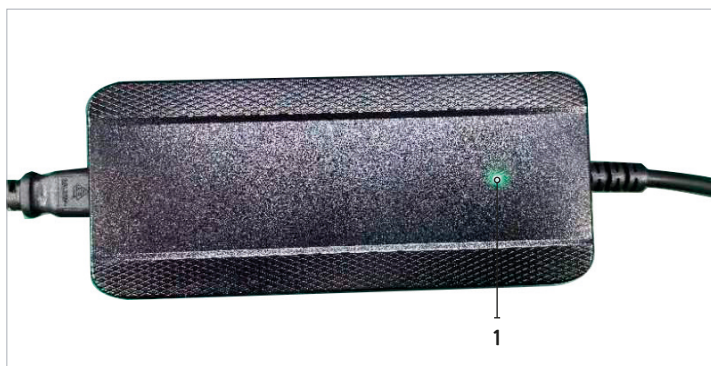

## 5 > BATTERI

**VIKTIG INFORMASJON SOM DU ABSOLUTT BØR LESE FØR IGANGKJØRING OG SOM VI STERKT ANBEFALER AT DU ER OPPMERKSOM PÅ:**

- Pedelecs-batterier er 50 % oppladet når de er nye.
- Før første igangsetting kan batteriet lades i minst 24 timer.
- Batteriet gir sin maksimale effekt, etter ca. fem utladnings-/ladesyklusler.



### FARE

- Pedelec-batteriene og laderen er koordinert med hverandre.
- Lad derfor aldri batteriene med en annen lader.
- Beskytt batteriet mot harde støt og fuktighet.
- Før laderen kobles til strømmettet, må du kontrollere om spenningen på strømmettet samsvarer med nettspenningen som er angitt på laderens typeskilt.
- Maksimal levetid for batteriene oppnås hvis du bruker dem ved en omgivelsestemperatur på mellom +10° C og maks. +30° C ladning.
- Batteriene varmes opp ved mye bruk. Før ladeprosessen starter, må du sørge for at temperaturen er ved romtemperatur eller la den kjøle seg ned i ca. 30 minutter.



### ADVARSEL

- Beskytt batteriet mot barnehender.
- Du må aldri åpne eller demonter batteriet selv.
- Ikke bruk metallgjenstander til å forårsake kortslutning på batteriet.
- Må ikke senkes ned i noen væsker.
- Ubrukelige batterier må ikke oppbevares noe sted, og aldri brennes! Det finnes en eksplosjonsfare!



### FARE FOR KJEMISKE BRANNSKADER

- I tilfelle lekkasje eller elektrolyttlekkasje, må du slutte å bruke batteriet.



### Førstehjelp

- Hvis syre blir sprutet i øyet, må du umiddelbart skylle med rent vann i noen minutter! Kontakt lege umiddelbart.

- Nøytraliser syresprut på hud eller klær umiddelbart med syrenøytraliserende middel eller såpevann og skyll med mye vann.

### **MERKNAD**

- Et utslitt batteri må kasseres; det inneholder giftige tungmetaller og er derfor gjenstand for behandling av farlig avfall.
- Et lokalt fagverksted/autorisert partner tar seg av avhendingen for deg.



### **BRANNFARLIG**

#### **Orsakerna till bränder är varierande**

Problemet är inte produkten i sig, utan den felaktiga hanteringen av den.

- Litium-ion-batterier reagerer vanligvis på en følsom måte ved feil håndtering. Det er derfor viktig å være forsiktig når du håndterer batteriet.
- Blant annet kan manipulasjoner som uriktige reparasjoner føre til en slik reaksjon. En batteri-ekstern kortslutning kan oppstå hvis batteriet for eksempel lades med en feil eller defekt lader.
- Hvis batteriet utsettes for sterk ekstern varme
- Hvis det utsettes for stråling, kan det oppstå en intern batterikortslutning.
- Ytre påvirkninger, som fall eller knusing av batteriet, kan gjøre batteriet sårbart.
- Hvis du vil være på den sikre siden, bør du ikke lade batterier i nærheten av for eksempel brennbare materialer. Du bør også sørge for at batteriet ikke lades over natten og dermed uten tilsyn.
- Det bør være en røykvarsler der ladingen foregår. Hvis et batteri faktisk tar fyr, er det viktig å ikke slukke det med vann, men å begrense brannen med sand eller teppe.

#### **Må ikke oppbevares i kalde rom over lengre perioder.**

- Hvis du parkerer Pedelecen i en uoppvarmet garasje over lengre tid om vinteren, er det bedre å sette batteriet separat i et oppvarmet rom.
- Dersom Pedelecen ikke er i bruk over lengre tid, bør batteriet oppbevares tørt og kjølig og med 30 til 60 prosent ladekapasitet.

- Du bør også være forsiktig med dypt utladede batterier som ikke har vært brukt på lenge. Du bør definitivt ikke lade batteriet lenger hvis det er litt oppsvulmet. Det samme gjelder batterier som har blitt mistet eller til og med skadet. Spesielt mekaniske skader kan øke eksplosjonsfaren betydelig.
- Skadede/defekte/dypt utladede batterier kan varmes opp på grunn av kjemiske reaksjoner og dermed utgjøre en brannfare. Oppbevar slike batterier i brannsikre, tørre beholdere eller rom til de kastes.
- t.hansen fraskriver seg ethvert ansvar for slike batterier dersom de ikke oppbevares på en forsvarlig måte.

## 5.1 > HÅNDTERING AV BATTERI OG LADER

For å sikre lang batterilevetid, må følgende instruksjoner følges:

- Før du lader, plasser batteriet omtrent i rom-temperatur. La batteriet stå på laderen kun hvis Pedelec skal brukes igjen i overskuelig fremtid (flere dager).
- Oppbevares på et tørt sted ved 15 til 20 °C.
- Lad ved romtemperatur.
- Lagre med 60 % - 80 % ladenivå.
- Lad opp hver 2. måned.
- Når du bruker batteriet igjen, bør batteriet være på laderen i ca. 1 dag.



### FARE

Unnlatelse av å gjøre dette kan føre til at batteriet blir helt utladet. Ingen garanti vil bli gitt hvis batteriet er dypt utladet.



### MERKNAD

Batteriet har ingen ekstern sikring.

BMS (Battery Management System) har kortslutningsbeskyttelse.

## 5.2 > TA UT/SETT INN BATTERIET

**👉 MERKNAD:** Batteriet (1) sikres på bagasjebrettet med en lås.

### FJERNE

- Sett inn nøkkelen (2) og vri den til høyre.
- Trekk ut batteriet (1).

### SETT INN

- Skyv batteriet (1) inn i bagasjebrettet så langt det går til det klikker på plass.
- Vri nøkkelen (2) til venstre.
- Ta ut nøkkelen (2).



## 5.3 > LADE BATTERIET

**👉 MERKNAD:** Batteriet (1) kan lades enten eksternt eller på elsykkelen.



### BATTERIET ER SIKRET MED EN LÅS (2).

- Lås opp og trekk ut batteriet.
- Koble ladepluggen (3) til laderen (4) til batterikontakten (5).
- Koble strømpluggen (6) til laderen (4) til 100-230 V, 50-60 Hz strømforsyning.
- Ladingen starter etter ca. 5 sekunder. Laderen blir mer enn lunken ved lading.



## 6 > KJØRING

### 6.1 > GÅ FUNKSJON

👉 **FARE:** Hvis det er for farlig å sykle på elsykkelen, f.eks. i store stigninger eller vanskelig terreng, kan gå funksjonen brukes når du ikke sitter på elsykkelen.

👉 **MERKNAD:** Aktivering er kun mulig når kontrollpanelet er slått på. Gå funksjonen stopper ved 6 km/t.



- Med kontrollpanelet slått på, trykk og hold inne knappen (1) i mer enn 3 sekunder for å aktivere gå funksjonen.
- Gå funksjonen aktiveres ved å slippe knappen (1).

## 6.2 > KJØRING I PEDELEC-MODUS

- Når hjelpedriften er slått på, overtar motoren drivkraften opptil 25 km/t. Fra rundt 25 km/t går motoren på tomgang og kun muskelkraft brukes til å kjøre.

## NÆRME SEG

- Pedelec kan kjøres med eller uten hjelpedrift på. Når hjelpedriften er aktivert, kan du sykle på Pedelec som en vanlig sykkel. Når du trykker på pedalene, aktiveres elmotoren og Pedelec fortsetter å akselerere.

## 6.3 > BREMSING



- Håndbremsspak (1) for forhjulsbremse
- Når bremsen aktiveres, kobles motorassistenten ut.

### ADVARSEL

I trange svinger, på sand- og glatte veier, på våt asfalt og på is bør du bremse forsiktig med forhjulsbremsen slik at forhjulet ikke sklir.

- Pedal (2) for bakhjulsbremse med bakre pedalbremse



2



## 7 > DEKKTRYKK

- Dekkene kan pumpes opp med kompressorluft.
- Forsiktighet anbefales ved pumping av dekk med kompressorluft (f.eks. på bensinstasjoner).
- På grunn av det lille volumet på slangene, nås den maksimale påfyllingsmengden raskt. Maksimalt dekktrykk vises på dekkets sidevegg.
- Produsentens anvisninger må følges!

**Min. 3,5 bar for å unngå skader på slangen og dekkene.**

## 8 > SIKKERHETSINSTRUKSER



### ADVARSEL

- Pedelec (EPAC), som alle mekaniske komponenter, vil bli utsatt for slitasje og høy belastning.
- Ulike materialer og konstruksjonsdeler kan reagere ulikt på slitasje eller konstant belastning.
- Hvis den planlagte levetiden til en komponent overskrides, kan den plutselig svikte, og muligens forårsake skade på drivmekanismen.
- Enhver form for sprekker, spor eller fargeendringer i områder med stor påkjenning indikerer slutten på komponentens levetid; komponenten må da byttes ut.

### VEISIKKERHET

- Elsykkelen er kun egnet for kjøring på asfalterte veier og stier. Kjør derfor ikke i terreng.
- Ikke bruk elsykkelen til å krysse vann, hopp eller andre sportsbegivenheter. Under kjøring bør du merke deg at ved en gjennomsnittshastighet på ca. 18 km/t, blir 5 meter per sekund tilbaketil. Hold tilstrekkelig avstand til andre trafikanter.
- For din egen sikkerhet, må ikke elsykkelen kjøres håndfri eller side ved side.
- Du må kunne høre varsellyder. Bruk derfor ikke hodetelefoner i trafikken.

## KJØRESIKKERHET

- Kjøresikkerhet inkluderer blant annet riktig justering av sete og styrehøyde i henhold til kroppsstørrelse, foreskrevet dekktrykk, tilstrekkelig dekkmønster og perfekt funksjon av bremseser og belysning.
- Etter en stund "fester" festedelenes seg. Det er derfor nødvendig å kontrollere at akselmutrene, styrehodelagrene, styret, salen, setepinnen, sveivene og pedalene er stramme før bruk og hver sjette måned er å få dem strammet av en spesialist om nødvendig.



### FARE:

- Bruk kun elsykkel-godkjent tilbehør og originale elsykkel-reservedeler. Sikkerheten, egnetheten og påliteligheten til dette tilbehøret og disse delene er testet spesifikt for elsykkelen.
- Vi kan ikke vurdere brukbarheten og er ikke ansvarlige for annet tilbehør og andre deler, til tross for pågående markedsobservasjoner.

## BELYSNING

- Sykler trenger ikke belysning på dagtid, men kun når de ikke kan gjenkjennes i tide av andre trafikanter. Hvilelys, hvitt foran, rødt bak.
- Det kreves imidlertid en front- og en bakovervendt refleks med en lysflate på minst 10 cm<sup>2</sup>, som er fast montert på sykkelen. Pedalene må være utstyrt med bakre reflekser foran og bak med et lysareal på minst 5 cm<sup>2</sup>.
- I tillegg er gule reflekser tillatt, som også kan plasseres på hjulene (eikereflekser). Ekstra lys og retningsvisere er ikke tillatt.
- Rett aldri ut skadede eller bøyde sikkerhetsrelevante deler, som ramme, gaffel, styre, setepinne eller pedalsveiver, men få dem skiftet ut før du bruker sykkelen. Det er fare for brudd. Ta kontakt med din fagforhandler hvis du er i tvil.

## UTFØR FØLGENDE KONTROLLER MED JEVNE MELLOMROM:

- Er hurtigtutløserpaken sikkert på setet?
- Fungerer bremsene?
- Fungerer lyssystemet?
- Er dekktrykket riktig?

- Er kjedet OK?
- Er styrelagrene og pedalarmene OK?
- Er alle eiker stramme?
- Etter et fall eller en ulykke, må du sørge for at ingenting på sykkelen er bøyd eller skadet (ramme, styre, felger, osv.).

**Dersom ett av punktene ovenfor ikke stemmer, har du ikke lov til å bruke sykkelen. Feilene må rettes umiddelbart. Hvis du ikke selv kan rette opp feilene, ta kontakt med et lokalt fagverksted/autorisert partner.**

## HVA BØR JEG VÆRE OPPMERKSOM PÅ NÅR JEG KJØRER?

Hvis sykkelen er i god stand, kan du sette i gang. Det avhenger av din egen kjøreferd og evne til å unngå farlige situasjoner:

- **Gjør deg klar med sykkelen du stoler på.**

### ADVARSEL

Før du kjører, hold styret rett frem.

For å øve og bli vant til det, må du begynne å kjøre med motoren slått av. Slå kun på motoren under kjøring!

- Følg alltid trafikkreglene.
- Kjør aldri utenfor asfalterte veier.
- Ikke kjør i blindsonen til andre trafikanter.
- Vis hvor du vil svinge i god tid.
- Husk at manøvrerbarheten til sykler kan overraske andre trafikanter og være forberedt på andre trafikanters feil.
- Kjør defensivt og tilpass forholdene.
- Reaksjonsevnen kan svekkes ikke bare av alkohol, men også av rusmidler og medisiner.
- Hold styret med begge hender. Dette er den eneste måten du kan reagere på farlige situasjoner som plutselig oppstår, for eksempel: Reager trygt på hindringer.
- På underlag med sand, løv og våte veier har ikke dekkene like godt grep som på tørr asfalt. Ta hensyn til dette ved svinger og bremsing for å unngå å skli. Ta også i betraktning den lengre bremselengden.
- Gir ned i god tid før du kjører oppover.

## HVA HAR JEG PÅ MEG?

- Mange ulykker skjer fordi syklistene ikke blir gjenkjent i tide. Derfor er det fornuftig å bruke lyse og løynefallende klær. Vær forsiktig så du ikke bruker løse klær som kan sette seg fast i kjedet, styret, pedalene eller hjulene. Det bør være en selvfølge for deg å alltid bruke hjelm. Sørg for at hjelmen din oppfyller SNELL og ANSI eller sikkerhetsstandarder i samsvar med den nye ECE-standardene. Bruk sykkelbriller for å beskytte øynene.

## 8.1 > TRANSPORT AV PEDELEC MED ETT MOTORKJØRETØY



### ADVARSEL

- **Pedelec er kun tillatt på hjulene. Kan festes stående for transport på passende lasteplasser (biler, andre transportkjøretøyer, tak- eller bakke stativer, tilhengere).**
- **Pedelecens vekt er høyere enn sykler. Dette gjør håndtering under lasting vanskeligere.**
- **Vær oppmerksom på tillatt totalbelastning på støttesystemene.**
- **Før du transporterer Pedelecen, må du sørge for at alle deler som kan løsne under transporten er fjernet (f.eks. luftpumpe, bagasjekurver). Batteriet bør fjernes.**
- **Regn kan forårsake skade på Pedelec. Unngå å kjøre fort i regn.**
- **Beskytt kontrollpanelet mot fuktighet og dekk det godt til med et passende beskyttelsesdeksel.**
- **Overhold forskrifter ved reiser utenlands. Merkingen for Pedelecs kan variere.**



### ADVARSEL

- **Ikke transporter store laster.**
- **Ikke dekk til belsningen.**
- **Ikke ta med deg noen.**
- **Ikke koble til en tilhenger.**
- **Enhver form for last endrer kjøreatferden. Jo større belastningen er, desto mer kritisk blir denne tilstanden. I prinsippet skal ikke last (handleposer osv.) transporteres på styret, men heller på det medfølgende bagasjebrettet.**
- **Barneseter er tillatt hvis de er riktig festet i henhold til barneseteprodusenten.**

## 8.2 > TYVERISIKRING

- Sikre sykkelen din med en ekstra
- Bruk en kabellås for å forhindre tyveri og koble den kun til faste konstruksjoner som lykter eller gjerder.
- Kabellåsen bør sikre rammen og bakhjulet. Sørg for at låsen lukker tett rundt sykkelen og det faste utstyret.
- Koble fra batteriet eller, enda bedre, fjern det.

## 9 > SYKKELPLEIE/PLEIEPRODUKTER

**👉 MERKNAD:** Regelmessig og profesjonelt stell bidrar til å opprettholde verdien av sykkelen og er en av forutsetningene for anerkjennelse av garantikrav. Korrosjon på grunn av manglende stell eller vinterdrift dekkes ikke av garantien.

**👉 FARE:** Gummi- og plastdeler må ikke skades av aggressive eller penetrerende rengjøringsmidler og løsemidler.

### ⚠️ ADVARSEL

Utfør alltid en bremsetest etter rengjøring eller før du starter turen!

### 👉 FARE

Ikke bruk damp- eller høytrykksspylere!  
Det høye vanntrykket kan forårsake skade. Skader på lagerpunkter, tetninger, batteri og hele det elektriske systemet.

### REN

- Bruk kun en myk svamp og rent vann til vask.
- Poler kun med en myk klut eller lær!
- Ikke tørk av støv og skitt med en tørr klut (riper i lakken og på panelene).

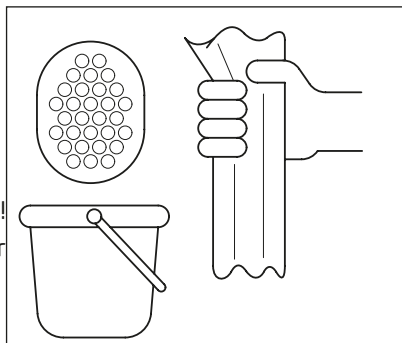
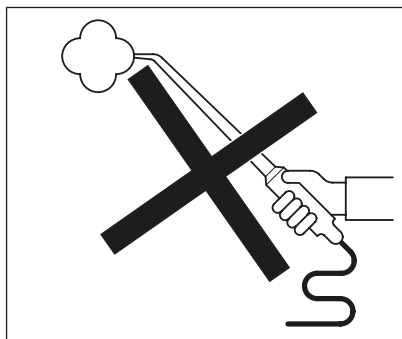

## PLEIEPRODUKTER

- Om nødvendig bør sykkelens pleies ved bruk av kommersielt tilgjengelige konserveringsmidler og pleieprodukter.
- Behandle deler med risiko for korrosjon som en forholdsregel og regelmessig, spesielt om vinteren, med konserveringsmidler og pleieprodukter.

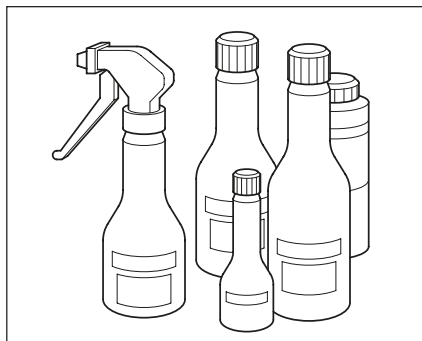

### ADVARSEL:

- Ikke bruk silikonholdige pleiemidler eller malingspoleringsmidler på plastdeler.
- Rengjør rammen og aluminiumsdelene grundig etter lange turer og bevar dem med et kommersielt

## 9.1 > VINTERDRIFT OG KORROSJONSBESKYTTELSE

 **MERKNAD:** Av hensyn til beskyttelse av miljøet, ber vi deg bruke pleieprodukter med måte og kun bruke de som er merket som miljøvennlige. Dersom sykkelens brukes i vinterhalvåret, kan det oppstå betydelige skader på grunn av veisalt.

### FARE

- Ikke bruk varmt vann – økt eksponering for salt.
- Umiddelbart etter slutten av turen, må sykkelens rengjøres med rent og kaldt vann.
- Tørk sykkelens godt.
- Behandle korrosjonsutsatte deler med Voksbaserte korrosjonshemmere før bruk og gjenta dette flere ganger om nødvendig.

## REPARER LAKKSKADER

Mindre lakkskader bør repareres umiddelbart med en egnet opprettingspenn.

## 9.2 > DEKKPLEIE

- Dersom sykkelens ikke skal brukes over lengre tid, anbefales det å parkere sykkelens på en måte slik at dekkene blir avlastet.

- Ikke oppbevar sykkelen eller dekkene i rom som er for varme – for eksempel fyrrom – over lengre tid.

### FARE:

- Dekkmønstertykkelsen må ikke være mindre enn 1 mm.
- Kjøring på fortauskanter, skarpkantede hindringer, fordypninger i bakken, hull osv. kan forårsake skader på felgen (ødelagte eiker) eller på dekket, som kan skyldes for lavt dekktrykk.
- Det er ingen garantikrav for dette.

## 10 > AVHENDING

Fra tidspunktet for implementeringen av Europeisk direktiv 2012/19/EU (ElektroG) og 2013/56/EU (BattG), gjelder følgende: Elektriske og elektroniske enheter samt akkumulatører må ikke brukes sammen med dette Husholdningsavfallet må kastes. Forbrukeren er juridisk forpliktet til å kaste elektriske og elektroniske apparater ved slutten av levetiden på offentlige innsamlingssteder som er opprettet for dette formålet, eller ved et lokalt fagverksted / autorisert partner. Detaljer styres av de respektive lovene. Symbolene på produktene indikerer disse bestemmelsene:



Lithium-ion (Li-ion)



WEEE-reg.nr.: DE60761781

Gjennom resirkulering eller andre former for gjenvinning av gamle enheter, lager du en viktige bidrag til å beskytte miljøet vårt. Batterier er gjenstand for avhending, de inneholder giftige tungmetaller og er derfor gjenstand for behandling av farlig avfall. Det lokale fagverkstedet/den autoriserte partneren tar seg av avhendingen.

## LADER

Kast enheten i henhold til gjeldende miljøbestemmelser i ditt land. Elektrisk avfall er ikke tillatt å kastes sammen med husholdningsavfall. Du kan få informasjon fra din lokale myndighet eller et lokalt fagverksted/autorisert partner. Når slutten av bruken er nådd, gjør den gamle enheten ubrukelig ved å trekke støpselet ut av stikkkontakten og føre strømkabelen gjennom separat.

## ANDRE KOMPONENTER

Kast komponentene i samsvar med miljøforskrifter som gjelder i ditt land. Elektrisk avfall må ikke kastes sammen med husholdningsavfall. For råd om resirkulering, kontakt din lokale myndighet eller et lokalt fagverksted/autorisert partner.

# 11 > TEKNISKE ENDRINGER, TILBEHØR OG RESERVEDELER

## TEKNISKE ENDRINGER PÅ KJØRETØYET KAN FØRE TIL UTLØP AV EF-DRIFTSLISENSEN.

Hvis det skal utføres tekniske endringer, må våre retningslinjer følges. Dette sikrer at det ikke oppstår skader på kjøretøyet, trafikk- og driftssikkerhet opprettholdes og endringene tillates. Det autoriserte fagverkstedet utfører dette arbeidet med samvittighet. Før du kjøper tilbehør og før du gjør noen tekniske endringer, bør du alltid søke råd fra et autorisert spesialverksted.



### FARE:

- I din egen interesse, anbefaler vi kun å bruke uttrykkelig godkjente originale X-Zite reservedeler for X-Zite-kjøretøyer. Disse delene har blitt testet for sikkerhet, egnethet og pålitelighet spesifikt for X-Zite-kjøretøy.
- Vi kan gjøre dette for andre deler – selv om det i enkelttilfeller kreves aksept av et offisielt anerkjent teknisk testfirma og overvåkingsforening, eller offisiell godkjenning bør være tilgjengelig – til tross for pågående markedsovervåking, kan vi ikke vurdere og påta oss noe ansvar.
- Du kan få godkjent original X-Zite
- Sykler reservedeler fra et lokalt Spesialverksted / autorisert partner. Monteringen utføres også profesjonelt der.



## 12 > VEDLIKEHOLD OG STELL

### ADVARSEL

Sikkerhetsgrunner forbyr hvem som helst å utføre reparasjoner og justeringer uavhengig utover et begrenset omfang. Feilaktig arbeid på sikkerhetsrelaterte deler setter deg selv og andre trafikanter i fare. Dette gjelder spesielt arbeid med: Styre, bremsesystem og belysning.

### FARE:

- Fremfor alt, ethvert arbeid på det elektriske anlegget. Koble støpselet fra batteriet, selv når du skifter en lyspære. Ikke gjør endringer på elektronikken.
- Manglende overholdelse vil annullere garantikravet.
- Ethvert arbeid på motorenheten, ledningsnett, batteriet og laderen eller demontering av disse vil gjøre garantikravene ugyldige.

### VÆR OPPMERKSOM PÅ FØLGENDE:

- Få utført vedlikeholdsarbeid i garantiperioden og deretter uten unntak av et lokalt fagverksted / autorisert partner anerkjent av oss.
- Det brukes kun originale ZITX Bikes reservedeler. Vær oppmerksom på vedlikeholdsplanen.

### FØLGENDE PUNKTER MÅ OGSÅ KONTROLLERES FØR HVER TUR:

- Sjekk kjede- og kjedestrømmingen, juster om nødvendig. Rengjør og smør med kjedespray/kjedeolje. Sjekk bakhjulsporet og juster om nødvendig.
- Sjekk styrelageret for slark eller om det er for stramt.
- Kontroller bremsesystem for funksjonalitet, om nødvendig Smør bremsesystemets ledd. (Hvis bremseeffekten er dårlig, kontroller tilstanden til håndbremsen, kabelen og bremsesystemet og juster om nødvendig. Påfør olje på ledd og lagerpunkter på nytt.)
- Bytt ut bøyde eller fastklemte kabler. Oljete bremsebelegg må skiftes; selv den minste mengde olje krever en reduksjon i bremseeffekt)
  - Kontroller funksjonen til stativet og smør leddet om nødvendig.
  - Sjekk hjulene for sideveis og vertikal utløp.
  - Sjekk eikestrømmingen.
  - Sjekk lufttrykket i dekkene regelmessig.
  - Sjekk mønstertykkelsen på dekkene.
  - Kontroller lys- og signalanlegg, juster frontlykter om nødvendig.
  - Er batteriet ladet?

## 13 > 3-TRINNS NAVGIR

- Grepsbryteren er enkel å betjene og muliggjør presis giring med 3-trinns navet.

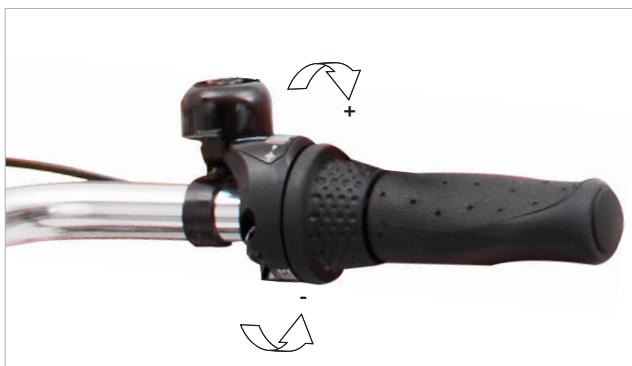

### 13.1 > BRYTER

Tråkk kort mens du skifter gir.

- : Sett inn 1 x for neste høyere gir (1. gir er det høyeste girforholdet)

+ : La den kobles inn 1 x for neste laveste gir (3. gir er det minste girforholdet)

**Gir ned i god tid før du sykler i oppoverbakke.**

### 13.2 > BREMSER

- På lange utforkjøringer må du passe på å bruke den andre bremsen (forbremsen) vekselvis slik at bakbremsen kjøles ned.
- Overdreven oppvarming av navet kan føre til tap av smøremiddel og dermed til kraftig oppbremsing.

### 13.3 > PLEIE

- 3-trinnsnavet er tilstrekkelig smurt. Men hvis effekten av bakpedalbremsen blir for skarp, må bremsehuset smøres på nytt med spesialfett.
- Ettersmøring kun av en fagforhandler.
- Ikke spray 3-trinns navet med vann når du rengjør hjulet.
- Hvis sideklaringen på bakhjulet blir for stort, må lagrene justeres hos en fagforhandler.

**👉 MERKNAD:** Bryterinnstilling i henhold til vedlagte Følg SHIMANO-instruksjonene.

## 13.4 > SHIMANO NEXUS 3 GIR

- Start med å sette giret i 2. gir.
- Merkingen må stå mellom de to hvite strekene i vinduet.
- Hvis det ikke passer helt, må det justeres på justerings-skruen.



## 14 > VEDLIKEHOLD

### 14.1 > SJEKK KJEDESLITASJE

- Hvis kjedestrammingen er riktig, må kjedet ikke kunne løftes mer enn 5 mm fra bunnen av kjedehjulet.
- Selv den beste kjeden har bare en begrenset levetid.
- Til tross for etterjustering og oljede deler, går ikke kjedet lenger som tilfredsstillende, vi anbefaler å bytte ut det slitte kjedet
- Plasser kjøretøyet på et torent stativ.
- Fjern kjedebeskyttelsen.
- Slapp av kjedet
- Installasjonen utføres i omvendt rekkefølge.

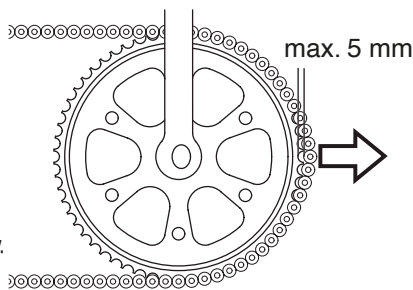

**👉 MERKNAD:** Et nytt kjede skal ikke blandes med et slitte kjedehjul og tannhjul kan kombineres. Dette blir merkbart når kjedet sprekker. I dette tilfellet er det fornuftig å bytte kjede og tannhjul sammen.

**👉 FARE:** Dette arbeidet må utføres av fagforhandleren

## 14.2 > VEIV

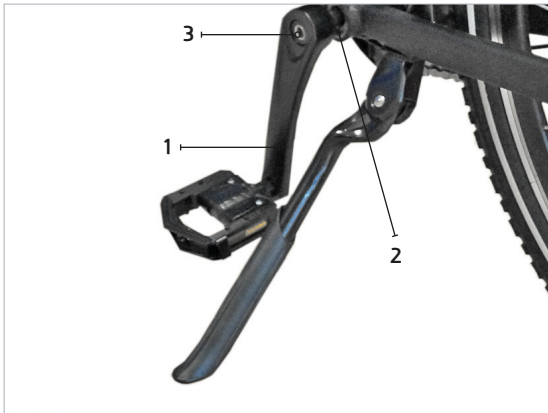

- Pedalarmene (1) kan løsne over tid mens du sykler. Kontroller regelmessig om pedalarmene er stramme.
- Hvis du beveger armene kraftig sidelengs, skal det ikke være noe slark. Bunnbraketten (2) må heller ikke ha slark og sveivene må kunne dreies lett, da er lageret i god stand. Sjekk bunnbraketten regelmessig. For å gjøre dette, flytt pedalarmene sidelengs frem og tilbake.
- Hvis du oppdager at armene eller bunnbraketten er løs, kontakt et spesialverksted.
- Pedalarmene er festet med maks 35 Nm.

### STRAM

- Stram skruene (3) på begge sider.

**👉 MERKNAD:** Hvis sveivene allerede har løsnet, er den indre firkanten vanligvis utslitt. Pedalarm og eventuell aksel må da skiftes. Fjern en pedalarm som sitter fast kun med en kranktrekker, slå den aldri ned med kraft. Ved montering må de firkantede lagerflatene til armen og akselen være helt fri for fett.

### 14.3 > PEDAL

- Kontroller regelmessig om pedalene (4) er skrudd fast på armene.
- Vær oppmerksom på at pedalene er utstyrt med forskjellige gjenger.
- Venstre pedal med venstregjenger; den er skrudd mot klokken.
- Høyre pedal med høyregjenger; den er skrudd med klokken.
- Det finnes et tilsvarende merke på pedalene: " L " for venstre side, " R " for høyre side.
- Stram pedalarmen (1) bakfra med en unbrakonøkkel.

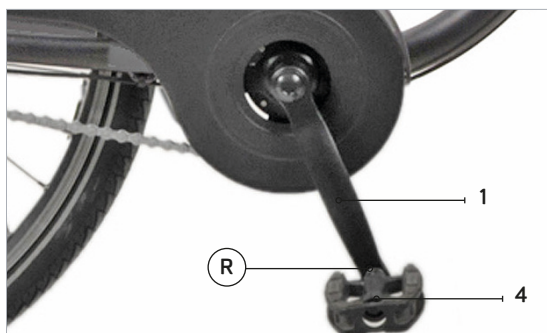

### 14.4 > SJEKK EIKENE

- En stram passform for eikene (1) er viktig for at hjulene skal gå jevnt. Få strammet løse eiker i god tid. Sprukne eiker og eiken på motsatt side av den ødelagte eiken må skiftes ut umiddelbart, og hjulet må sentreres fullstendig og få nye eiker om nødvendig. Ødelagte eiker og ubalanse i hjulet skyldes ofte feil oppstramming av eikene.

**⚠ FARE:** Bytting, stramming eller løsning av eiker er ansvaret til et lokalt fagverksted/en autorisert partner.

### 14.5 > SJEKK FELGENS

#### SLITASJEMERKE PÅ FELGEN

#### **⚠** ADVARSEL

Dersom et slitasjemerke blir farget eller synlig som et spor, kan felgen ikke lenger brukes. Felgene bør kontrolleres senest når bremseklossene skiftes av et lokalt fagverksted/en autorisert partner. Bytte av felgen er ansvaret til et lokalt fagverksted/en autorisert partner.

## 15 > BREMSER

### 15.1 > JUSTER HÅNDBREMSEN

#### ADVARSEL

Justering av bremsen er ikke Dette er nødvendig hvis håndbremsen kan trekkes nesten helt inn til styregrepet uten at det er merkbar bremseeffekt.

- Løsne låsemutteren (1).
- Skru ut justeringsskruen (2) til en avstand på ca. 1 mm nås mellom bremseskoene og felgen.

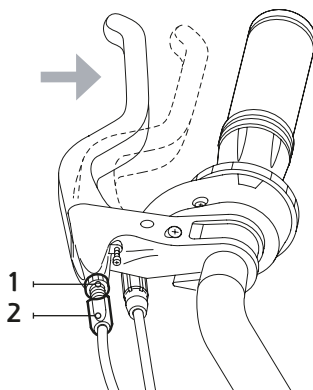

### 15.2 > KOBLE FRA BREMSEKABELEN

- Press begge bremselegemene (1) sammen og trekk bremsekabelføringsbraketten (2) ut av holderen.
- Hvis bremsekabelføringsbraketten ikke kan hektes av, skru inn justeringsskruen på bremsehåndtaket til bremsekabelføringsbraketten kan kobles av.

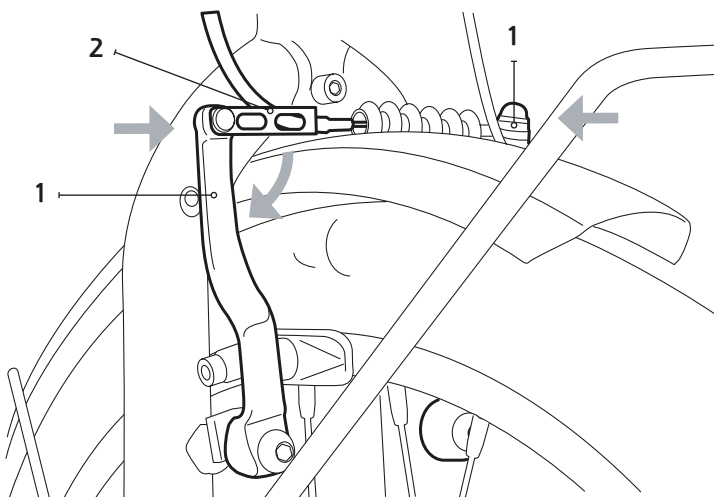

## 15.3 > FJERNING OG MONTERING AV BREMSEKLOSSENE

### FJERNING

- Koble fra bremsekabelen.
- Fjern beskyttelseshetten (1) med en tang.
- Skru ut skruen (2) noen omdreininger og fjern

### MONTERING

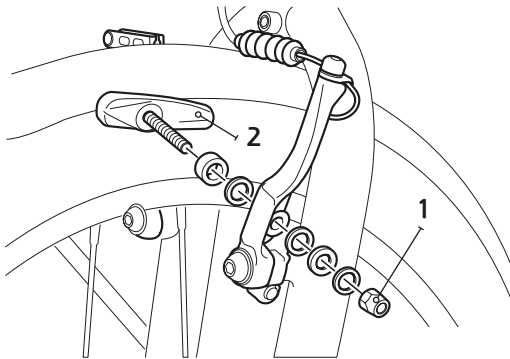

- Monter bremsekoen med skiver og mutter og trekk til litt.
- Juster bremsekoen slik at avstanden (A) fra overkanten av felgen er 1 mm og avstanden (B) mellom bremsekoen og felgen er 1,5 mm på begge sider.
- Bremsekoene skal justeres slik at de stikker ut ca. 1 mm bak i felgens rotasjonsretning.
- Hvis bremseklossene er riktig justert, skru til mutteren.
- Fest bremsekabelen.

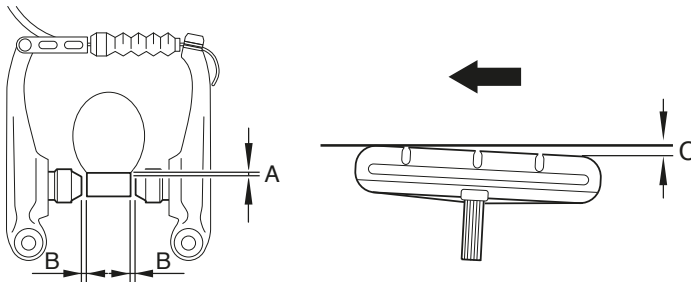

(A) = 1 MM (B) = 1,5 MM

## 15.5 > FJERNE OG INSTALLERE BREMSEKABEL

### EKSPANSJON

- Koble fra bremsekabelen.
- Fjern beskyttelseshetten (1) med en tang.
- Skru ut skruen (2) noen omdreininger og fjern kabelen.

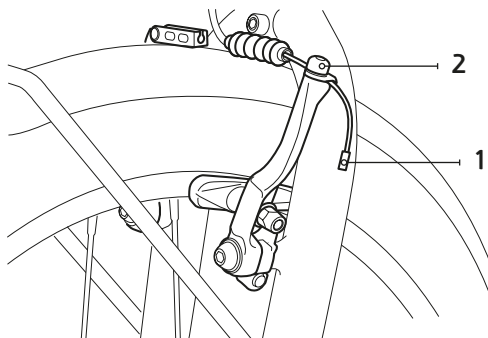

- Plasser låsemutteren (3) og justeringen skru (4) slik at sporet er på linje med åpningen på bremsespaken.
- Fjern bremsekabelen fra bremsespaken og trekk den ut av kabelhuset.

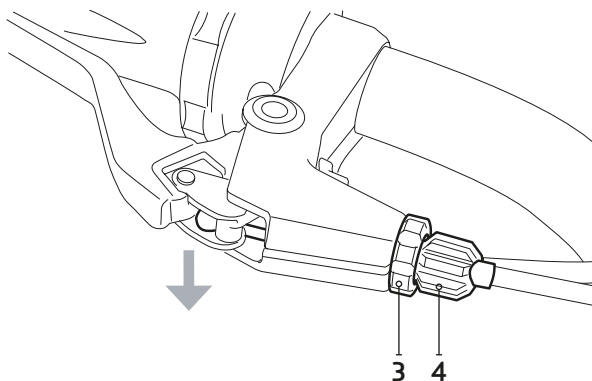



## MONTERING

- Hekt den nye bremsekabelen inn i bremsespaken og før den gjennom låsemutteren (3) og justeringsskruen (4). Skru inn justeringsskruen helt.
- Trekk bremsekabelen gjennom kabelen deksel og før den gjennom klemmebraketten.
- Bremseskoavstand mellom venstre og høyre bremsesko og Juster felgen til 2 mm og trekk til kabelfesteskruen (2) (tiltrekkingsmoment 6 - 8 Nm).
- Sett den nye beskyttelseshetten på enden av bremsekabelen.
- Trekk bremsespaken opp til håndtaket ca. 10 ganger og kontroller at bremsene fungerer korrekt.

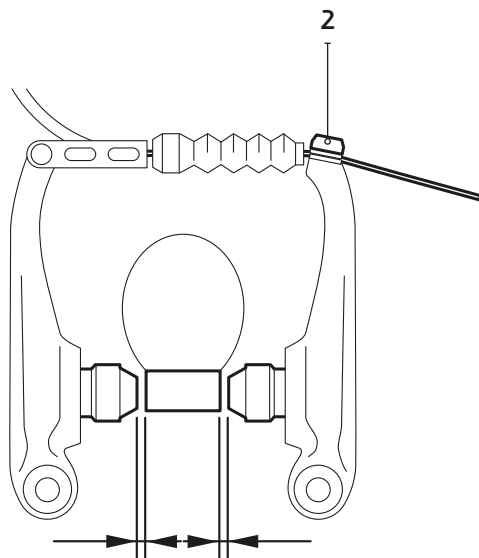

## 16 > SKIFTE DEKK

**👉 MERKNAD:** Stort sett alltid et nytt slangefeste. Plastdekkspaker bør brukes for å gjøre demontering enklere. Du kan få et tilbehørssett med dekkspaker og reparasjonssett hos din fagforhandler.

- Ta av hjulet (se forhjul eller Fjerning og montering av bakhjul).
- Skru av støvhetten på ventilen, trykk tappet (1) innover og slipp luften ut.
- Sett inn den lange enden av dekkspaken (2) motsatt ventilen under siden av dekket og heft den korte enden under en eik. Sett inn den andre dekkspaken ca. 2 til 3 eiker lenger under dekket og heft det. Løsne dekkspaken og fjern dekkdekslet på denne siden fra kanten av felgen for hånd.
- Press dekket inn i felgbunnen på motsatt side av kappen, trekk deretter dekket over kanten av felgen med hånden nær ventilen og løft det langs hele felgens omkrets. Sjekk

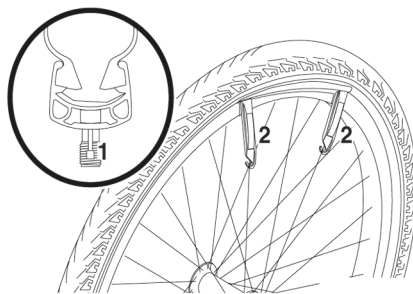

innsiden av dekket for skader og fremmedlegemer (spiker osv.).

- Sett inn slangen og blås den opp litt, ellers er det fare for at den setter seg fast.
- Plasser så dekket over. Trekk opp kanten av felgen, start på motsatt side av ventilen.
- Før du fyller helt opp, flytt dekket sidelengs frem og tilbake, og pass på at omkretsmerket på dekket er i samme avstand fra kanten av felgen rundt.
- Monter hjulet (se forhjul eller Fjerning og montering av bakhjul).

### ADVARSEL

- Forsiktighet anbefales ved pumping av dekk med kompressorluft (f.eks. på bensinstasjoner). På grunn av det lille volumet på slangene, nås den maksimale påfyllingsmengden raskt. Dekkene kan sprekke.

### SJEKK LUFTRYKKET

- Sørg for at lufttrykket alltid opprettholdes. Unnlattelse av å gjøre dette vil føre til dårlig veigrep og for tidlig dekkslitasje.
- Dekktrykk foran og bak er maks. 4,5 bar.

## 17 > SYKKELLYKT

 **MERKNAD:** Baklyset (1) er ikke utstyrt med en utskiftbar pære (diodelys).

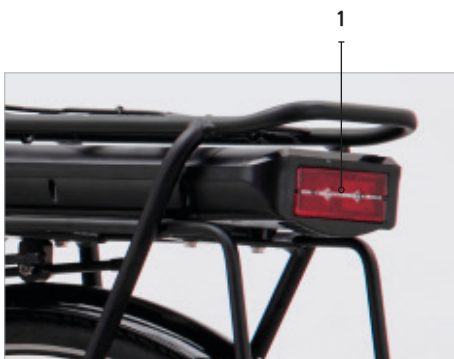

## 18 > SERVICE

TEKNISK DATAMODELL - CITY	
Egenvekt avhengig av utstyr	ca. 20,5 kg (uten batteri), ca. 23 kg (med batteri)
Perm. total vekt	maks. 130 kg
Perm. Bel. Bagasjebrett	maks. 25 kg
Mål (L x B x H) mm	1850 x 630 x ca. 1060 til maks. 1120
Setehøyde mm	ca. 900 til maks. 1020
Topphastighet	Progressiv stans fra ca. 25 km/t
Rammegaffel	Aluminium 6061 Hydroformende bølgeramme 700C stål 700C 30*28.6*25.4*193*45/35 V-brems
For- og bakdekk	K198 700-38C
For- og bakfelger	700c**36H*13G
Dekktrykk foran og bak	min. 3,5 bar maks. 4,5 bar (se også dekkprodusentens informasjon på dekket)
Bremse, foran	Promax kabeldrevet felgbrems med bremsebryter, bremsespak til venstre
Bakbrems	Fotbrems
<b>Kjøring</b>	
Kranksett foran	42 tenner
Bakre kjedehjul	20 tenner
Kjede	KMc, 1/2*3/32*104
Pedaler	HD-912 9/16"
Bunnbrakett	Bc1,3, 122,5 mm
Hastighetssystem	SHIMANO Nexus 3-trinns navgir; Betjenes via vrigrep på styret
Elektrisk	
belysning	LED
Display	EBDO28 KEY-DISP CE+giftfri KD26E LED-instrumentklyngeprotokoll 36V 0-3 gir
Modus	3 støttemoduser

TEKNISKA DATA - CITY	
Motor - drivenhet	Navmotor i forhjulet og TONG SHENG Sine-Wave kontrollinngang Ness
Nominell spenning	36 V
Nominell kapasitet	250 W
Maks. Dreiemoment	40N.M
Batteripakke	litium-ion (Li-Ion) batteri med Portapower-celler, hvilemodus etter 2 timers inaktivitet
Nominell spenning	36 V
Nominell kapasitet / merkeeffekt	10,4 Ah / 375 wh
Vekt	ca. 3 kg
Levetid avhengig av batteribelastning/ batteribehandling	ca. 500 til 1000 ladesykluser
Lader	MAD257 DC2.1*5.5*12mm, Pass EN60335-2-29
Ladespenning	Nettspenning 100-230 V / 50-60 Hz CE-kompatibel
Ladestrøm	42 volt
Annonse	ca. 2 A
Vekt	Med rød/grønn LED
Ladetid når batteriet er tomt	ca. 550 g
Opladningstid med tomt batteri	ca. 2,5 timer = 80 % batterikapasitet ca. 5 timer = 100 % batterikapasitet

## 18.1 > REGISTRERINGER AV VEDLIKEHOLD

<b>1 . Vedlikehold</b>  Stempel Signatur          <b>Dato</b>	<b>2 . Vedlikehold</b>  Stempel Signatur          <b>Dato</b>
<b>3 . Vedlikehold</b>  Stempel Signatur          <b>Dato</b>	<b>4 . Vedlikehold</b>  Stempel Signatur          <b>Dato</b>
<b>5 . Vedlikehold</b>  Stempel Signatur          <b>Dato</b>	<b>6 . Vedlikehold</b>  Stempel Signatur          <b>Dato</b>

## 18.2 > CHECKLISTA FÖR FEL

MÖJLIGA FEL	ÅTGÄRD
Systemet kan ikke slå på via kontrollpanelet.	Batteriet er ikke oppladet Batteriet er defekt Sikringen i batteriet er defekt Batteriet var ikke slått på Batterikontaktene er skitne Pluggforbindelsen til displayet har løsnet - gjenoppsett kontakten Kontrollpanelet/displayet er defekt
Displayet er slått på, men det er fortsatt ingen støttefunksjon	Støttefunksjonen er satt til "0" Hastigheten er høyere enn 25 km/t Batteriet er nesten tomt og den siste linjen i displayet blinker. Batterikontaktene er skitne "Error 23" eller "error 24" vises; pluggen til motoren har løsnet - gjenoppsett kontakten
Motoren fungerer ikke til tross for korrekt betjening	En bremsebryter er defekt - sjekk kabelkontaktene eller bytt ut grepsenheten; i så fall vises "Error 25" på displayet. Avstanden fra magnetskiven til sensoren på kjedeskjermen er >3 mm; denne avstanden må korrigeres.
Motoren leverer ikke samme effekt som umiddelbart etter produktkjøpet.	Slå systemet av og på igjen; hvis det ikke er noen forbedring, har batteriet allerede mistet ytelsespotensialet som følge av naturlig aldring.
Motoren slås av ved kjøring i oppoverbakke	Maksimal motortemperatur er overskredet og motoreffekten er redusert av sikkerhetsmessige årsaker.
Motoren fungerer ikke ved lave temperaturer.	Belastningen på motoren blir for stor - motoren slår seg av for å beskytte seg selv.
Dårlig rekkevidde	Batteriet var ikke fulladet Batteriet ble ladet mens det var kaldt Rekkevidden avhenger av mange ulike faktorer, som start og stopp, girvalg og støttefunksjon, dekktrykk, brukers vekt osv... Batteriet har allerede mistet sitt ytelsespotensialet på grunn av naturlig aldring.
Belysningen fungerer ikke	Systemet er ikke slått på Selv når batteriet er tomt, kan systemet og belysningen være slått på, men modusen må settes til "0". Det er en feil i belysningssystemet - sjekk kabelkoblingene
Uvanlige lyder oppstår under sykling	Kjedet er ikke riktig justert; kjedeslakken må justeres riktig Kjedet er tørt; kjedet må smøres, om nødvendig rengjøres først Giret er ikke riktig justert; juster giret riktig Pedalarmen er ikke riktig strammet; stram til riktig moment. Kranksettet har løsnet; stram det igjen Frampinnens/styrets bolter er ikke strammet nok; etterstram Sete/setepinne er ikke strammet nok; etterstram
Bremsen gir ikke samme bremskraft som umiddelbart etter produktkjøp	Klossene er slitte; de må skiftes ut. Bremsen er ikke lenger korrekt justert; juster korrekt Bremsene blir veldig varme i nedoverbakke! Bytt på bremsene; foran/bak
Laderen lader ikke batteriet	Batteriet kan ikke lades under -10 °C, da dette kan skade det. Varm batteriet sakte opp Stikkontakt ikke korrekt, batteri defekt, lader defekt

## 18.3 > TILSPÆNDINGMOMENTER FOR SKRUEFORBINDELSER

KOMPONENTER / DREIEMOMENTER	NM
Bremsesko på V-bremse	6-8
Fastspenning av bremsekabel på V-bremse	6-8
Bremsehåndtak V-bremse på ramme/gaffel	6-7
Bremsehåndtak på styret	3
Bunnbeslag BSA	50-60
Bolter til kjedeskjerm	8-11
Pedalarm firkant	34-42
Pedaler	30-35
Klemskrue til frampinne	20-30
Låsemutter til styresett	34-36
Klemme til styre	8-10
Girhåndtak	1,5
Holder til fjernkontroll/display	2-3
Hjulmutter foran	20-25
Hjulmutter bak	25-30
Seteklemme	8

GENERELLE DREIEMOMENTER:	NM
M4	2,5
M5	4,5
M6	7,5
M8	17
M10	34

# X-ZITE

**Selskap:** Zweirad Union e-Mobility GmbH & Produktion Co. KG  
Kyselhäuser Str. 23, 06526 Sangerhausen Tyskland

**Modell:** City

**Lader:** BC238360020

Vi bekrefter herved at det spesifiserte produktet oppfyller følgende krav:

2006/42/EF	Maskindirektivet
2014/30/EF	Elektromagnetisk kompatibilitet
(EMC) 2014/35/EF	Lavspenningsdirektivet
2011/65/EF	Begrensning av bruken av visse farlige stoffer i elektrisk og elektronisk utstyr (RoHS)

Samsvar med de europeiske direktivene og forskriftene vises ved fullt samsvar med de listede ikke-harmoniserte og harmoniserte standardene:

EN 15194:2017	DIN EN ISO 4210-1 til 4210-9/2015
EN ISO 12100:2010	EN 50581:2012
EN 55014-1:2006+A1+A2	EN 55014-2:2015
EN 60335-1:2012+A11:2014	EN 60335-2-29:2004+A2
EN 61000-3-2:2014	EN 61000-3-3:2013
EN 62133:2013	EN 62233:2008

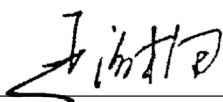
  
Haimeimei Yan  
CEO  
Zweirad Union e-Mobility GmbH & Produktion Co. KG  
Sangerhausen, 10. januar 2024  
/ Produsent

  
Torben Jensen  
CPO  
Thansen Gruppen A/S  
Middelfart, 5. januar 2024  
/ Importør



## 18.4 > EF-SAMSVARSERKLÆRING

# X-ZITE

## 18.5 > SYKKELPASS

For å beskytte eiendommen din ber vi deg om å fylle ut dette skjemaet nøye.

Oppbevar sykkelpasset i lommeboken. Dersom sykkelen din blir stjålet, kan informasjonen i sykkelpasset ditt være til stor hjelp for politiet med å finne eiendelen din. Husk alltid å etterlate sykkelen låst (fest en wire eller bøyelås til en fast gjenstand).

**Oppbevares trygt.**

Sykkeltype: El-cykel

Sykkelmerke: X-ZITE

Rammenr: \_\_\_\_\_

Rammefarge: \_\_\_\_\_

Batterinr: \_\_\_\_\_

Særskilte kjennetegn: \_\_\_\_\_



SE

***X-ZITE***

BRUKSANVISNING

---

# Manual för elcykel

CITY 28"

**INFOGA DITT KÖPBEVIS HÄR!**

- Vid reklamation/stöld – uppvisa kvitto/köpbevis.  
Denna innehåller cykelns stamdata.

# INNEHÅLLSFÖRTECKNING

<b>1 &gt; KÖP OCH SERVICE. . . . .</b>	<b>99</b>
1.2 > EL-CYKELBATTERI. . . . .	100
<b>2 &gt; CYKELNS STRUKTUR . . . . .</b>	<b>101</b>
2.1 > RATTDELAR. . . . .	102
2.2 > DISPLAY. . . . .	102
2.3 > PÅ/AV . . . . .	102
2.4 > DISPLAYBELYSNING FRAMLJUS OCH BAKLJUS . . . . .	103
<b>3 &gt; JUSTERING AV CYKELN . . . . .</b>	<b>103</b>
3.1 > SADELSTÄLLNING . . . . .	103
3.2 > JUSTERA STYRE/STYRSTAM. . . . .	104
3.3 > JUSTERA SADELNS HÖJD . . . . .	105
<b>4 &gt; LADDARE. . . . .</b>	<b>106</b>
4.1 > VIKTIGA SÄKERHETSANVISNINGAR FÖR LADDAREN . . . . .	106
4.2 > LADDARE FUNKTIONER . . . . .	107
<b>5 &gt; BATTERI . . . . .</b>	<b>108</b>
5.1 > HANTERING AV BATTERI OCH LADDARE: . . . . .	110
5.2 > TA BORT/SÄTT I BATTERIET . . . . .	111
5.3 > LADDA BATTERIET . . . . .	112
<b>6 &gt; KÖRNING . . . . .</b>	<b>113</b>
6.1 > GÅ FUNKTION . . . . .	113
6.2 > KÖRNING I PEDELEC-LÅGE . . . . .	114
6.3 > BREMSER . . . . .	114
<b>7 &gt; DÄCKTRYCK. . . . .</b>	<b>115</b>
<b>8 &gt; SÄKERHETSANVISNINGAR . . . . .</b>	<b>115</b>
8.1 > TRANSPORTERA PEDELEC MED ETT MOTORFORDON. . . . .	118
8.2 > STÖLDSKYDD. . . . .	119
<b>9 &gt; CYKELPLEJE/PLEJEPRODUKTER . . . . .</b>	<b>119</b>
9.1 > VINTERDRIFT OCH KORROSIONSSKYDD . . . . .	120
9.2 > DÄCKVÅRD. . . . .	120
<b>10 &gt; BORTSKAFFANDE. . . . .</b>	<b>121</b>
<b>11 &gt; TEKNISKA FÖRÄNDRINGAR, TILLBEHÖR OCH RESERVDELAR. . . . .</b>	<b>122</b>
<b>12 &gt; UNDERHÅLL OCH SKÖTSEL . . . . .</b>	<b>123</b>

<b>13 &gt; 3-VÄXLAD NAVVÄXEL</b> . . . . .	<b>124</b>
13.1 > STRÖMBRYTARE . . . . .	124
13.2 > BROMSAR . . . . .	124
13.3 > SKÖTSEL . . . . .	124
13.4 > JUSTERING AV SHIMANO NEXUS 3 GEAR . . . . .	125
<b>14 &gt; UNDERHÅLL</b> . . . . .	<b>125</b>
14.1 > KONTROLLERA KEDJANS SLITAGE . . . . .	125
14.2 > PEDALARMAR . . . . .	126
14.3 > PEDAL . . . . .	127
14.4 > KONTROLLERA EKRAR . . . . .	127
14.5 > KONTROLLERA SLITAGE PÅ FÄLGEN . . . . .	127
<b>15 &gt; BROMSAR</b> . . . . .	<b>128</b>
15.1 > JUSTERA HANDBROMSSPAKEN . . . . .	128
15.2 > KOPPLA LOSS BROMSVAJERN . . . . .	128
15.3 > DEMONTERING OCH MONTERING AV BROMSBELÄGGEN . . . . .	129
15.4 > DEMONTERING OCH MONTERING AV BROMSVAJER . . . . .	130
<b>16 &gt; BYT DÄCK</b> . . . . .	<b>131</b>
<b>17 &gt; BAKLJUS</b> . . . . .	<b>132</b>
<b>18 &gt; SERVICE</b> . . . . .	<b>133</b>
18.1 > REGISTER ÖVER UNDERHÅLL . . . . .	135
18.2 > CHECKLISTA FÖR FEL . . . . .	136
18.3 > SPÄNNINGSMOMENT FÖR SKRUVFÖRBINDELSE . . . . .	137
18.4 > EU-OVERENSSTEMMELSESESKLÄRING . . . . .	138
18.5 > CYKELPAS . . . . .	139
18.6 > TYPESKILT . . . . .	139

# GRATTIS TILL DIN NYA X-ZITE EL-CYKEL

- Vi hoppas att du kommer att ha glädje av cykeln i många år!

För att förlänga cykelns livslängd och säkerställa korrekt montering är det viktigt att du läser den här manualen innan du använder cykeln. Handboken innehåller råd och vägledning om montering, säkerhet och allmänt underhåll.

Du är alltid välkommen att kontakta personalen i någon av våra många thansen-butiker eller vår kundtjänst på tel: 84 031 20 00, som alltid är redo att hjälpa dig om du har några frågor om montering eller underhåll av din cykel.

När du säljer din elcykel måste du lämna vidare användarhandboken till den nya ägaren.

Mycket nöje!

# 1 > KÖP OCH SERVICE

## 1.1 REKLAMATION/GARANTI

- thansen ger 20 års garanti mot rambrott orsakat av tillverkningsfel.
- Alla andra komponenter på cykeln omfattas av en 2-årig garanti i enlighet med lagen.
- Utom sliddelar som bromsar, däck, kedjor, kedjehjul, kablar, växlar osv.

## EN REKLAMATION AVVISAS OM

- Orsaken är felaktig montering, bristande underhåll, överbelastning, vandalism eller skador orsakade av krascher etc.
- Rostangrepp uppstår på icke rostfria delar på grund av bristande underhåll. Rost på delar som inte är rostfria anses inte vara berättigade till ersättning.
- Anvisningarna har inte följts, t.ex. när det gäller åtdragning av skruvar / muttrar.
- Reklamation sker efter reklamationstidens utgång.
- thansen ersätter inte kostnader för besök hos en cykelreparatör som du själv väljer.

## KVITTO/KÖPBEVIS

- När du köpte din el-cykel har du fått en kvitto/köpbevis som måste sparas och användas i handelse av reklamation.
- Du är alltid valkommen att kontakta personalen i någon av våra många thansen-butiker eller vår kundtjänst på tel: 84 031 20 00, som alltid är redo att hjälpa dig om du har några frågor om montering eller underhåll av din cykel.

## FEL OCH/ELLER BRISTER

- Cykeln ska returneras för reparation, så snart fel och/eller brister upptäcks. Fortsatt användning av cykeln bör omedelbart upphöra, eftersom följskador inte omfattas av garantin. Du kan fritt välja vilken thansen-butik du vill lämna tillbaka cykeln till i ett sådant fall.
- Innan du returnerar cykeln rekommenderar vi att du ringer vår kundtjänst på tel: 84 031 20 00 för att boka en tid för reparation.
- Ersatta delar förblir thansens egendorn.
- Om det visar sig att inget fel och/eller ingen defekt kan upptäckas på cykeln utifrån felbeskrivningen, kommer du att faktureras en fast avgift på 450 SEK inkl. moms.
- Du rekommenderas därför att undersöka orsaken till felet eller defekten innan du gör en reklamation, för att undvika onödiga kostnader för en reklamation som inte omfattas av garantin.
- Du får ingen återbetalning om du väljer en extern cykelreparatör.

## 1.2 > EL-CYKELBATTERI

- Din el-cykel är utrustad med den senaste batteritekniken för el-cykelbatterier.
- Ett batteri för en el-cykel kräver underhåll. Du bör ladda batteriet i din el-cykel minst en gång i månaden för att se till att batteriet hålls i gott skick. För att batteriet ska fungera fullt ut bör det vara fulladdat innan det används. Optimal laddning sker vid +20°C.
- Om batteriet underhålls på rätt sätt kan du räkna med 350-400 fulla uppladdningar. Batteriets kapacitet minskar med tiden, och man kan förvänta sig att kapaciteten har minskat med 40-50 % efter cirka 2 år.
- Observera att thansen kan avläsa data från batteriet, inklusive antalet laddningar och datum för de senaste 10 laddningarna.

Den här manual innehåller viktig information om säkerhet, användning och service. Manualen bör läsas noggrant före den första användningen och sparas för framtida bruk.



## 2 > CYKELNS STRUKTUR

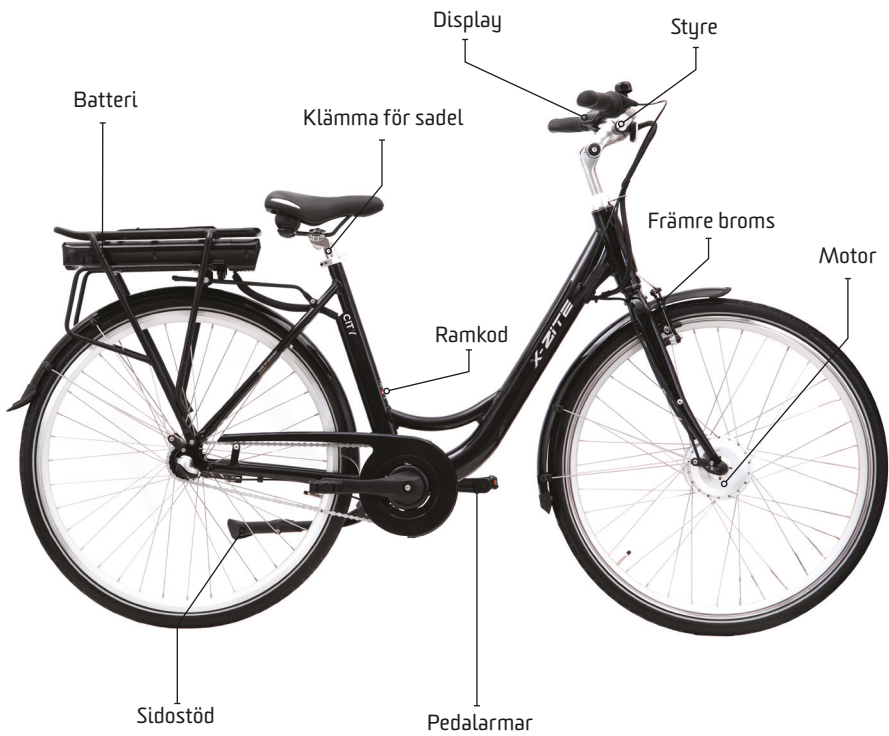

Ramnumret finns på vänster sida av bottenfästets hölje.

## 2.1 > RATTDELAR



## 2.2 > DISPLAY



- 1 Hjälpnivå
- 2 Batteriindikator
- 3 På/Av knapp
- 4 Upp och ner

## 2.3 > PÅ/AV

- Slå på batteri och display med knappen (3).
- Stäng av batteri och display med knappen (3).
- När du parkerar din elcykel i mer än 10 minuter stängs elsystemet av automatiskt.

## 2.4 > DISPLAYBELYSNING FRAMLJUS OCH BAKLJUS

### PÅ/AV

- Tryck på + knappen (2) i 2-3 sekunder för att tända displaybelysningen, strålkastare och bakljus.

### STÄNG AV

- Tryck en gång till på knappen - 2-3 sekunder = Ljus och display släcks.



## 3 > JUSTERING AV CYKELN

### 3.1 > SADELSTÄLLNING

- För att ge en bekväm, och säker körning utan att vara uttröttande, sadelns och styrets höjd måste anpassas till din kroppsstorlek.
- Sadelhöjden är korrekt om, när du sitter med benet inte helt utsträckt (1), hälen vilar på pedalen i det lägsta läget. Fötternas tåspetsar måste fortfarande nudda marken.

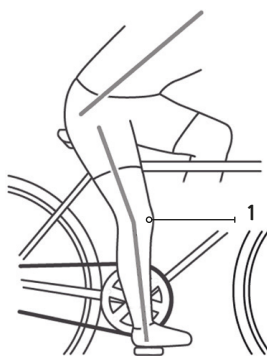

## 3.2 > JUSTERA STYRE/STYRSTAM

### JUSTERA STYRETS HÖJD

**⚠ VARNING:** Observera att styrstammen endast får dras ut till markeringen (1).

- Ta bort täckåpan (2).
- Lossa klämskruven (3) på styrstammen 1 - 2 varv med hjälp av en insexnyckel.
- Klämningen sker med hjälp av en lutande kon, så en vridande rörelse på styret räcker för att lossa anslutningen.
- Bestäm styrets höjd och dra åt klämskruven (3).
- Sätt på täckåpan (2).

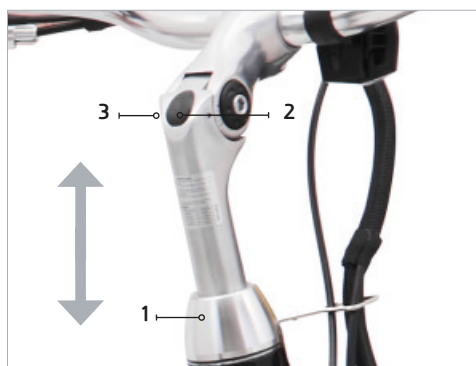

### JUSTERA STYRETS POSITION

- Lossa de 2 klämskruvarna (3) med en insexnyckel
- Bestäm styrets position och dra åt styret med alla klämskruvar (3).



### 3.3 > JUSTERA SADELNS HÖJD



**⚠ VARNING:** Se till att sadeln endast kan dras ut till markeringen (2).

- Lossa sadelklämman (1), bestäm sadelns höjd och dra åt skruven.

#### JUSTERA SADELN

- Lossa skruven (3).
- Justera sadeln till önskat horisontellt läge eller flytta den framåt eller bakåt och dra åt skruven (3).

## 4 > LADDARE

### 4.1 > VIKTIGA SÄKERHETSANVISNINGAR FÖR LADDAREN

LÄS DESSA SÄKERHETSANVISNINGAR INNAN DU  
ANVÄNDER LADDAREN.

#### VARNING

- Skydda laddaren från att användas av barn. För att förhindra risken för personskador, använd endast X-Zite lithium ionlader.
- Lithium-ion batterier kan explodera vid laddning. Detta kan leda till personskador och materiella skador.
- Användning av tillbehör eller batterier som inte säljs eller rekommenderas av oss kan leda till risk för brand, elektriska stötar eller personskador.
- Undvik att använda enheten i fuktiga eller våta miljöer.
- Se till att undvika att vatten tränger in i enheten. Om vätska har läckt in: Koppla omedelbart bort laddaren från elnätet och ta den till en lokal specialiserad verkstad/auktoriserad partner för att få den kontrollerad.
- Se till att du har en plan yta som enheten står stadigt på.
- Koppla ur enheten när den inte används.
- Dra inte i kabeln för att undvika kabelskador.
- Se till att sladden är upprullad eller ihopvikt efter användning.
- Använd inte laddaren med en skadad kabel eller kontakt. Låt omedelbart en fackman byta ut den.
- Använd inte laddaren om den har utsatts för en kraftig stöt, tappats eller på annat sätt skadats.
- Ta inte isär laddaren själv. Felaktig montering kan leda till elektriska stötar eller brand.
- För att undvika elektriska stötar, koppla ur laddaren innan du rengör den.
- Apparaten får endast rengöras med en torr trasa eller duk. Använd aldrig olja, vatten eller lösningsmedel.
- En förlängningsladd bör endast användas när det är absolut nödvändigt. Användning av felaktiga förlängningsladdar kan leda till brand eller elektriska stötar. Om en förlängningsladd måste användas, se till att

- Antalet stift på kontakten motsvarar exakt de som finns på laddaren vad gäller antal, storlek och form.
- Förlängningskabeln är korrekt ansluten och i gott elektriskt skick.
- Kabelns kvadrat är tillräckligt stor för laddarens strömförbrukning.
- Vid användning av kabeltrummor är trumman helt utrullad.

## 4.2 > LADDARE FUNKTIONER

- Indikatorlampa för laddningsstatus (1)
- Denna laddare är lämplig för Li-Ion-batterier. Lysdioden (LED 1) på laddaren håller dig ständigt informerad om driftstatus. Du kan snabbt och enkelt se batteriets status och laddningsprocessen.

### LADDNINGSCYKEL OCH LED-INDIKATORER FÖR LI-ION-BATTERI

LED	SKICK
Grön	Batteriet är inte anslutet ännu
Röd	Laddning pågår/strömflöde
Grön	Laddningsprocessen är klar / ingen ström flyter

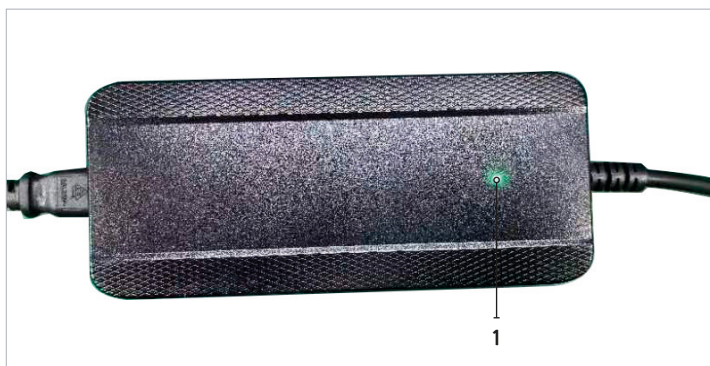

## 5 > BATTERI

### VIKTIG INFORMATION SOM DU DEFINITIVT BÖR LÄSA INNAN DRIFTSÄTTNING OCH SOM VI STARKT REKOMMENDERAR ATT DU UPPMÄRKSAMMAR:

- Pedelecs batterier är 50% laddade när de är nya.
- Före den första driftsättningen kan batteriet laddas i minst 24 timmar.
- Batteriet ger sin maximala effekt, efter cirka fem urladdnings-/laddningscykler



#### FARA

- Pedelec-batterier och laddaren är samordnade med varandra. Ladda därför aldrig batterierna med en annan laddare.
- Skydda batteriet mot hårda stötar och fukt.
- Innan du ansluter laddaren till elnätet, kontrollera om spänningen i ditt elnät motsvarar den nätspänning som anges på laddarens typskylt.
- Batteriernas maximala livslängd uppnås om du använder dem vid en omgivningstemperatur mellan +10° C och max. +30° C.
- Batterierna värms upp vid intensiv användning. Innan laddningen påbörjas ska du se till att temperaturen är rumstempererad eller låta den svalna i ca 30 minuter.



#### VARNING

- Skydda batteriet från att användas av barn.
- Öppna eller demontera aldrig batteriet själv.
- Använd inte metallföremål som kan orsaka kortslutning av batteriet.
- Får inte nedsänkas i vätskor.
- Oanvändbara batterier får inte förvaras någonstans, eller under några omständigheter brännas! Den finns Explosionsrisk!



#### RISK FÖR KEMISKA BRÄNNSKADOR

- Om det finns ett läckage eller elektrolytläckage sluta använda batteriet.



#### Första hjälpen

- Vid syrastänk i ögonen, skölj omedelbart med rent vatten under några minuter. Kontakta sedan omedelbart läkare.
- Neutralisera syrastänk på hud eller kläder omedelbart med syrakonverterare eller tvålvatten och skölj med rikligt med vatten



## ANMÄRKNING

- Ett uttjänt batteri måste kasseras eftersom det innehåller giftiga tungmetaller och därför måste hanteras som farligt avfall.
- En lokal specialverkstad/auktoriserad partner tar hand om avfallshanteringen åt dig.



## BRANDFARA

### Orsakerna till bränder är varierande

Problemet är inte produkten i sig, utan den felaktiga hanteringen av den.

- Litium-jon-batterier reagerar vanligtvis känsligt på felaktig hantering. Det är därför viktigt att vara försiktig vid hantering av batteriet.
- Bland annat kan manipulationer som felaktiga reparationer leda till en sådan reaktion. En batteriextern kortslutning kan uppstå om batteriet laddas med t.ex. en felaktig eller defekt laddare.
- Om batteriet utsätts för stark extern värme
- Om batteriet utsätts för strålning kan det leda till kortslutning.
- Yttre påverkan, t.ex. att batteriet faller eller krossas, kan göra batteriet sårbart.
- Om du vill vara på den säkra sidan bör du t.ex. inte ladda batterier i närheten av brännbara material. Du bör också kontrollera att batteriet inte laddas över natten och därför inte laddas helt utan uppsikt.
- Det bör finnas en rökdetektor där laddning sker. Om ett batteri faktiskt fattar eld är det viktigt att inte släcka med vatten utan att begränsa elden med sand eller filter.
- Får inte förvaras i kylrum
- under en längre tidsperiod. Om du parkerar din Pedelec i ett uppvärmt garage under en längre tid på vintern, är det bättre att placera batteriet separat i ett uppvärmt rum.
- Om Pedelec inte används under en längre tid bör batteriet i alla fall förvaras torrt och svalt och med 60% - 80% laddningskapacitet.
- Du bör också vara försiktig med djupt urladdade batterier som inte har

använts under en längre tid. Du bör definitivt inte längre ladda batteriet om det är något svullet. Detsamma gäller för batterier som har tappats eller skadats. I synnerhet mekaniska skador kan öka explosionsrisken avsevärt.

- Skadade/defekta/djupt urladdade batterier kan värmas upp på grund av kemiska reaktioner och kan utgöra en brandrisk. Förvara sådana batterier i brandsäkra, torra behållare eller rum tills de ska kasseras.
- t.hansen fransäger sig allt ansvar för sådana batterier om de inte förvaras på rätt sätt.

## 5.1 > HANTERING AV BATTERI OCH LADDARE

För att säkerställa en lång batteritid måste följande anvisningar följas:

- Innan laddning, placera batteriet ungefär vid rumstemperatur. ta med temperatur. Lämna endast batteriet i laddaren om Pedelec ska användas igen inom en överskådlig framtid (flera dagar).
- Förvaras på en torr plats vid 15° till 20°C.
- Laddning vid rumstemperatur.
- Förvaras med 60% - 80% laddningsnivå.
- Ladda varannan månad.
- När batteriet används igen ska det suttit i laddaren i cirka 1 dag.



### FARA

Om detta inte görs kan batteriet laddas ur helt. Ingen garanti kan lämnas om batteriet är djupt urladdat.



### ANMÄRKNING

Batteriet har ingen extern säkring.

BMS (Battery Management System) har ett kortslutningsskydd.

## 5.2 > TA BORT/SÄTT I BATTERIET

**👉 ANMÄRKNING:** Batteriet (1) är säkrat i bagagehållaren med ett lås.

### TA BORT

- Sätt i nyckeln (2) och vrid den åt höger.
- Dra ut batteriet (1).

### SÄTT

- Tryck in batteriet (1) i bagagehållaren så långt det går tills det klickar på plats.
- Vrid nyckel (2) åt vänster.
- Ta bort nyckeln (2).



## 5.3 > LADDA BATTERIET

**☞ ANMÄRKNING:** Batteriet (1) kan laddas antingen externt eller på elcykeln.



### BATTERIET ÄR SÄKRAT MED ETT LÅS (2).

- Lås upp och dra ut batteriet.
- Anslut laddarens (4) laddningskontakt (3) till batteriuttaget (5).
- Anslut laddarens (4) nätkontakt (6) till 100-230 V, 50-60 Hz strömförsörjning. Laddningen startar efter ca 5 sekunder. Laddaren värms upp till mer än ljummen vid laddning.



## 6 > KÖRNING

### 6.1 > GÅ FUNKTION

**👉 FARA:** Om det är för farligt att köra elcykel, t.ex. B. i stora lutningar eller svår terräng kan gå funktionen användas när du inte sitter på din elcykel.

**👉 ANMÄRKNING:** Aktivering är endast möjlig när kontrollpanelen är påslagen. Gå funktionen stannar vid 6 km/h.



- När manöverpanelen är påslagen, tryck och håll knappen (1) intryckt i mer än 3 sekunder för att aktivera gå funktionen.
- Gå funktionen aktiveras genom att släppa taget och stänga av med knappen (1).

## 6.2 > KÖRNING I PEDELEC-LÄGE

- När hjälppdriften är påslagen tar motorn över drivkraften upp till 25 km/h. Från cirka 25 km/h går motorn på tomgång och endast muskelkraft används för att köra.

## TILLVÄGAGÅNGSSÄTT

- Pedelec kan köras med eller utan hjälppdriften påslagen. När hjälppdriften är aktiverad kan du cykla på Pedelec som på en vanlig cykel. När du trampar på pedalerna aktiveras elmotorn och Pedelec fortsätter att accelerera.

## 6.3 > BREMSER



- Handbromsspak (1) för framhjulsbroms.
- När bromsen är aktiverad kopplas motorhjälpen ur.

### VARNING

I snäva kurvor, på sandiga och oljiga vägar, på våt asfalt och på blankis bör du bromsa försiktigt med framhjulsbromsen så att framhjulet inte slirar.

- Pedal (2) för bakhjulsbroms med bakre pedalbroms.



2

## 7 > DÄCKTRYCK

- Däcken kan pumpas med kompressorer för lufttryck.
- Var försiktig när däcken pumpas med tryckluftskompressor (t.ex. på bensinstationer).
- På grund av slangarnas lilla volym uppnås den maximala påfyllningsmängden snabbt. Det maximala däcktrycket anges på däckets sidovägg.
- Tillverkarens anvisningar måste följas!

**Min. 3,5 bar för att undvika skador på slang och däck.**

## 8 > SÄKERHETSANVISNINGAR

### VARNING

- Pedelec (EPAC), liksom alla mekaniska komponenter, utsätts för slitage och hög belastning.
- Olika material och konstruktionsdelar kan fördelas på olika sätt, reagera på slitage eller konstant belastning.
- Om den planerade livslängden för en komponent överskrids kan den plötsligt gå sönder och eventuellt orsaka skador på föraren.
- Alla typer av sprickor, spår eller färgförändringar i hårt belastade områden indikerar att komponentens livslängd är slut; komponenten måste då bytas ut.

### TRAFIKSÄKERHET

- Elcykeln är endast lämplig för körning på asfalterade vägar och stigar. Kör därför inte i terräng.
- Använd inte elcykeln för att korsa vatten, hoppa i terräng eller under sportevenemang. När du kör bör du notera att vid en genomsnittlig hastighet på ca 18 km/h tillryggaläggs 5 meter per sekund. Håll tillräckligt avstånd till andra trafikanter.
- För din egen säkerhets skull får du inte använda elcykeln utan att använda händer, eller med händerna sida vid sida.
- Du måste kunna höra varningsljud. Använd därför inte hörlurar i trafiken.

## KÖRSÄKERHET

- Körsäkerhet omfattar bland annat korrekt justering av sadelns och styrets höjd beroende på kroppsstorlek, föreskrivet däcktryck, tillräcklig däckmönstring och perfekt funktion av
- bromsar och belysning.
- Efter ett tag "sätter sig" fästdelarna. Det är därför nödvändigt att kontrollera axelmuttrarna, styrhuvudlagren, styret, sadeln, sadelstolpen, vevarna och pedalerna före användning och var sjätte
- månad få dem åtdragna av en specialiserad återförsäljare vid behov.



### FARA:

- Använd endast uttryckligen i ditt eget intresse för e-cykelgodkända tillbehör och originalreservdelar för elcykel. Säkerheten, lämpligheten och tillförlitligheten hos dessa tillbehör och delar har testats specifikt för elcykeln.
- För andra tillbehör och andra delar kan vi, trots löpande marknadsbevakning, inte bedöma dess användbarhet och ansvarar inte för detta.

## BELYSNING

- Cyklar behöver inte belysning under dagen, utan endast när de inte används av andra trafikanter ska de upptäckas i tid. Viloljus, vitt framtill, rött baktill.
- Det är dock obligatoriskt att ha en framåt- och bakåtriktad reflex med en ljusyta på minst 10 cm<sup>2</sup>, som är permanent monterad på cykeln. Pedalerna måste vara försedda med reflektorer fram och bak med en ljusyta på minst 5 cm<sup>2</sup>.
- Dessutom finns det sidoverkande Gula reflexer som är tillåtna, som även kan placeras på hjulen (ekerreflexer). Extra ljus och körriktningvisare är inte tillåtna.
- Räta aldrig ut skadade eller böjda
- säkerhetsrelevanta delar som ram, gaffel, styre, sadelstolpe eller pedalarmer, men byt ut dem innan du påbörjar din körning. Det finns risk för brott. Om du är osäker, kontakta din specialiserade återförsäljare.

## UTFÖR FÖLJANDE KONTROLLER MED JÄMNA MELLANRUM:

- Sitter snabbkopplingsspaken fast ordentligt på sadeln?
- Fungerar bromsarna?



- Fungerar belysningsystemet?
- Är däcktrycket korrekt?
- Är kedjan OK?
- Är styrlager och pedalarmar OK?
- Är alla ekrar åtdragna?
- Efter ett fall eller en olycka, kontrollera att inget på cykeln är böjt eller skadat (ram, styre, fälgar, m.m.).

**Om någon av ovanstående punkter inte är korrekt får du inte använda cykeln. Felen måste omedelbart rättas till. Om du inte kan åtgärda felen själv, kontakta en lokal specialiserad verkstad / auktoriserad partner.**

## VAD SKA JAG VARA UPPMÄRKSAM PÅ NÄR JAG KÖR?

Om cykeln är i gott skick kan du köra. Det beror på ditt eget körbeteende och din förmåga att undvika farliga situationer:

- **Gör dig redo med din tillförlitliga cykel.**

### VARNING

Håll styrstängens rakt framåt innan du kör iväg.

För att öva och vänja dig, börja köra med avstängd motor. Starta motorn endast under körning!

- Följ alltid trafikreglerna.
- Kör aldrig utanför asfalterade vägar.
- Kör inte i den döda vinkeln för andra trafikanter.
- Visa i god tid var du vill svänga
- Kom ihåg att cykelns manövreringsförmåga kan överraska andra trafikanter och var beredd på andra trafikanters misstag.
- Kör defensivt och anpassa dig efter omständigheterna.
- Reaktionsförmågan kan försämrats inte bara av alkohol, utan även av droger och läkemedel.
- Håll i styret med båda händerna. Det är det enda sättet att hantera farliga situationer som plötsligt uppstår, t.ex: B. Hantera hinder på ett säkert sätt
- På sandiga ytor, löv och våta vägar har däcken inte lika bra grepp som på torr asfalt. Ta hänsyn till detta vid kurvtagning och inbromsning för att undvika sladdande. Tänk också på den längre bromssträcken.
- Växla ner i god tid innan du börjar köra i uppförsbacke.

## HUR ÄR JAG KLÄDD?

- Många olyckor beror på att cyklister inte upptäcks i tid. Därför är det klokt att bära ljusa och iögonfallande kläder. Var noga med att inte bära lösa kläder som kan fastna i kedjan, styret, pedalerna eller hjulen. Det borde vara en självklarhet för dig att alltid använda hjälm. Se till att din hjälm uppfyller SNELL- och ANSI-standarderna eller att den uppfyller den nya ECE-standarderna. Använd cykelglasögon för att skydda ögonen.

## 8.1 > TRANSPORTERA PEDELEC MED ETT MOTORFORDON



### ! VARNING

- Pedelec är endast tillåten att stå på hjulen, för att säkras upprätt för transport på lämpliga lasttyper (bilar, andra transportfordon, tak- eller bakre ställningar, släpvagnar).
- Vikten hos Pedelec är högre än vikten hos en cykel.
- Detta försvårar hanteringen vid lastning.
- Beakta den tillåtna totala belastningen på bärsystemen.
- Innan du transporterar din Pedelec, se till att alla delar som kan lossna under transporten är borttagna (t.ex. luftpump, bagagekorgar). Batteriet bör tas bort.
- Regn kan orsaka skador på Pedelec. Undvik att köra fort när det regnar.
- Skydda manöverpanelen mot fukt och täck över den med ett lämpligt skyddsöverdrag.
- Beakta föreskrifter vid resor utomlands.
- Märkningen för Pedelec kan skilja sig åt.



### ! VARNING

- Skrymmande last får inte transporteras.
- Täck inte över belysningen.
- Skjutsa inte någon.
- Koppla inte på en släpvagn
- Att köra med någon form av last förändrar körbeteendet. Ju större belastningen är, desto mer kritiskt blir detta tillstånd. I princip bör laster (shoppingkassar m.m.) inte transporteras på styret, utan snarare i det medföljande bagagefacket.
- Barnstolar är tillåtna om de är korrekt fastsatta enligt anvisningarna från tillverkaren av barnstolen.

## 8.2 > STÖLDSKYDD

- Säkra din cykel med en extra
- Använd ett vajerlås för att förhindra stöld och anslut endast till fasta strukturer som lyktor eller staket.
- Vajerlåset ska säkra ramen och bakhjulet. Se till att låset sluter tätt runt cykeln och den fasta utrustningen.
- Koppla bort batteriet eller, ännu bättre, ta bort det.

## 9 > CYKELPLEJE/PLEJEPRODUKTER

**☞ ANMÄRKNING:** Regelbunden och professionell skötsel bidrar till att bevara cykelns värde och är en av förutsättningarna för att garantianspråk ska erkännas. Korrosion på grund av bristande skötsel eller vinterdrift täcks inte av garantin.

**☞ FARA:** Gummi- och plastdelar får inte skadas av aggressiva eller penetrerande rengöringsmedel och lösningsmedel.

### **⚠ VARNING**

Utför alltid ett bromsprov efter rengöring eller innan du påbörjar din körning!

### **☞ FARA**

Använd inte ånga eller högtrycksstrålar! Det höga vattentrycket kan orsaka skador på lagerpunkter, tätningar, batteri och hela elsystemet.

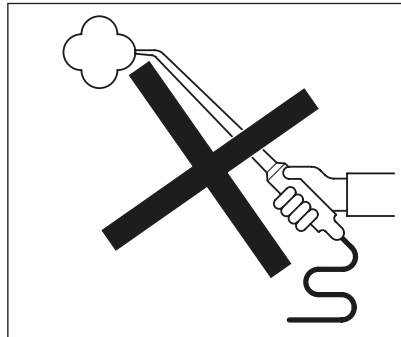

### **RENGÖRING**

- Använd endast en mjuk svamp och rent vatten för tvätt.
- Polera endast med en mjuk trasa eller läder!
- Torka inte bort damm och smuts med en torr trasa (kan orsaka repor i lacken och på panelerna).

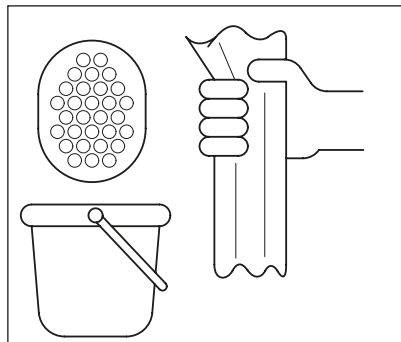

## VÅRDPRODUKTER

- Vid behov bör cykeln vårdas med kommersiellt tillgängliga konserveringsmedel och vårdprodukter.
- Behandla korrosionsutsatta delar som en försiktighetsåtgärd och regelbundet, särskilt på vintern, med konserveringsmedel och vårdprodukter.

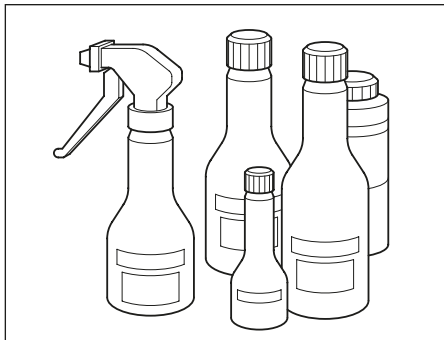

### UPPMÄRKSAMHET:

- Använd inte silikonhaltiga rengöringsmedel eller lackpolermedel för plastdelar.
- Rengör ramen och aluminiumdelarna noggrant efter långa resor och bevara dem med ett kommersiellt

## 9.1 > VINTERDRIFT OCH KORROSIONSSKYDD



**ANMÄRKNING:** I miljöskyddets intresse ber vi dig att använda vårdprodukter sparsamt och endast använda de som är miljömärkta. Användning av cykeln under vintermånaderna kan orsaka betydande skador på grund av vägsalt.



### FARA

- Använd inte varmt vatten - ökad exponering för salt.
- Omedelbart efter avslutad körning, rengör cykeln med kallt rent vatten.
- Torka cykeln noggrant.
- Behandla delar med risk för korrosion med Vaxbaserade korrosionsskyddsmedel före drift och upprepa detta flera gånger om det behövs.

## REPARERA FÄRGSKADOR

Mindre lackskador bör omedelbart repareras med en lämplig bättringspenna.

## 9.2 > DÄCKVÅRD

- Om cykeln inte ska användas under en längre tid är det lämpligt att parkera cykeln så att däcken inte är belastade.
- Förvara inte cykeln eller däcken i alltför varma utrymmen - t.ex. pannrum - under en längre tid.

## FARA:

- Däckmönstrets tjocklek får inte vara mindre än 1 mm.
- Körning på trottoarkanter, skarpkantade hinder, fördjupningar i marken, gropar m.m. kan orsaka skador på fälgen (trasiga ekrar) eller på däck (spruckna däck), vilket kan orsakas av för lågt däcktryck.
- Det finns inget garantianspråk för detta.

## 10 > BORTSKAFFANDE

Från och med tidpunkten för genomförandet av Europeiska direktivet 2012/19/EU (ElektroG) och 2013/56/EU (BattG) gäller följande:

Elektriska och elektroniska apparater samt ackumulatörer får inte kasseras tillsammans med detta hushållsavfall. Konsumenten är enligt lag skyldig att lämna in elektriska och elektroniska apparater när de är uttjänta till de offentliga insamlingsplatser som inrättats för detta ändamål eller till en lokal specialiserad verkstad / auktoriserad partner för återlämning. Detaljer regleras av respektive lands lagstiftning. Symbolerna på produkterna anger dessa bestämmelser:



Lithium-ion (Li-ion)



WEEE-reg.nr.: DE60761781

Genom att återvinna, återanvända eller på annat sätt återvinna gamla enheter gör du en viktigt bidrag för skydd av vår miljö. I Tyskland gäller de ovan nämnda avfallshanteringsreglerna på motsvarande sätt för batterier och ackumulatörer enligt batteriförordningen. Batterier är föremål för avfallshandling, de innehåller giftiga tungmetaller och är därför föremål för behandling av farligt avfall. Den lokala specialiserade verkstaden / auktoriserade partnern kommer att ta hand om avfallshandlingen.

## LADDARE

Kassera enheten i enlighet med de miljöbestämmelser som gäller i ditt land. Elavfall får inte kasseras med hushållsavfall. Du kan få information från din lokala myndighet eller en lokal specialiserad verkstad/auktoriserad partner. När den gamla enheten är uttjänt, gör den obrukbar genom att dra ut stickkontakten ur vägguttaget och dra strömkabeln genom ett separat uttag

## ANDRA KOMPONENTER

Kassera komponenter i enlighet med miljölagstiftningen som gäller i ditt land. Elektriskt avfall får inte slängas tillsammans med hushållsavfall. För råd om återvinning, kontakta din lokala myndighet eller en lokal specialiserad verkstad/auktoriserad partner.

# 11 > TEKNISKA FÖRÄNDRINGAR, TILLBEHÖR OCH RESERVDELAR

## TEKNISKA FÖRÄNDRINGAR AV FORDONET SKÖTSEL KAN LEDA TILL ATT EG-LICENSEN UPPHÖR ATT GÄLLA.

Om tekniska ändringar ska göras måste våra riktlinjer följas. Detta säkerställer att inga skador uppstår på fordonet, att trafik- och driftsäkerheten upprätthålls och att ändringarna är tillåtna. Den auktoriserade fackverkstaden utför detta arbete samvetsgrant. Innan du köper tillbehör och innan du gör några tekniska ändringar bör du alltid rådfråga en auktoriserad specialiserad verkstad.



### FARA:

- I ditt eget intresse, rekommenderar vi att endast uttryckligen godkända originalreservdelar från X-Zite används för X-Zite fordon. Dessa delar har testats för säkerhet, lämplighet och tillförlitlighet specifikt för X-Zite fordon.
- Vi kan göra detta för andra delar - även om det i enskilda fall krävs godkännande av ett officiellt erkänt tekniskt testföretag, och övervakningsförening eller officiellt godkännande bör finnas tillgängligt - trots kontinuerlig marknadsövervakning kan vi inte bedöma och tar därmed inget ansvar för detta.
- Du kan skaffa godkända X-Zite originaltillbehör Reservdelar till cyklar från en lokal specialiserad verkstad / auktoriserad partner. Monteringen utförs också professionellt där.

## 12 > UNDERHÅLL OCH SKÖTSEL

### VARNING

Av säkerhetsskäl är det förbjudet att utföra reparationer och justeringar på egen hand inom ett begränsat område. Felaktigt arbete på säkerhetsrelaterade delar utsätter dig själv och andra trafikanter för fara. Detta gäller i synnerhet arbete på: Styrning, bromssystem och belysning.

### FARA:

- Alla arbeten på elsystemet är framför allt...Koppla bort kontakten från batteriet, även vid byte av glödlampa. Gör inga ingrepp i elektroniken.
- Underlåtenhet att uppfylla kraven medför att garantianspråket upphör att gälla.
- Alla arbeten på motorenheten, ledningsmattan, batteriet och laddaren eller deras demontering gör garantianspråk ogiltigt.

### VÄNLIGEN OBSERVERA FÖLJANDE:

- Låt ut utföra underhållsarbeten under garantiperioden och därefter utan undantag av en lokal specialiserad verkstad / auktoriserad partner som erkänts av oss.
- Endast original X-Zite reservdelar används. Vänligen notera underhållsplanen.

### FÖLJANDE PUNKTER MÅSTE OCKSÅ KONTROLLERAS FÖRE VARJE KÖRNING:

- Kontrollera kedjan och kedjespänningen, justera vid behov. Rengör och smörj med kedjespray/kedjeolja. Kontrollera bakhjulets spårvidd och justera vid behov.
- Kontrollera styrlagret för glapp eller om det är för hårt åtdraget.
- Kontrollera bromsarnas funktion, smörj vid behov bromsspakens fogar. (Om bromsverkan är dålig, kontrollera handbromsspakens, vajerns och bromsspakens skick och justera vid behov. Förnya smörjning av leder och lagerpunkter.
- Byt ut böjda eller trasiga kablar. Oljiga foder måste bytas ut; även den minsta mängd olja kräver en reduktion av bromsverkan)
  - Kontrollera stativets funktion och smörj leden vid behov
  - Kontrollera hjulen för lateral och vertikal rullning.
  - Kontrollera ekrarnas spänning.
  - Kontrollera lufttrycket i däckerna regelbundet.
  - Kontrollera däckens mönsterdjup.
  - Kontrollera ljus- och signalsystem, justera strålkastare vid behov.
  - Är batteriet laddat?

## 13 > 3-VÄXLAD NAVVÄXEL

- Vridbara greppet är lätt att manövrera och möjliggör exakt växling med 3-växlade navet.

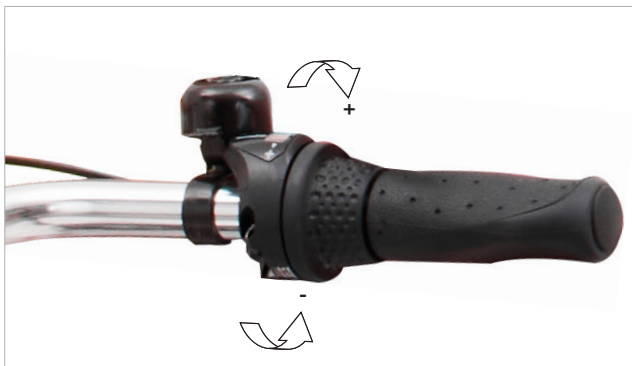

### 13.1 > STRÖMBRYTARE

Trampa på pedalerna kortvarigt medan växlingen avbryts.

- : Koppla in 1 x för nästa högre växel (1:a växeln är den högsta utväxlingen)

+ : Låt den koppla in 1 x för nästa mindre växel

(3:e växeln är den minsta utväxlingen)

**Växla tillbaka i god tid före uppförsbacke...**

### 13.2 > BROMSAR

- I långa nedförsbackar ska du använda den andra bromsen (frambromsen) växelvis så att bakhjulsbromsen kyls ned.
- Överdriven uppvärmning av navet kan leda till förlust av smörjmedel och därmed till kraftig inbromsning.

### 13.3 > SKÖTSEL

- Det 3-växlade navet är tillräckligt smort. Men om effekten av bakre pedalbroms blir för kraftig måste bromshuset återsmörjas med specialfett.
- Eftersmörjning får endast utföras av en specialiserad återförsäljare.
- Spreja inte det 3-växlade navet med vatten vid rengöring av hjulet.
- Om bakhjulets sidospel blir för stort, låt en fackhandlare justera lagren.

**👉 ANMÄRKNING:** Växelns inställning enligt de bifogade Följ SHIMANO-instruktionerna.



## 13.4 > JUSTERING AV SHIMANO NEXUS 3 GEAR

- Börja med att lägga i 2:ans växel.
- Markeringen måste ligga mellan de två vita linjerna i fönstret.
- Om den inte riktigt passar måste den justeras på justerskruv.



## 14 > UNDERHÅLL

### 14.1 > KONTROLLERA KEDJANS SLITAGE

- Om kedjespänningen är korrekt ska kedjan inte kunna lyftas mer än 5 mm från kedjehulets bas.
- Även den bästa kedjan har bara en begränsad livslängd.
- Trots efterjustering och oljade delar löper kedjan inte längre tillfredsställande, vi rekommenderar att du byter ut den slitna kedjan.
- Placera fordonet på ett tvåbent stativ.
- Demontera kedjeskyddet.
- Slacka kedjan
- Installationen utförs i omvänd ordning.

**👉 ANMÄRKNING:** En ny kedja bör inte blandas med ett slitet kedjehjul och drev kan kombineras. Detta märks när kedjan spricker. I detta fall är det klokt att byta kedja och kedjehjul tillsammans.

**👉 FARA:** Detta arbete måste utföras av en specialiserad återförsäljare.

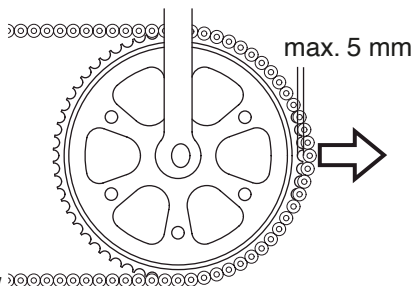

## 14.2 > PEDALARMAR

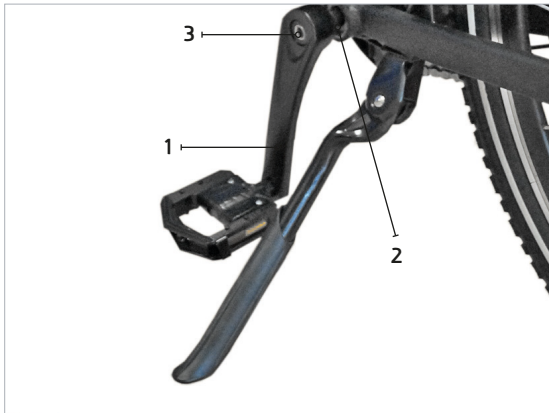

- Pedalarmarna (1) kan lossna med tiden under körning. Kontrollera regelbundet om pedalarmarna är åtdragna.
- Om du flyttar pedalarmarna i sidled med kraft ska det inte finnas något glapp. Bottenfästet (2) får inte heller ha något glapp och pedalarmarna måste kunna vridas lätt, då är lagret i gott skick. Kontrollera bottenfästet regelbundet. För att göra detta, flytta pedalarmarna i sidled fram och tillbaka.
- Om du märker att pedalarmarna eller bottenfästet sitter löst ska du kontakta en specialverkstad.
- Pedalarmarna är fixerade med maximalt 35 Nm dragkraft.

### DRA ÅT

- Dra åt skruvarna (3) på båda sidor.

**👉 ANMÄRKNING:** Om pedalarmarna redan har lossnat, den inre fyrkanten är vanligtvis utsliten. Därefter måste pedalarmarna och vid behov axeln bytas ut. Ta endast bort en fast pedalarm med en vevdragare, slå aldrig ner den med våld. Vid montering måste de fyrkantiga lagerytorna på pedalarm och axel vara helt fri från fett.

### 14.3 > PEDAL

- Kontrollera regelbundet om pedalerna (4) är ordentligt fästskruvade på pedalarmarna. Observera att pedalerna är utrustade med olika gängor.
- Vänster pedal med vänstergänga; den skruvas moturs.
- Höger pedal med högergänga; den skruvas medurs.
- Det finns en motsvarande markering på pedalerna nära skiftnyckelns fäste: "L" för vänster sida, "R" för höger sida.
- Dra åt pedalarmen (1) bakifrån med hjälp av en insexnyckel.

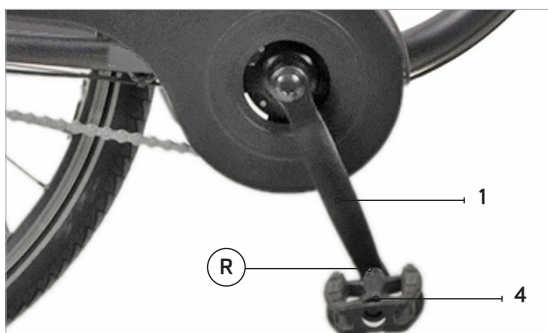

### 14.4 > KONTROLLERA EKRAR

- En ordentlig passning av ekrarna (1) är viktig för att hjulen ska rulla smidigt. Se till att lösa ekrar blir åtdragna i god tid. Spruckna ekrar och den eker som är motsatt den brutna ekern måste omedelbart bytas ut och hjulet måste centreras om helt och
- komplett utbyte av ekrar om det behövs. Avbrutna ekrar och obalans i hjulet beror ofta på felaktig spänning av ekrarna.

**👉 FARA:** Byte, spänning eller lossning av ekrarna ska utföras av en lokal specialverkstad/auktoriserad partner.

### 14.5 > KONTROLLERA SLITAGE PÅ FÄLGEN

#### SLITAGEMÄRKEN PÅ FÄLGEN

#### VARNING

Om ett slitagemärke blir färgat eller synligt som ett spår, får fälgen inte längre användas. Fälgarna bör kontrolleras senast när bromsbeläggen byts ut av en lokal specialiserad verkstad / auktoriserad partner som krävs. Byte av fälg är ett ansvar för en lokal specialiserad verkstad/auktoriserad partner.

# 15 > BROMSAR

## 15.1 > JUSTERA HANDBROMSSPAKEN

### VARNING

Justering av bromsen är inte nödvändig. Detta är nödvändigt om handbromsspaken kan dras nästan hela vägen till handtagsgreppet utan att någon bromsverkan märks.

- Lossa låsmuttern (1).
- Skruva loss justerskruven (2) tills ett avstånd på ca 1 mm uppnås mellan bromsbackarna och fälgen.

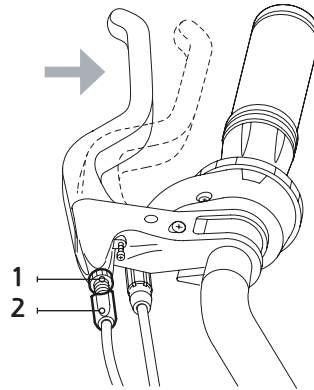

## 15.2 > KOPPLA LOSS BROMSVAJERN

- Tryck ihop de båda bromshusen (1) och dra ut bromsvajerns styrfäste (2) ur hållaren.
- Om bromsvajerns styrfäste inte kan lossas, skruva in justerskruven på bromshandtaget tills bromsvajerns styrfäste kan kopplas loss.

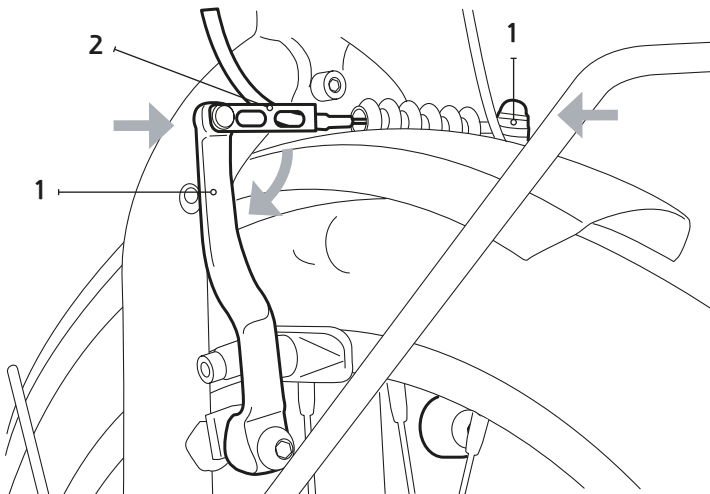

## 15.3 > DEMONTERING OCH MONTERING AV BROMSBELÄGGEN

### EXPANSION

- Koppla loss bromsvajern.
- Ta bort skyddskåpan (1) med en tång.
- Skruva loss skruven (2) några varv och ta bort

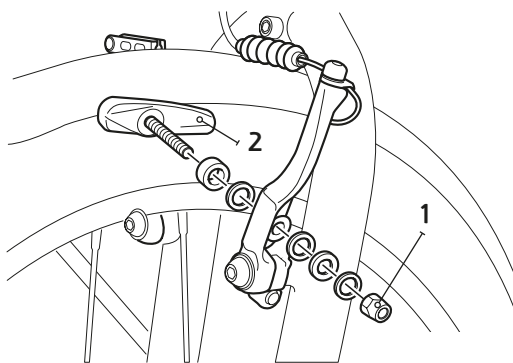

### INSTALLATION

- Montera bromsbacken med brickor och mutter och dra åt något.
- Justera bromsbacken så att avståndet (A) från fälgens överkant är 1 mm och avståndet (B) mellan bromsbacken och fälgen är 1,5 mm på båda sidor.
- Bromsbackarna måste justeras så att de baktill sticker ut ca 1 mm i fälgens rotationsriktning.
- Om bromsbeläggen är korrekt justerade, skruva åt muttern.
- Fäst bromsvajern.

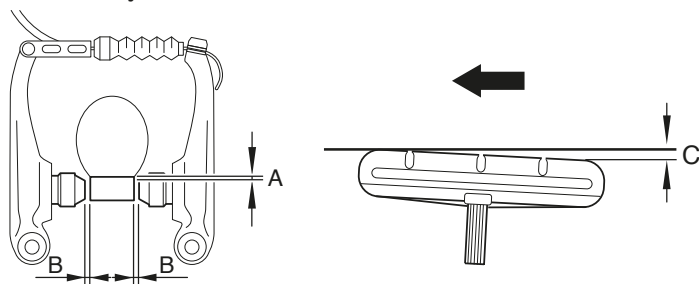

(A) = 1 MM (B) = 1,5 MM

## 15.4 > DEMONTERING OCH MONTERING AV BROMSVAJER

### DEMONTERING

- Koppla loss bromsvajern.
- Ta bort skyddskåpan (1) med en tång.
- Skruva loss skruven (2) några varv och ta bort vajern.

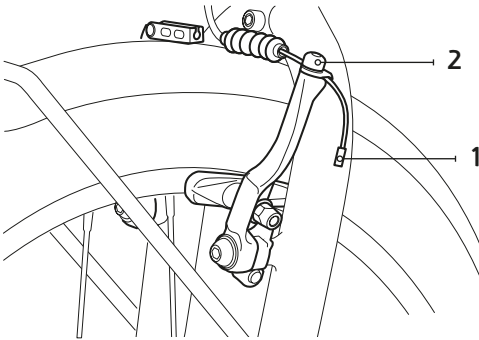

- Positionera låsmuttern (3) och justerskruven skruven (4) så att spåret kommer i linje med öppningarna på bromsgreppet.
- Ta bort bromsvajern från bromsgreppet och dra ut den ur vajerhylsan.

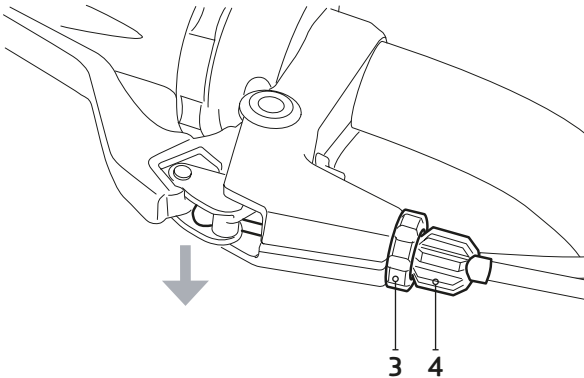

## MONTERING

- Haka fast den nya bromsvajern i bromshandtaget och för den genom låsmuttern (3) och justerskruven (4). Skruva in justerskruven helt.
- Dra bromsvajern genom vajerfästet och för den genom klämfästet.
- Bromsbackens avstånd mellan vänster och höger bromsbackar och Justera fälgen till 2 mm och dra åt vajerns fästskruv (2) (åtdragningsmoment 6 - 8 Nm).
- Sätt den nya skyddskåpan på bromsvajerns ände.
- Dra bromsgreppet upp till handtaget ca 10 gånger och kontrollera att bromsarna fungerar korrekt.

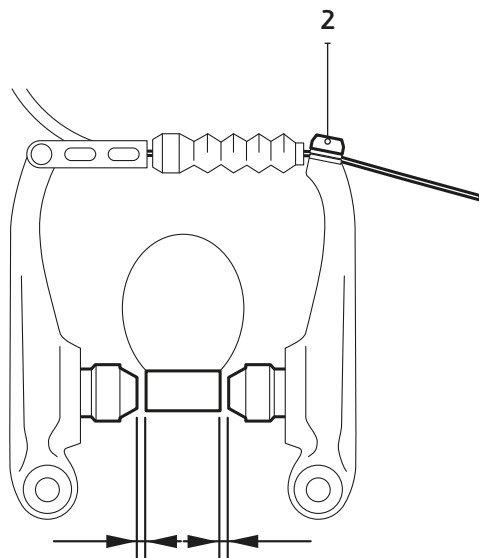

## 16 > BYT DÄCK

**ANMÄRKNING:** I princip alltid montering av en ny slang. Däckspakar av plast bör användas för att underlätta demontering. Du kan köpa en tillbehörssats med däckspakar och reparationssats hos din återförsäljare.

- Demontera hjulet (se framhjul eller Demontera och montera bakhjul).
- Skruva av dammskyddet på ventilen, tryck stiftet (1) inåt och släpp ut luften.

- För in den långa änden av däckspaken (2) mitt emot ventilen under däcksidan och haka fast den korta änden under en eker. För in den andra däckspaken ungefär 2 till 3 ekrar längre in under däcket och haka fast den. Lossa däckspaken och ta bort däckskyddet på denna sida från fälgkanten för hand.

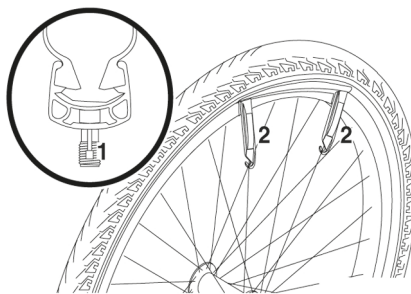

- Tryck in dæket i fælgbædden mitt emot ventilen, dra sedan dæket över fælgkanten med handen næra ventilen og lyft det længs hela fælgens omkrets. Kontrollera dækets insida med avseende på skador og fræmmande fœremål (spikar etc.).
- Sætt i slangen og pumpa upp den något, annars finns det risk att den fastnar.
- Placera sedan dæket över Dra upp kanten på fælg, med bœrjan mitt emot ventilen.
- Innan dæket pumpas fullt ska du flytta dæket fram og tillbaka i sidled og se till att omkretsmarkeringen på dæket har samme avstænd frân fælgens kant hela vægen runt.
- Montera hjulet (se framhjulet eller Demontering og montering av bakhjul).

### VARNING

- Var fœrsiktig nær dæcken pumpas med tryckluftskompressor (t.ex. på bensinstationer). På grund av slangarnas lille volym oppnås den maximale påfyllningsmængden snabbt. Dæcken kan brista.

### KONTROLLERER LUFTRYCK

- Observera att lufttrycket alltid bibehælls. Underlâtenhet att gœra detta kommer att leda till dælig dragkraft og fœr tidigt dæckslitage.

Dæcktryck fram og bak max. 4,5 bar.

## 17 > BAKLJUS

 **ANMÆRKNING:** Baglygten (1) er ikke udstyret med en udskeftelig pære (diodelys).





## 18 > SERVICE

TEKNISKA DATA - CITY	
Egenvikt beroende på utrustning	ca 20,5 kg (utan batteri), ca 23 kg (med batteri)
Permanent totalvikt	max. 130 kg
Permanent Bel. Bagagehållare	max. 25 kg
Mått (L x B x H) mm	1850 x 630 x ca. 1060 till max. 1120
Sitthöjd mm	ca 900 till max. 1020
Högsta hastighet	Progressiv avstängning från ca 25 km/h
Ram	Aluminium 6061 hydroformande vågram
Gaffel	700C Stål 700C 30*28.6*25.4*193*45/35, broms
Främre och bakre däck	K198 700-38C
Främre och bakre fälgar	700c**36H*13G
Däcktryck fram och bak	min. 3,5 bar max. 4,5 bar (se även däcktillverkarens information på däckets)
Broms, fram	Promax vajermanövrerad fälgbroms med bromsbrytare, bromsspak på vänster
Bakre broms	Fotbroms
<b>Körning</b>	
Främre vevsats	42 tänder
Bakre kedjehjul	20 tänder
Kedja	KMc, 1/2*3/32*104
Pedaler	HD-912 9/16"
Bottenfäste	Bc1.3, 122,5 mm
Hastighetssystem	SHIMANO Nexus 3-växlad navväxel; manövreras med vridhandtag på styret
Elektrisk	
Belysning	LED
<b>Display</b>	EBDO28 KEY-DISP CE+giftfri KD26E LED instrumentgrupp protokoll 36V O-3 växel
<b>Läge</b>	3 stödlägen

TEKNISKA DATA - CITY	
Motor - drivenhet	Navmotor i framhjulet och TONG SHENG Sinusvåg kontrollgång Ness
Nominell spänning	36V
Nominell kapacitet	250W
Max. Vridmoment	40 Nm
Batteripaket	litiumjonbatteri (Li-Ion) med Portapower-celler, viloläge efter 2 timmars inaktivitet
Nominell spänning	36V
Nominell kapacitet / nominell effekt	10,4Ah / 375 wh
Vikt	ca 3 kg
Livslängd beroende på batteriladdning/ batteribehandling	ca 500 till 1 000 laddningscykler
Laddare	MAD257 DC2.1*5.5*12mm, Godkänd EN60335-2-29
Laddningsspänning	Nätspänning 100-230 V / 50-60 Hz CE-kompatibel
Laddningsström	42 volt
Annonsering	ca 2 A
Vikt	Med röd/grön LED
Laddningstid när batteriet är tomt	ca 550 g
Opladningstid med tomt batteri	ca 2,5 timmar = 80% batterikapacitet ca 5 timmar = 100% batterikapacitet

## 18.1 > REGISTER ÖVER UNDERHÅLL

<p><b>1 . Underhåll</b></p> <p><b>Stämpel</b> <b>Underskrift</b></p>          <p><b>Datum</b></p>	<p><b>2 . Underhåll</b></p> <p><b>Stämpel</b> <b>Underskrift</b></p>          <p><b>Datum</b></p>
<p><b>3 . Underhåll</b></p> <p><b>Stämpel</b> <b>Underskrift</b></p>          <p><b>Datum</b></p>	<p><b>4 . Underhåll</b></p> <p><b>Stämpel</b> <b>Underskrift</b></p>          <p><b>Datum</b></p>
<p><b>5 . Underhåll</b></p> <p><b>Stämpel</b> <b>Underskrift</b></p>          <p><b>Datum</b></p>	<p><b>6 . Underhåll</b></p> <p><b>Stämpel</b> <b>Underskrift</b></p>          <p><b>Datum</b></p>

## 18.2 > CHECKLISTA FÖR FEL

MÖJLIGA FEL	ÅTGÄRD
Systemet kan inte slås på via manöverpanelen.	Batteriet är inte laddat Batteriet är defekt Säkringen i batteriet är defekt Batteriet var inte tillkopplat Batterikontakterna är smutsiga Kontakten till displayen har lossnat - återanslut kontakten Kontrollpanelen/displayen är defekt
Displayen är på, men det finns fortfarande ingen stödfunktion	Stödfunktionen är inställd på "0" Hastigheten är högre än 25 km/h Batteriet är nästan tomt och den sista stapeln i displayen blinkar Batterikontakterna är smutsiga "Fel 23" eller "Fel 24" visas; kontaktanslutningen till motorn har lossnat. återanslut kontakten
Motorn fungerar inte trots korrekt drift	En bromskontakt är defekt - kontrollera kabelkontakterna eller byt ut greppenhetsen, i vilket fall "Error 25" visas på displayen. Avståndet från magnetskivan till sensorn på kedjeskyddet är >3 mm; detta avstånd måste korrigeras.
Motorn levererar inte samma kraft som den gjorde direkt efter produktköpet.	Stäng av och sätt på systemet igen; om det inte sker någon förbättring har batteriet redan förlorat sin prestandapotentia på grund av naturligt åldrande.
Motorn stängs av vid körning i uppförbacke	Den maximala motortemperaturen har överskridits och motoreffekten har reducerats av säkerhetsskäl. Belastningen på motorn blir för stor - motorn stängs av för att skydda sig själv.
Motorn fungerar inte vid låga temperaturer.	Under en temperatur på -10°C kommer ingen ström från batteriet eftersom detta kan skada det. Värm upp batteriet långsamt
Dålig räckvidd	Batteriet var inte fulladdat Batteriet laddades när det var kallt Räckvidden beror på många olika faktorer, t.ex. start och stopp, val av växel och stödfunktion, däcktryck, förarens vikt osv. .... Batteriet har redan förlorat sin prestandapotentia på grund av naturligt åldrande.
Belysningen fungerar inte	Systemet är inte påslaget Även när batteriet är tomt kan anläggningen och belysningen kopplas på, men läget måste vara inställt på "0". Det finns en defekt i belysningssystemet - kabelanslutningarna måste kontrolleras
Ovanliga ljud uppstår under körning	Kedjan är inte korrekt inriktad; kedjans slack måste justeras korrekt Kedjan är torr; kedjan måste smörjas, rengör först vid behov Växeln är inte korrekt justerad; justera växeln korrekt Pedalarmen är inte korrekt åtdragen; dra åt till rätt vridmoment Vevpartiet har lossnat; dra åt det igen. Bultarna för styrcam/styre är inte tillräckligt åtdragna; efterdra Sadel/sadelstolpe är inte tillräckligt åtdragna; efterdra
Bromsen ger inte samma bromsverkan som omedelbart efter produktköpet	Beläggen är slitna och måste bytas ut. Bromsen är inte längre korrekt inställd; ställ in korrekt Bromsarna blir mycket varma i nedförbackar! Växla mellan bromsar; fram/bak
Laddaren laddar inte batteriet	Batteriet kan inte laddas under -10°C eftersom det då kan skadas. Värm upp batteriet långsamt Kontakt inte korrekt, batteri defekt, laddare defekt

## 18.3 > SPÄNNINGSMOMENT FÖR SKRUVFÖRBINDELSE

KOMPONENTER / VRIDMOMENT	NM
Bromsbäckar på V-broms	6-8
Klämma fast bromsvajern på en V-broms	6-8
Bromshandtag V-broms på ram/gaffel	6-7
Bromshandtag på styret	3
Bottenfäste BSA	50-60
Bultar för kedjeskydd	8-11
Pedalarm fyrkantig	34-42
Pedaler	30-35
Klämskruv för styrcam	20-30
Låsmutter för styrsats	34-36
Klämma för styre	8-10
Växelhandtag	1,5
Hållare för fjärrkontroll/display	2-3
Mutter för framhjul	20-25
Mutter för bakhjul	25-30
Klämma för sadel	8

ALLMÅNNA VRIDMOMENT:	NM
M4	2,5
M5	4,5
M6	7,5
M8	17
M10	34

## 18.4 > EU-OVERENSSTEMMELSESERKLÆRING

**X-ZITE**

**Företag:** Zweirad Union e-Mobility GmbH & Produktion Co. KG  
Kyselhäuser Str. 23, 06526 Sangerhausen Tyskland

**Modell:** City

**Laddare:** BC238360020

Vi bekräftar härmed att den specificerade produkten uppfyller följande krav:

2006/42/EF	Maskindirektivet
2014/30/EF	Elektromagnetisk kompatibilitet
(EMC) 2014/35/EF	Lågspänningsdirektivet
2011/65/EF	Begränsning av användningen av vissa farliga ämnen i elektriska och elektroniska produkter (RoHS)

Överensstämmelse med europeiska direktiv och förordningar  
visas genom fullständig överensstämmelse med de listade  
icke-harmoniserade och harmoniserade standarderna:

EN 15194:2017	DIN EN ISO 4210-1 till 4210-9/2015
EN ISO 12100:2010	EN 50581:2012
EN 55014-1:2006+A1+A2	EN 55014-2:2015
EN 60335-1:2012+A11:2014	EN 60335-2-29:2004+A2
EN 61000-3-2:2014	EN 61000-3-3:2013
EN 62133:2013	EN 62233:2008

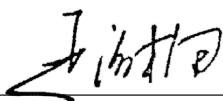
  
Haimeí Yan  
CEO  
Zweirad Union e-Mobility GmbH & Produktion Co. KG  
Sangerhausen, 10 Januari 2024  
/ Tillverkare

  
Torben Jensen  
CPO  
Thansen Gruppen A/S  
Middelfart, 5 Januari 2024  
/ Importör

## 18.5 > CYKELPAS

# X-ZITE

För att skydda din egendom ber vi dig att fylla i detta formulär noggrant.

Förvara ditt cykelpass i plånboken. Om din cykel blir stulen kan informationen i ditt cykelpass vara till stor hjälp för polisen att hitta din egendom. Kom alltid ihåg att lämna cykeln låst (fäst ett vajer- eller bygellås vid ett fast föremål).

Typ av cykel: Elcykel

Cykelmärke: X-ZITE

Ramn#: \_\_\_\_\_

Ramfärg: \_\_\_\_\_

Batterinr: \_\_\_\_\_

Utmärkande egenskaper: \_\_\_\_\_

Förvaras på ett säkert sätt.

## 18.6 > TYPESKILT



***X-ZITE***